



- **Aufsammelpressen**
- **Ballen-Wurfgeräte**
- **Plattformwagen**
- **Zwei- und**
- **Dreiseitenkipper**
- **Stalldungstreuer**
- **Ladewagen**
- **Mähwerke**

Ersatzteilliste

AP 42

Die Fabrik-Nummer

Ihrer Aufsammelpresse ist auf dem nebenstehend gezeigten Nummern-Schild angegeben. Garantiefälle, Ersatzteilbestellungen und Rückfragen können ohne Angabe der Fabrik-Nummer nicht bearbeitet werden. Bitte tragen Sie deshalb diese Nummer gleich nach Auslieferung der Maschine hier ein:

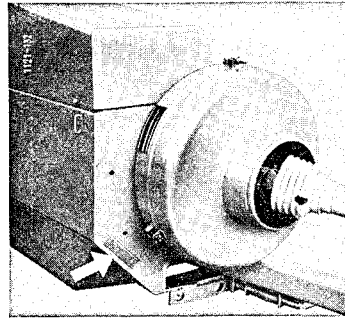

Inhalt

Seite		Seite
2	Radachse Normalbereifung	34
4	Radachse Zusatzbereifung	36
6	Gestell	38
8	Spannvorrichtung	40
10	Zugvorrichtung	44
10	Gelenkwellenstütze	46
12	Schwungscheibe mit Kupplung	48
14	Getriebe	48
14	Raffer-Antriebsgelenk	48
14	Aufsammler-Antriebsgelenk	48
14	Plevellager	48
16	Gelenkwelle	48
18	Weitwinkel-Gelenkwelle	50
20	Rollenkolben	50
22	Raffer- und Querförderantrieb	52
24	Nadelsteuerung	52
24	Ballenzähler und Zubehör	54
24	Gefederte Binderauslösung	56
26	Binderkupplung	56
26	Bindersperrfeder	56
28	Lagerrahmen für Garnbinder	56
28	Garnsteuerung	56
30	Nadelschwinge	56
30	Garnbindernadel	58
32	Garnführung	60
32	Garnbremse	64
	Knüfperapparat	
	Binderantriebswelle	
	Querförderfisch	
	Rafferkasten	
	Querförderer und Raffer	
	Aufsammlerantrieb	
	Aufsammlergestell	
	Seitenbleche	
	Segmentbleche	
	Niederhalterrechen	
	Schwingungsdämpfer	
	Wickelschutz	
	Zinkentrommel	
	Trommellagerung	
	Aufsammler-Hebevorrichtung	
	Aufsammlerfederung	
	Schutzvorrichtungen	
	Wagenanhängung	
	Strohschurre	
	Ladeschurre	
	Ballenabwurfvorrichtung	
	Werkzeug	
	Lackierung und Beschriftung	
	Beleuchtung	
	Teil-Nr. Verzeichnis	
	Vertreteranschriften	

Erfüllungsort für Lieferung und Zahlung ist Wolfenbüttel. Gekaufte Ersatzteile bleiben unser Eigentum bis zur vollständigen Bezahlung. Der Ersatzteilversand erfolgt aus organisatorischen Gründen per Nachnahme. Gratisersatz während der Garantiezeit liefern wir nur bei Einsendung des reklamierten Teils mit vollständig ausgefülltem Garantieantrag. Die Abbildungen sind für Form und Ausführung nicht verbindlich.

Nachdruck nicht gestattet — alle Rechte sowie technische Änderungen vorbehalten. Copyright 1976 by Gebrüder Welger, Wolfenbüttel Printed in Western Germany

Ersatzteilliste

Teil-Nummern

stehen immer mit dem entsprechenden Bild auf einer Doppelseite. Die lfd. Nummern erleichtern das Auffinden. Ein * nach der lfd. Nr. kennzeichnet nicht abgebildete Teile, denen ein erklärender Hinweis folgt. Teile ohne lfd. Nr. gehören stets zum vorhergehenden Teil mit lfd. Nr.

Manche Teile haben eine eingeprägte oder eingegossene Nummer, die nach Zusammenbau mit anderen Teilen nicht mehr mit der hier aufgeführten übereinstimmt. In solchen Fällen ist die Teil-Nummer dieser Liste maßgebend.

Das Teil-Nr. Verzeichnis auf Seite 60 dient zum schnellen Aufsuchen von Teilen, deren Nummer bekannt ist.

Läßt sich die Teil-Nummer nicht feststellen, dann ist der Bestellung eine Beschreibung oder Skizze mitzugeben.

Benennung

Die Abkürzung 6kt bedeutet Sechskant, während zusammengesetzte Ersatzteile öfter mit kpl. entsprechend komplett bezeichnet sind.

Lieferumfang

ist von der lfd. Nummer abhängig und vielfach durch besondere Vermerke ergänzt oder eingeschränkt.

Jede Bestellung

muß zur Vermeidung von Irrtümern und Fehllieferungen folgende Angaben enthalten:

- **Type und Fabrik-Nummer der Aufsammelpresse**
(am Nummernschild der Maschine nachsehen)
- **Teil-Nummer, Benennung und gewünschte Stückzahl des Ersatzteils**
(in dieser Liste feststellen)
- **gewünschte Lieferart des Ersatzteils**
(Post, Frachtgut, Expres)
- **volle Anschrift des Bestellers**
(unbedingt mit Postleitzahl)

Ersatzteilbestellungen bitten wir beim zuständigen Händler bzw. Maschinenlieferanten aufzugeben.

GEBRÜDER WELGER · WOLFENBÜTTEL

Anschrift: Postfach 560, 3340 Wolfenbüttel Fernschreiber: 09 56 39
Fernsprecher: Wolfenbüttel 0 53 31 — 8 81 Drahtwort: welger wolfenbüttel

Lfd. Nr.	Teil-Nr.	Benennung	Stck.	Lfd. Nr.	Teil-Nr.	Benennung	Stck.
Radachse Normalbereifung				Räder			
1	1121.02.01.01	Achse	1	16+17+18	2105.02.03.01	Rad kpl.	1
2-11	1109.02.01.80	Achsstummel kpl.	2	19+20+21	1121.02.03.13	Rad kpl.	1
2	1109.02.01.81	Achsstummel	2	16	5.60-15	Reifen	1
3	1109.02.01.82	Radnabe	2	17*	5.60-15	Schlauch	1
4	30206 DIN 720	Kegelrollenlager	2	18	2105.02.03.07	Scheibenrad	1
5	1109.02.01.84	Lamellenring	2	19	7.00-12 Impl. 4 PR	Reifen	1
6	30204 DIN 720	Kegelrollenlager	2	20*	7.00-12	Schlauch	1
7	M 18x1,5 DIN 936-8	Kronenmutter	2	21	1121.02.03.16	Scheibenrad	1
8	4x35 DIN 94	Splint	2				
9	1109.02.01.88	Radkapsel	2				
10	1109.02.01.89	Radbolzen	10	22	1121.02.95.01	Unterlegkeil	2
11	A 14 DIN 74361	Kugelbundmutter	10	23	1121.02.95.02	Unterlegkeilhalter	2
12	M12x90 DIN 931-8.8	6 kt-Schraube	1	24*	M5x16 DIN 84-4.8	Zylinderschraube zu Nr. 23	4
13	M12x110 DIN 931-8.8	6 kt-Schraube	1		M 5 DIN 934-8	6 kt-Mutter	4
14	0320.73	Sicherungsmutter	2		R 5,8 DIN 440	Scheibe	4
15	M10x25 DIN 933-8.8	6 kt-Schraube	10		A 5 DIN 127	Federring	4
	M 10 DIN 934-8	6 kt-Mutter	10				
	11 DIN 126	Scheibe	10				
	A 10 DIN 127	Federring	10				

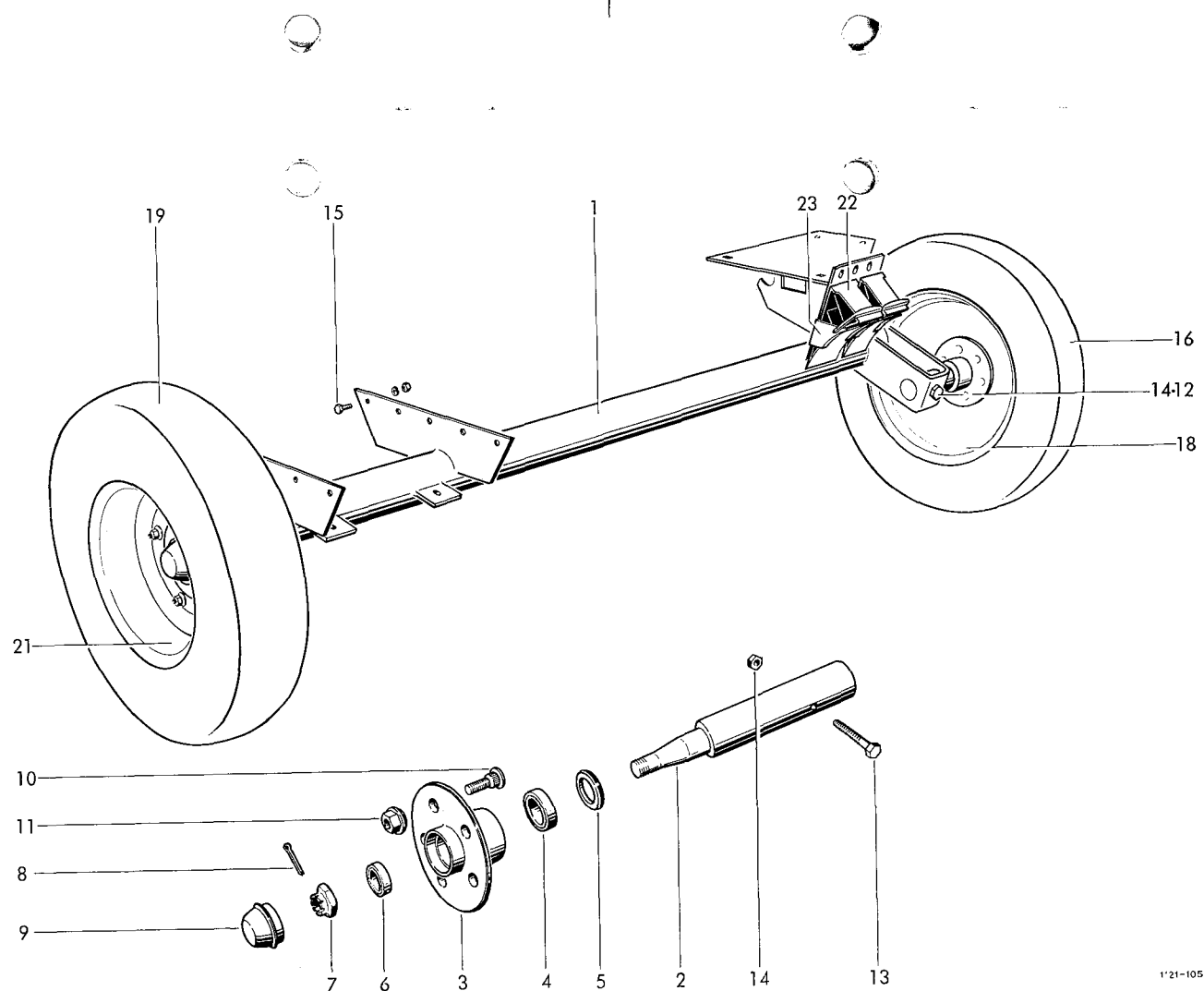

Lfd. Nr.	Teil-Nr.	Benennung	Stck.	Lfd. Nr.	Teil-Nr.	Benennung	Stck.
Radachse Zusatzbereifung							
1	1121.02.01.01	Achse	1	26	M16x110		
2-11	1109.02.01.80	Achsstummel kpl.	1		DIN 931-8.8	6 kt-Schraube	1
2	1109.02.01.81	Achsstummel	1	27	0320.74	Sicherungsmutter	1
3	1109.02.01.82	Radnabe	1	28	M10x25		
4	30206 DIN 720	Kegelrollenlager	1		DIN 933-8.8	6 kt-Schraube	10
5	1109.02.01.84	Lamellenring	1		M10 DIN 934-8	6 kt-Mutter	10
6	30204 DIN 720	Kegelrollenlager	1		11 DIN 126	Scheibe	10
7	M18x1,5				A10 DIN 127	Federring	10
8	DIN 936-8	Kronenmutter	1	Räder			
9	4x35 DIN 94	Splint	1	29+30+31	1121.02.03.13	Rad kpl.	1
10	1109.02.01.88	Radkapsel	1	32+33+34	1115.02.03.05	Rad kpl.	1
11	1109.02.01.89	Radbolzen	5	29	7,00-12 Impl. 4 PR	Reifen	1
12	A 14 DIN 74 361	Kugelbundmutter	5	30*	7,00-12	Schlauch	1
14	M12x90			31	2101.02.03.04	Scheibenrad	1
15-25	DIN 931-8.8	6 kt-Schraube	1	32	10,0/75-15 Impl. 6 PR	Reifen	1
15	0320.73	Sicherungsmutter	1	33*	10-15	Schlauch	1
16	1115.02.01.57	Achsstummel kpl.	1	34	1115.02.03.08	Scheibenrad	1
17	1115.02.01.46	Achsstummel	1	Unterlegkeil			
18	1115.02.01.59	Radnabe	1	35	1121.02.95.01	Unterlegkeil	2
19	1115.02.01.48	Kegelrollenlager	1	36	1121.02.95.02	Unterlegkeilhalter	2
20	1115.02.01.49	Labyrinthring	1	37*	M5x16 DIN 84-4.8	Zylinderschraube zu Nr. 36	4
21	1115.02.01.50	Stoßring	1		M5 DIN 934-8	6 kt-Mutter	4
22	1115.02.01.51	Kegelrollenlager	1		R5,8 DIN 440	Scheibe	4
23	1115.02.01.55	Kronenmutter	1		A5 DIN 127	Federring	4
24	5x45 DIN 94	Splint	1				
25	1115.02.01.66	Radkapsel	1				
	1115.02.01.55	Radbolzen	6				
	A M18x1,5						
	DIN 74361	Kugelbundmutter	6				

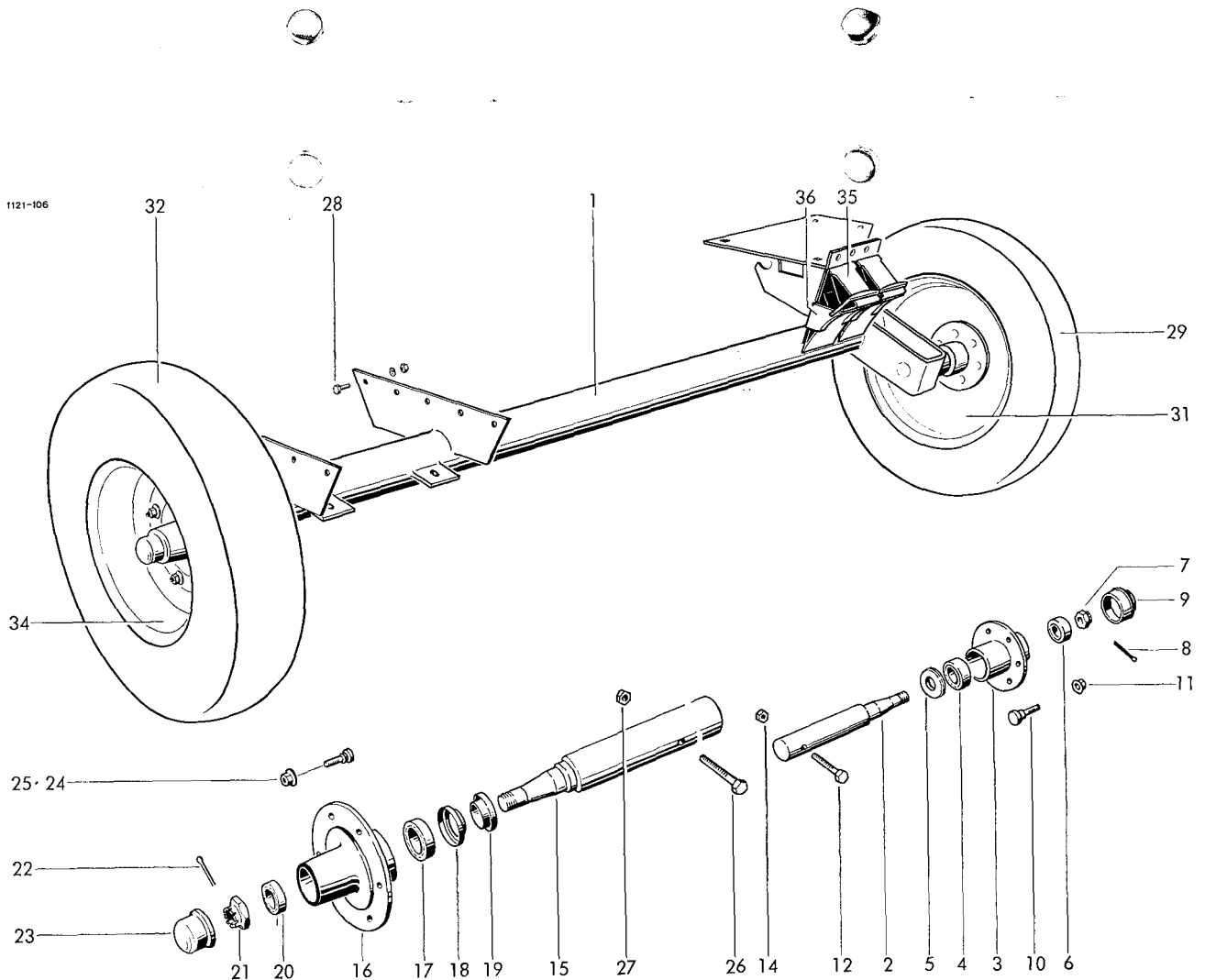

Lfd. Nr.	Teil-Nr.	Benennung	Stck.	Lfd. Nr.	Teil-Nr.	Benennung	Stck.
Gestell							
1-15	1121.03.00.00	Gestell	1	9	M10x25 DIN 604-3.6	Senkschraube	2
1	1121.03.01.01	Grundkörper	1		M 10 DIN 934-8	6 kt-Mutter	2
2	1121.03.03.01	Schiene	1		A 10 DIN 127	Federring	2
3	M10x35 DIN 603-8.8	Flachrundschraube	5	10	1121.03.05.01	Messer	1
	M 10 DIN 934-8	6 kt-Mutter	5	11	M10x35 DIN 603-8.8	Flachrundschraube	3
	10,5 DIN 7349	Scheibe	5		M 10 DIN 934-8	6 kt-Mutter	3
	A 10 DIN 127	Federring	5		10,5 DIN 7349	Scheibe	3
4	1121.03.03.07	Beilage n. Bedarf	3		A 10 DIN 127	Federring	3
5	1121.03.03.12	Schiene	1	12	M12x45 DIN 933-8.8	6 kt-Schraube	4
6*	M10x25 DIN 603-8.8	Flachrundschraube zu Nr. 5	5		M 12 DIN 934-8	6 kt-Mutter	4
	M 10 DIN 934-8	6 kt-Mutter	5		A 12 DIN 127	Federring	4
	A 10 DIN 127	Federring	5				
7	M12x40 DIN 933-8.8	6 kt-Schraube	2				
	M 12 DIN 934-8	6 kt-Mutter	2				
8	1121.03.04.01	Schiene	1				

Fortsetzung Seite 8

1121-107

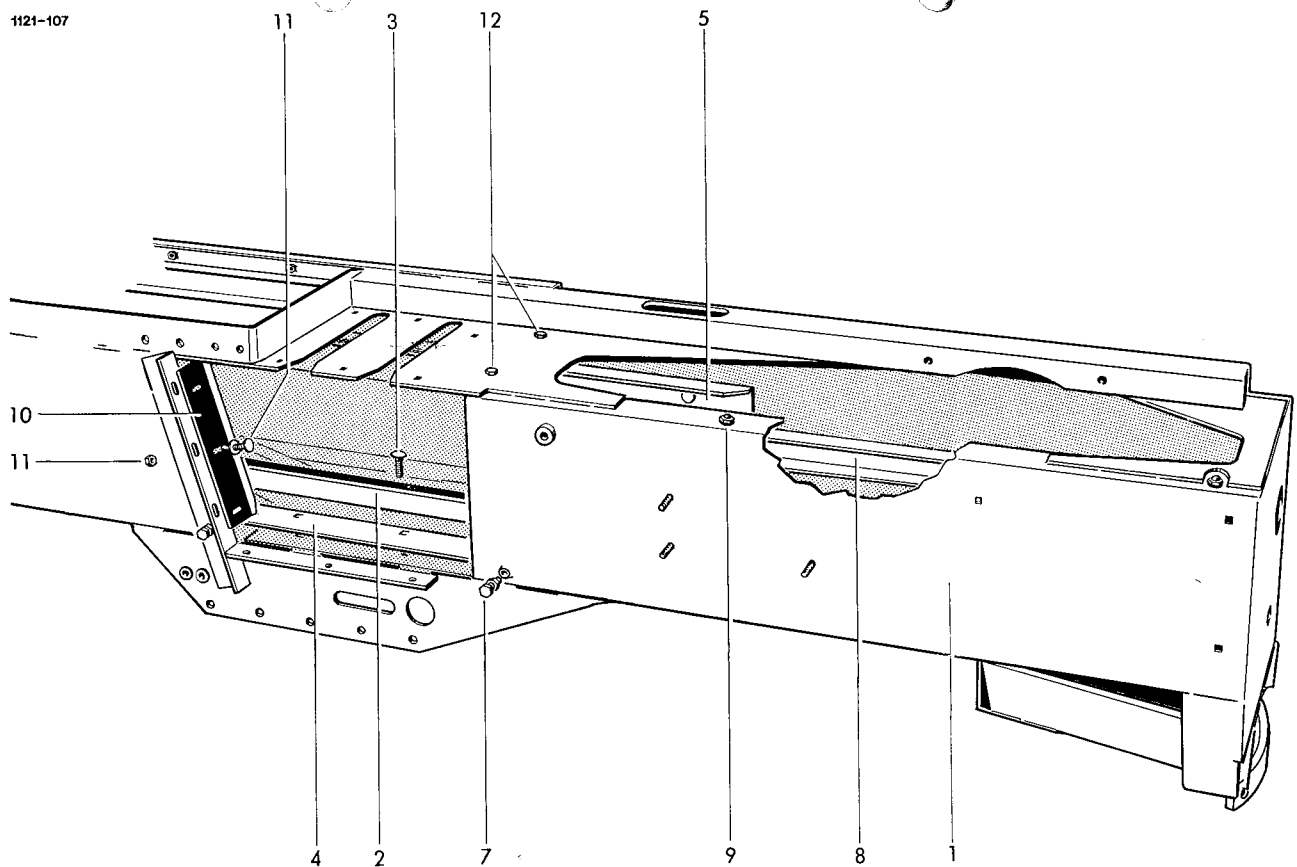

Lfd. Nr.	Teil-Nr.	Benennung	Stck.	Lfd. Nr.	Teil-Nr.	Benennung	Stck.
						Spannvorrichtung	
13	0339.31	Schuppenblech	2	18	1121.04.01.01	Zugfeder	2
14	M10x25 DIN 603-8.8	Flachrundschraube	8	19	1101.04.04.08	Kurbel	2
	M 10 DIN 934-8	6 kt-Mutter	8	20	21 DIN 125	Scheibe	2
	A 10 DIN 127	Federring	8	21	1121.04.02.01	Spannschiene	1
15	0324.59	Scheibe	8	22	5x24 DIN 1481	Spannhülse	1
16	0336.32	Ballenbremse Sonderzubehör	● 2	23	1103.04.90.02	Rückstrahler	1
17	A M8x25 DIN 87-4.8	Senkschraube	● 6				
	M 8 DIN 934-8	6 kt-Mutter	● 6				
	A 8 DIN 127	Federring	● 6				

● = bei Sonderausführung doppelte Stückzahl

Siehe auch Seite 6

1121-127

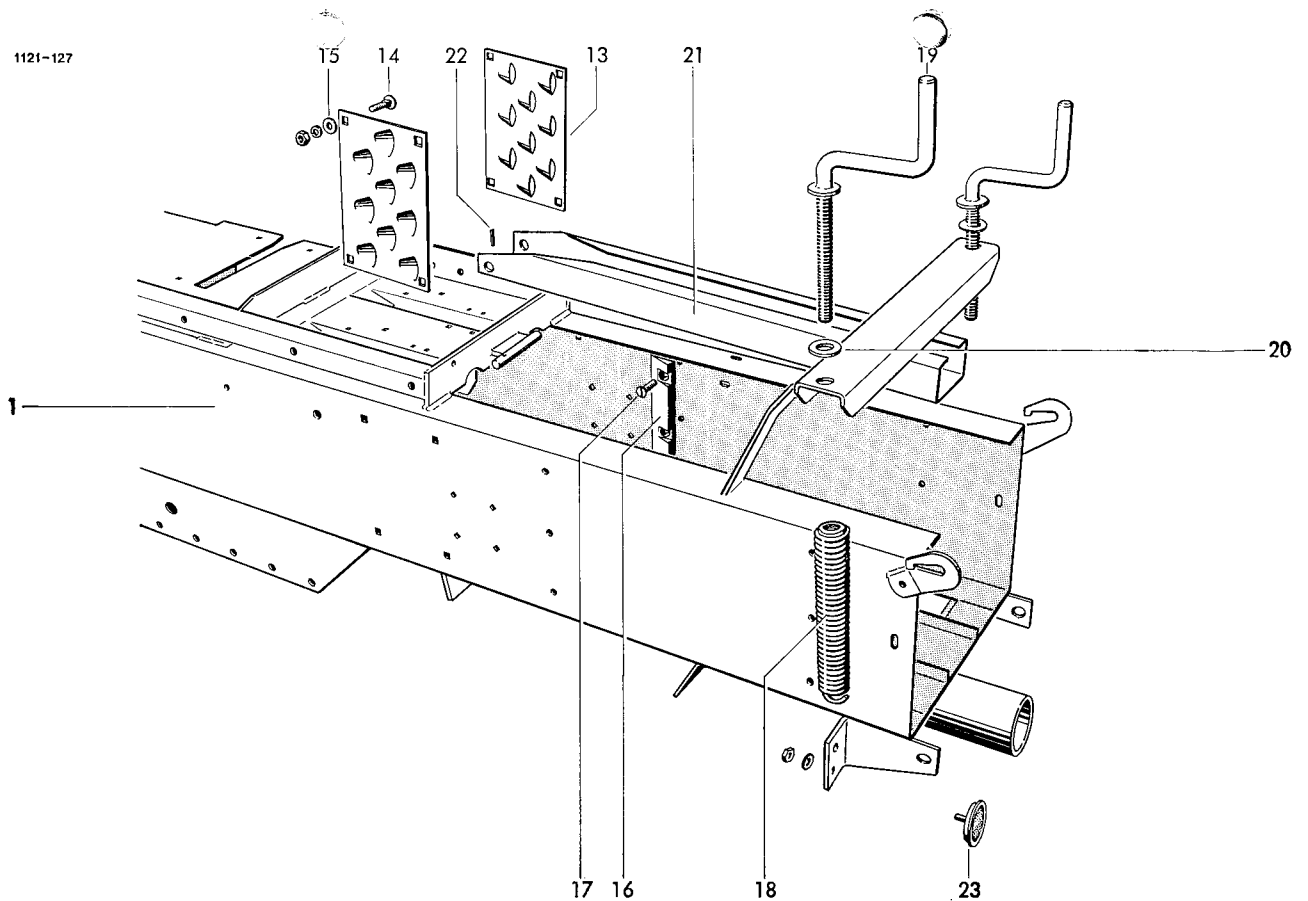

Lfd. Nr.	Teil-Nr.	Benennung	Stck.
Zugvorrichtung			
1	1121.05.01.01	Zugrohr	1
2	1121.05.01.17	Bolzen	1
3	31 DIN 1441	Scheibe	1
	8x50 DIN 94	Splint	2
4	1109.07.01.25	Arretierbolzen	1
5	0340.39	Druckfeder	1
6	26 DIN 126	Scheibe	1
	6x35 DIN 94	Splint	1
7-16	1105.07.02.00	Deichselstütze	1
7	1105.07.02.01	Stützfuß	1
8	1105.07.02.07	Bolzen	1
	5x30 DIN 94	Splint	2
9	1105.07.02.09	Spindel	1
10	1105.07.02.10	Axial-Rillenkugellager	1
11-13	1105.07.02.11	Kurbel kpl.	1
11	1105.07.02.12	Kurbelnabe	1
12	F 50 DIN 319	Kugelknopf	2
	A 12 DIN 127	Federring	2
13	6x40 DIN 1481	Spannhülse	1
14	M12x20 DIN 433-8.8	6 kt-Schraube	2
15	27 DIN 126	Scheibe	1
16	0325.20	Scheibe zu Nr. 9, 8 mm dick	1
17	1105.05.90.00	Zugöse für Bolzen 20 ϕ	1
	1105.05.03.00	Zugöse für Bolzen 30 ϕ	1
18	M16x65 DIN 601-3.6	6 kt-Schraube	3
	M 16 DIN 934-8	6 kt-Mutter	3
	A 16 DIN 127	Federring	3
19	2101.05.07.00	Anhängebolzen 20 ϕ mit Nr. 20	1
	1115.05.91.00	Anhängebolzen 30 ϕ mit Nr. 20	1
20	0327.78	Federsicherung für Bolzen 20 ϕ	1
	0327.91	Federsicherung für Bolzen 30 ϕ	1
21*	0324.26	× Scheibe zu Nr. 10, 3 mm dick	1
22*	0324.79	× Scheibe zu Nr. 10, 2 mm dick	1
Gelenkwellenstütze			
23	1118.09.03.01	Stützgabel	1
24	16h 11x80x75 DIN 1435	Bolzen	1
25	B 16 DIN 137	Federscheibe	2
26	17 DIN 125	Scheibe	1
	4x25 DIN 94	Splint	1

× = nach Bedarf

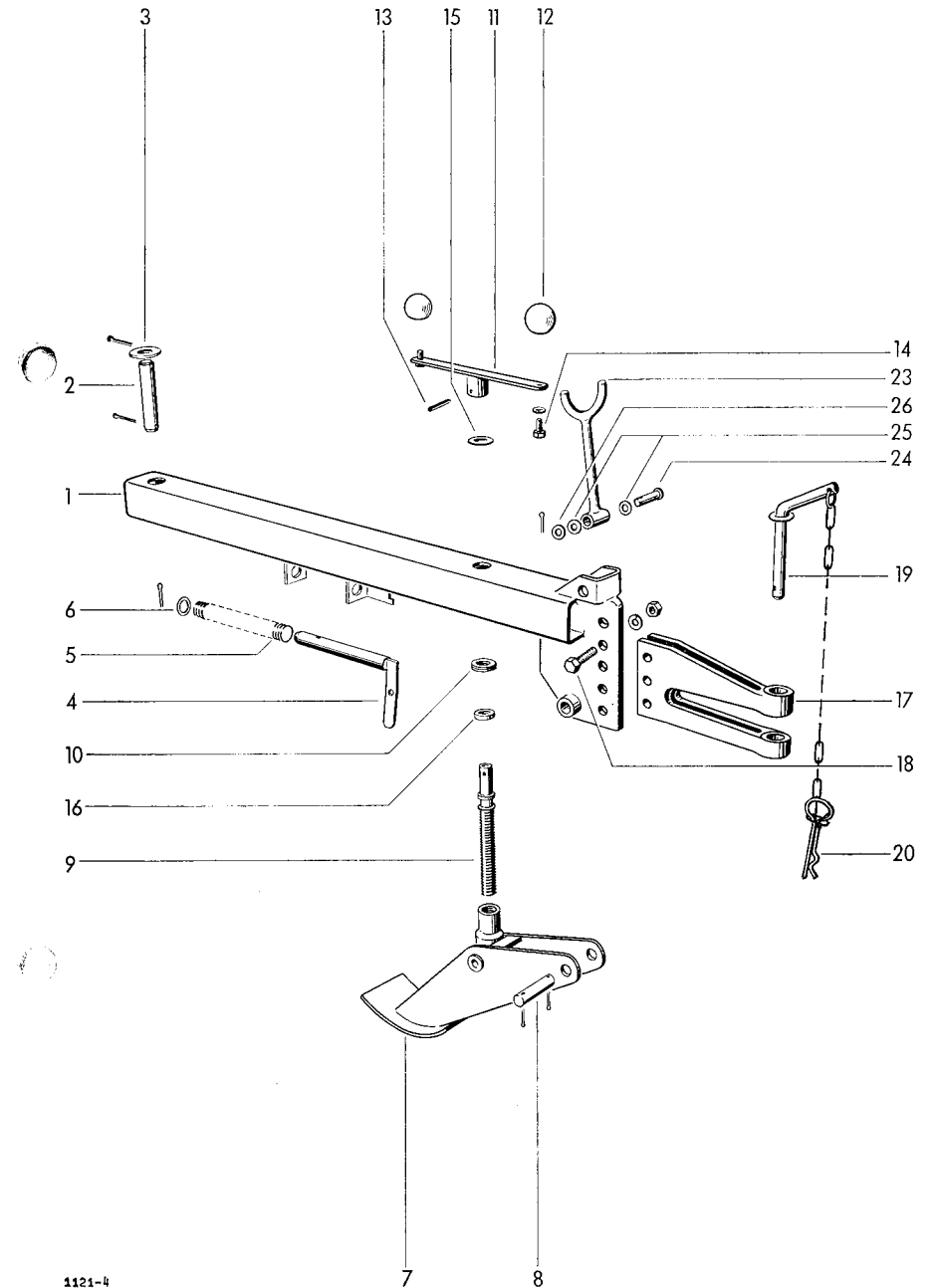

Lfd. Nr.	Teil-Nr.	Benennung	Stck.	Lfd. Nr.	Teil-Nr.	Benennung	Stck.
Schwungscheibe mit Kupplung							
1	1121.14.01.01	Schwungscheibe kpl. mit Nr. 2+18	1	12	M16x50		
2*	1116.14.02.03	Reibbelag mit Nr. 18	3		DIN 933-8.8	6 kt-Schraube	1
3	0701.10	Kupplungsscheibe	1		A 16 DIN 127	Federring	1
4	1116.14.02.33	Mitnehmer mit Nr. 20	1	13	1116.14.02.15	Kupplungsplatte	3
5	M7x50			14	0346.12	Kupplungsfeder	1
	DIN 931-8.8	6 kt-Schraube	1	15	1116.14.02.19	Ausgleichsscheibe	4
	M 7 DIN 934-8	6 kt-Mutter	1	16	0323.21	Flanschzapfen	1
	A 7 DIN 127	Federring	1	17	M8x55		
6	0324.31	Ausgleichsscheibe	1		DIN 931-8.8	6 kt-Schraube	8
7	6207 RS DIN 625	Rillenkugellager	1		A 8 DIN 127	Federring	8
8	0327.88	Distanzring	1	18*	-	Spezialkleber für Nr. 1 u. 2	
9	0719.11	Lagerring	1	19	0325.98	Anlaufscheibe	1
10	6207 DIN 625	Rillenkugellager	1	20	0380.15	Scherstiftbuchse	1
11	0325.90	Scheibe	1				

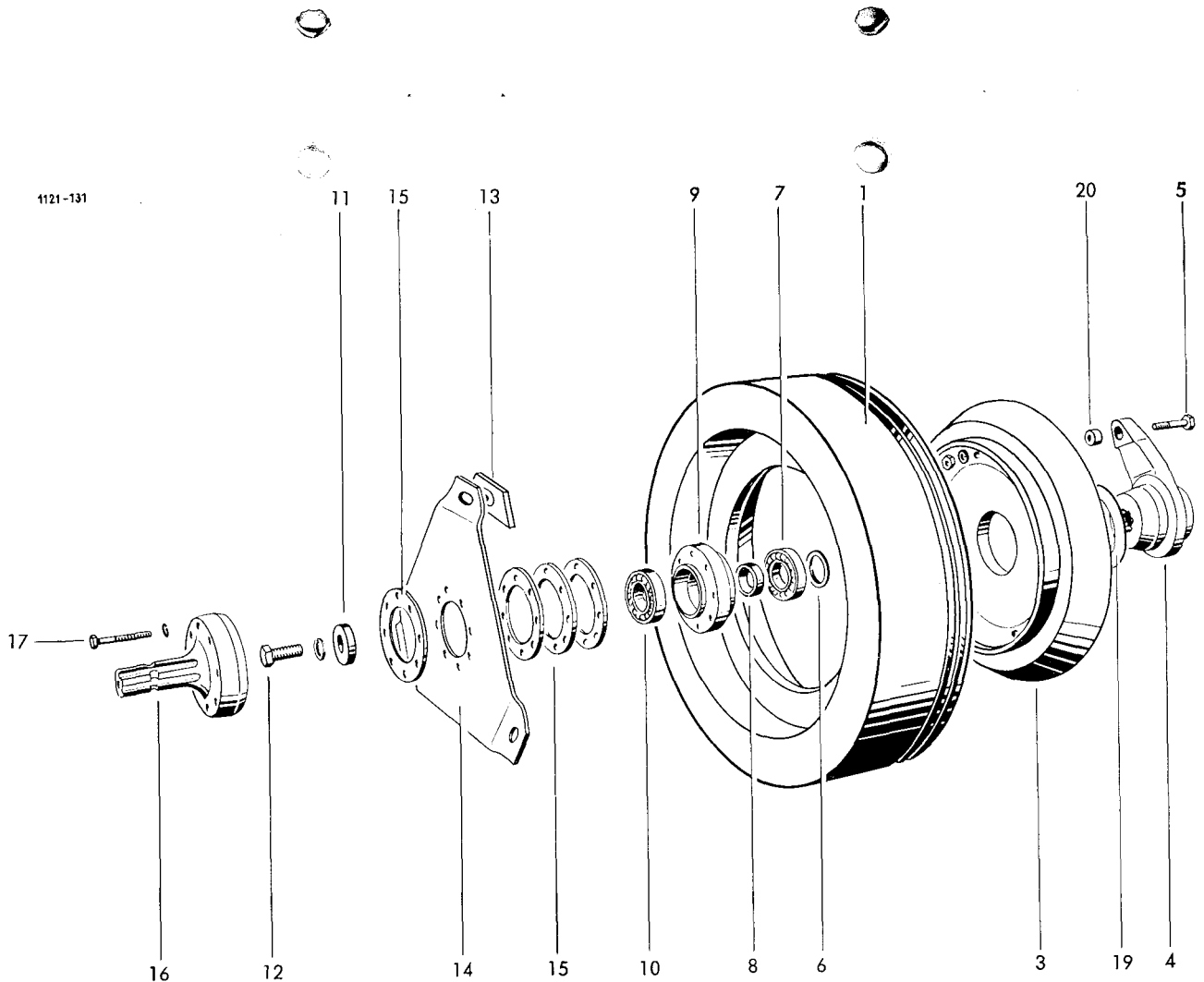

1121-131

Lfd. Nr.	Teil-Nr.	Benennung	Stck.	Lfd. Nr.	Teil-Nr.	Benennung	Stck.
Getriebe							
1-44	1121.14.05.00	Getriebe (ersetzt 1121.14.02.00)	1	36	63x80x0,1 DIN 988	Paßscheibe nach Bedarf	
1	1121.14.02.01	Getriebegehäuse kpl. mit Nr. 2	1	37	63x80x0,3 DIN 988	Paßscheibe nach Bedarf	
2	0315.67	Laufbuchse	2	38	63x80x1 DIN 988	Paßscheibe nach Bedarf	
3	0307.81	Ritzelwelle	2	39	70x90x0,1 DIN 988	Paßscheibe nach Bedarf	
4	6208 DIN 625	Rillenkugellager	2	40	70x90x0,3 DIN 988	Paßscheibe nach Bedarf	
5	80x2,5 DIN 472	Sicherungsring	2	41	1121.14.02.19	Distanzscheibe	1
6	0325.66	Scheibe 1 mm dick; n. Bedarf		42	1121.14.51.01	Sicherungsblech	3
7	0325.18	Scheibe 1,5 mm dick; n. Bedarf		43	M12x25 DIN 933-8.8	6 kt-Schraube	6
8	40x80x10 BAFG	Radialdichtring	2	44	M16x45 DIN 912-8.8	Zylinderschraube	4
9	0307.55	Tellerrad	1		M 16 DIN 934-8	6 kt-Mutter	4
10	0307.63	Tellerrad	1		A 16 DIN 127	Federring	4
11	0325.82	Ausgleichsscheibe 0,05; 0,1; 0,3 mm dick; n. Bedarf		Raffer-Antriebsgelenk			
12	M8x30 DIN 7984-8.8	Zylinderschraube Inbus-plus	12	45	0336.42	Mitnehmer	1
	A 8 DIN 127	Federring	12	46	M16x70 DIN 931-8.8	6 kt-Schraube	1
13	320 14x DIN 720	Kegelrollenlager	1	47	1121.14.06.03	Sicherungsblech	1
14	1121.14.02.20	Ölfangring	1	48	M12x30 DIN 933-8.8	6 kt-Schraube	2
15	302 10A DIN 720	Kegelrollenlager	1		A 12 DIN 127	Federring	2
16	0320.20	Gewindebolzen	1	49-53	1121.14.06.07	Kreuzgelenk kpl.	1
17	1121.14.05.60	Sicherungsblech	1	49	21.02.00	Kreuzgarnitur mit Nr. 50	1
18	0719.07	Getriebehals	1	50	27x1,5 DIN 472	Sicherungsring	4
19	0307.56	Ritzelwelle	1	51	0714.79	Flanschgabel	1
20	302 10A DIN 720	Kegelrollenlager	1	52	0714.80	Gelenkgabel	1
21	6209 ZJV	Nilosing	1	53	M16x50 DIN 933-8.8	6 kt-Schraube	1
22	6209-2RS DIN 625	Rillenkugellager	1		A 16 DIN 127	Federring	1
23	0325.68	Scheibe	1	Aufsammler-Antriebsgelenk			
24	KM 9	Nutmutter	1	54	0336.43	Mitnehmer	1
25	MB 9	Sicherungsblech	1	55	M16x70 DIN 931-8.8	6 kt-Schraube	1
26	0325.86	Ausgleichsscheibe 0,2; 0,5; 0,05 mm dick; n. Bedarf		56	1121.14.06.03	Sicherungsblech	1
26a	0328.32	Ausgleichsscheibe		57	M10x40 DIN 933-8.8	6 kt-Schraube	3
27	M12x30 Tensilock	Sicherungsschraube	6	58	M 10 DIN 934-8	6 kt-Mutter	3
28	1121.14.05.40	Deckel mit Nr. 29	1	59	A M10 DIN 439-04	6 kt-Mutter	3
29	162x190x12 BA	Radialdichtring	1	60	GCZ 57s	Gelenkscheibe	1
30	A6,5x9,5 DIN 7603	Dichtring Leder	1	Pleuellager			
31	M6x16 DIN 7985	Linsenschraube	1	61	0719.32	Pleuelkopf	1
32	0730.32	Kurbel	1	62	22207 HL DIN 635	Pendelrollenlager	1
33	M12x30 Tensilock	Sicherungsschraube	8	63	72x2,5 DIN 472	Sicherungsring	1
34	M18x1,5 Keg. DIN 906-5.8	Verschlussschraube	1	64	C45x72x10 DIN 3760	Wellendichtring	1
35	M18x1,5 Keg. EV 1002	Einr.ter	1	65	0328.22	Scheibe	1
				66	M12x30 Li	Zylinderschraube	1
				67	DIN 912-8.8	Verschlusstopfen	1
					1121.14.04.07		1

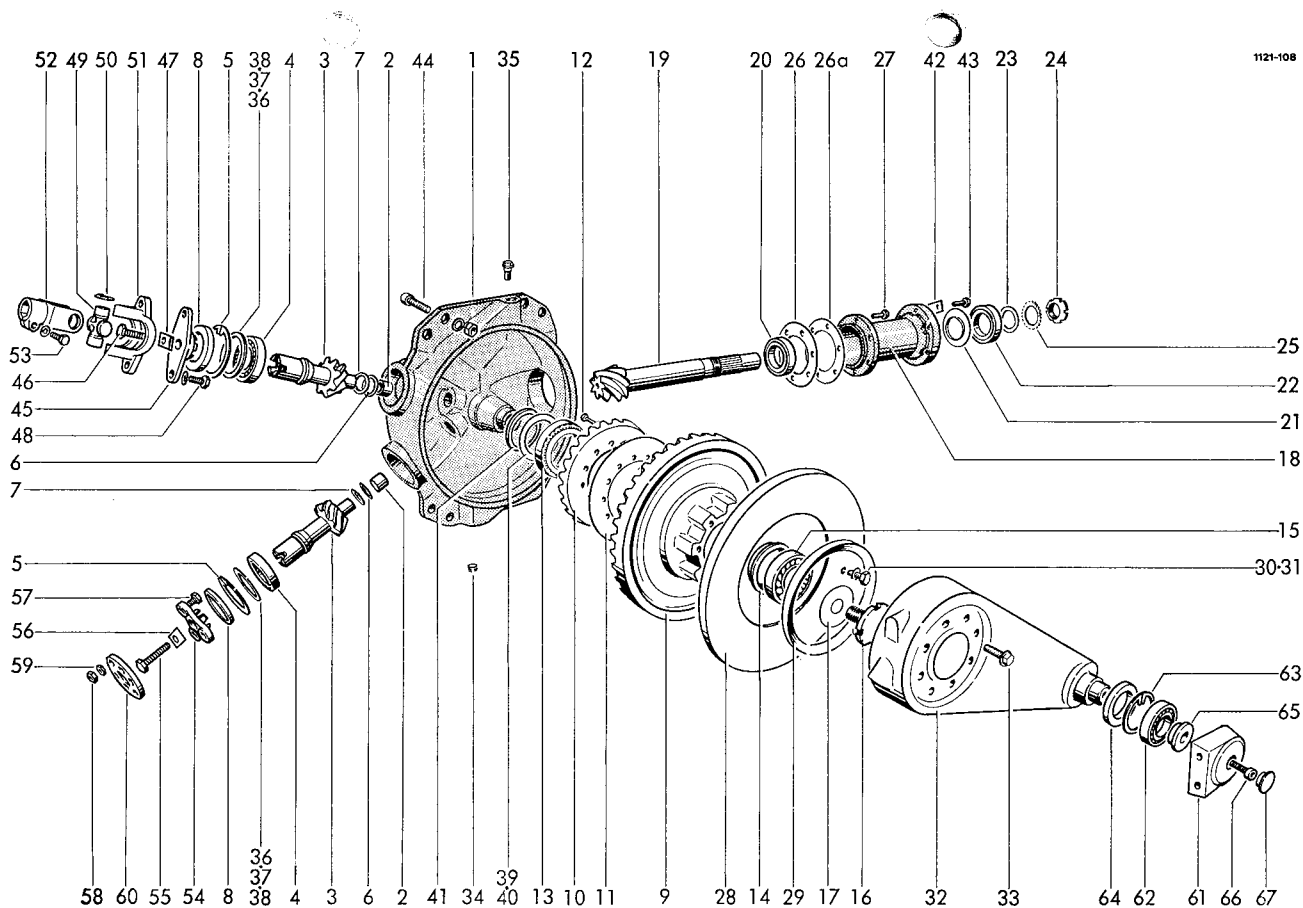

1121-108

Lfd. Nr.	Teil-Nr.	Benennung	Stck.
Gelenkwelle			
1-20	1105.12.04.01	Gelenkwelle	1
1	12.10.00	Aufsteckgabel mit Nr. 2-4	2
2	3x20 DIN 1481	Spannhülse	2
3	66.01.00	Druckfeder	2
4	65.01.00	Schiebestift	2
5	12.00.00	Kreuzgarnitur mit Nr. 6+7	2
6	12.00.50	Sicherungsring	8
7	B M8x1 DIN 71412	Kegelschmiernippel	2
8	12.38.00	Innengabel	1
9	10x75 DIN 1481	Spannhülse	2
10	75.25.15	+ Profilrohr 1 b	1
11	75.35.15	+ Profilrohr 2 a	1

Lfd. Nr.	Teil-Nr.	Benennung	Stck.
12	12.39.00	Innengabel	1
13	80.38.02	+ Innenschutzrohr	1
14	84.10.05	Schutztrichter Länge 115 mm	2
15	82.83.00	Nutenring	2
16	82.86.01	Kugelhaltering	2
17	82.83.02	Haltering	2
18	82.83.01	Schiebering	2
19	82.36.03	Haltekette	1
20	80.39.02	+ Außenschutzrohr	1
21*	1105.12.91.00	□ Gelenkwelle	1

+ Rohrlänge angeben
 □ Sonderausführung (staubgeschützt) auf Anfrage

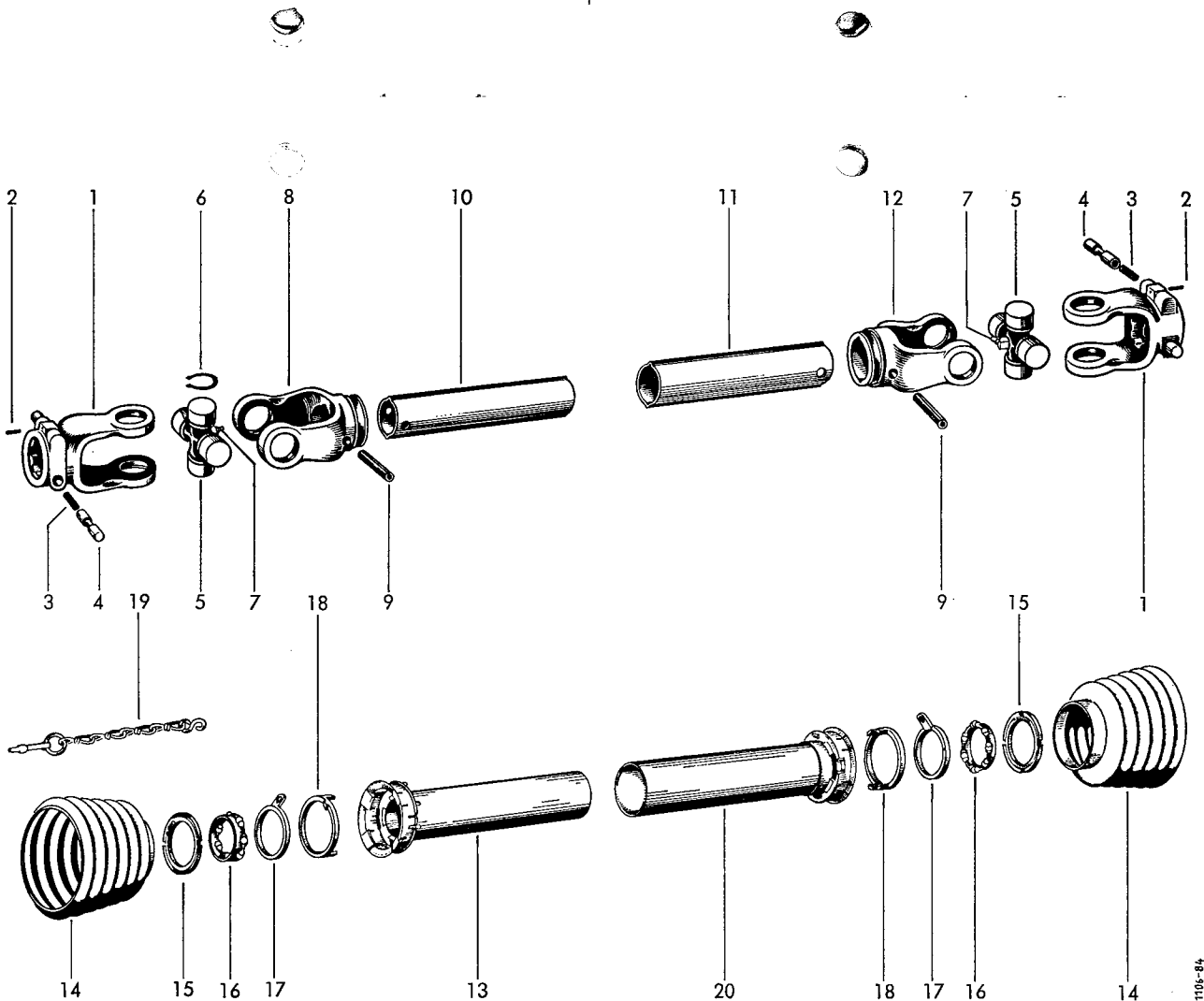

Lfd. Nr.	Teil-Nr.	Benennung	Stck.	Lfd. Nr.	Teil-Nr.	Benennung	Stck.
Sonderzubehör							
Weitwinkel-Gelenkwelle							
1-26	1115.12.90.01	Weitwinkel-Gelenkwelle	1	14	10x75 DIN 1481	Spannhülse	2
1	22.10.10	Aufsteckgabel mit Nr. 2-4	2	15	75.25.95	+ Profil 1 b GA	1
2	66.01.00	Druckfeder	2	16	75.36.15	+ Profil 2 a G	1
3	65.01.00	Schiebestift	2	17	22.12.10	Innengabel für Profil 2 a G	1
4	4x20 DIN 1481	Spannhülse	2	18-24	82.123	- Innere Schutzhälfte	1
5	22.00.00	Kreuzgarnitur mit Nr. 6+7	4	19-25	82.124	△ Äußere Schutzhälfte	1
6	62.25.00	Sicherungsring	16	18	80.38.02	+ Innenschutzrohr	1
7	B M8x1 DIN 71412	Kegelschmiernippel	6	19	82.83.01	Schiebering	2
8	22.41.00	Flanschgabel	2	20	82.83.02	Haltering	2
9	60.68.01	Gleitscheibe	4	21	82.86.01	Kugelhaltering mit Kugeln	2
10	90.01.01	Führungsscheibe	2	22	82.83.00	Nutenring	2
11	22.41.01	Flanschgabel	2	23	82.84.09	Schutztrichter	2
12	M8x30 DIN 931-8.8	6 kt-Schraube	12	24	82.84.10	Schutztrichter	2
	M 8 DIN 934-8	6 kt-Mutter	12	25	80.39.02	+ Außenschutzrohr	1
13	22.11.10	Innengabel für Profil 1 b GA	1	26	82.36.03	Haltekette	1

+ Länge angeben
 - Länge und für „82.84.09“ und „82.84.10“ angeben
 △ Länge und für „82.84.09“ und „82.84.10“ angeben

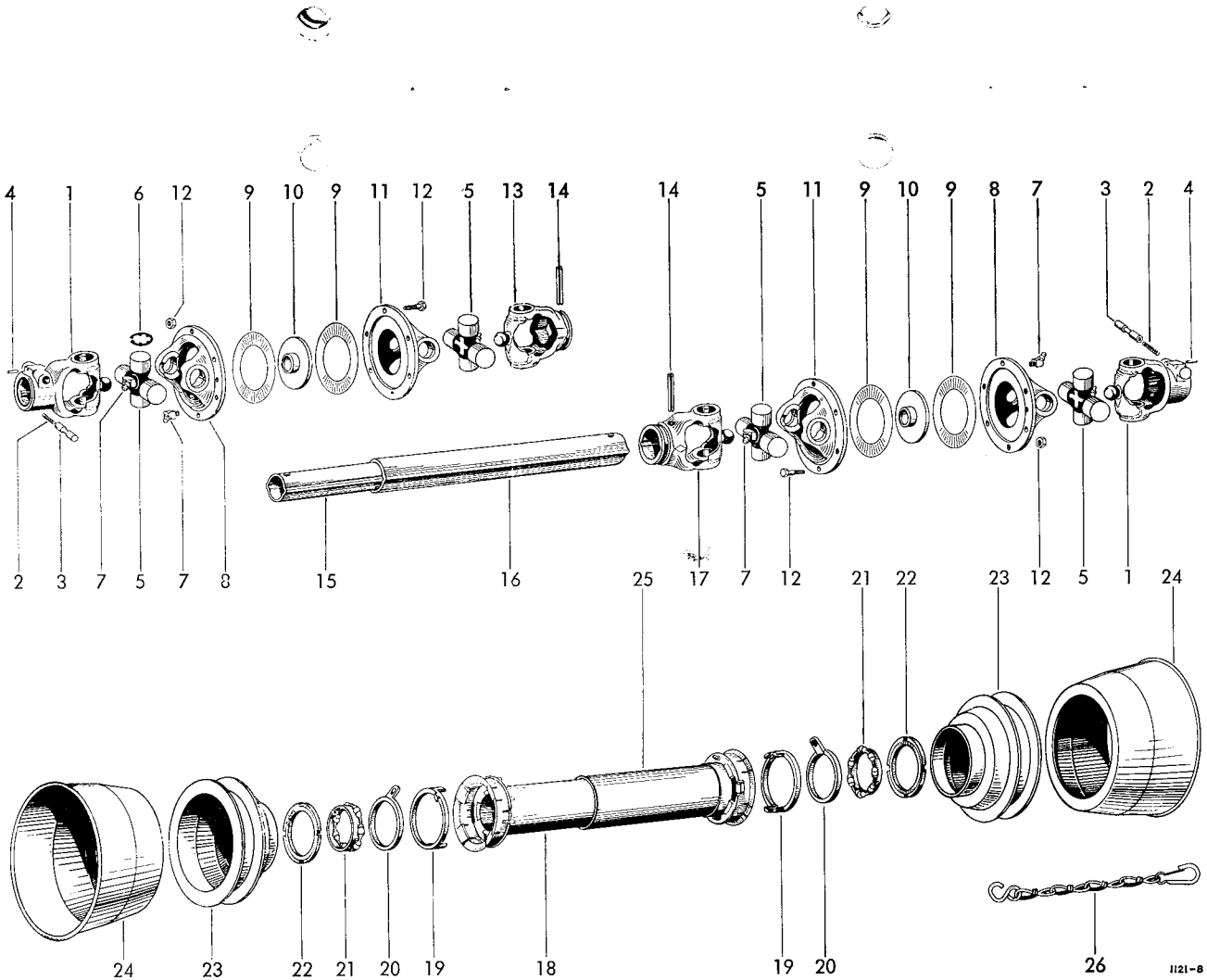

Lfd. Nr.	Teil-Nr.	Benennung	Stck.	Lfd. Nr.	Teil-Nr.	Benennung	Stck.
Rollenkolben							
1	1121.16.01.01	Kolbenkörper	1	17	RNA 4908 2 RS	Nadellager	2
2	1121.16.04.01	Messer	1	18	IR 40x48x40	Innenring	2
3	M10x30 DIN 933-8.8	6 kt-Schraube	3	19	62x2 DIN 472	Sicherungsring	4
	10,5 DIN 7349	Scheibe	3	20	0328.09	Filzring	2
	A 10 DIN 127	Federring	3	21	0325.45	Scheibe	2
4	1121.16.05.01	Laufrolle	4	22	0328.17	Scheibe 0,5 mm dick nach Bedarf	
5	30x55 LSTO	Nilosring	4	23	0328.18	Scheibe 1 mm dick nach Bedarf	
6	0328.23	Dichtscheibe	4	24	40x1,75 DIN 471	Sicherungsring	2
7	ML 2963 AV	Nilosring	4	25	1121.16.09.09	Stopfen	2
8	B M 18 DIN 439-06	6 kt-Mutter	4	26	1121.16.11.01	Kolbenseitenblech	1
	A 18 DIN 127	Federring	4	27	M8x20 DIN 933-8.8	6 kt-Schraube	4
9	1121.16.06.03	Rolle kpl.	1		A 8 DIN 127	Federring	4
10	25x1,5 DIN 471	Sicherungsring	1	28	0328.14	Scheibe	5
11	1121.16.07.01	Räumholz	1	29	M8x20 DIN 933-8.8	6 kt-Schraube	1
12	0340.25	Druckfeder	1		M 8 DIN 934-8	6 kt-Mutter	1
13	1121.16.08.01	Stange	1		9 DIN 126	Scheibe	1
14	1121.16.08.09	Bolzen	1		A 8 DIN 127	Federring	1
15	M 10 DIN 934-8	6 kt-Mutter	2	30	M6x16 DIN 933-8.8	6 kt-Schraube	1
	A 10 DIN 127	Federring	2		6.6 DIN 126	Scheibe	1
16	M12x30 DIN 933-8.8	6 kt-Schraube	2				
	A 12 DIN 127	Federring	2				

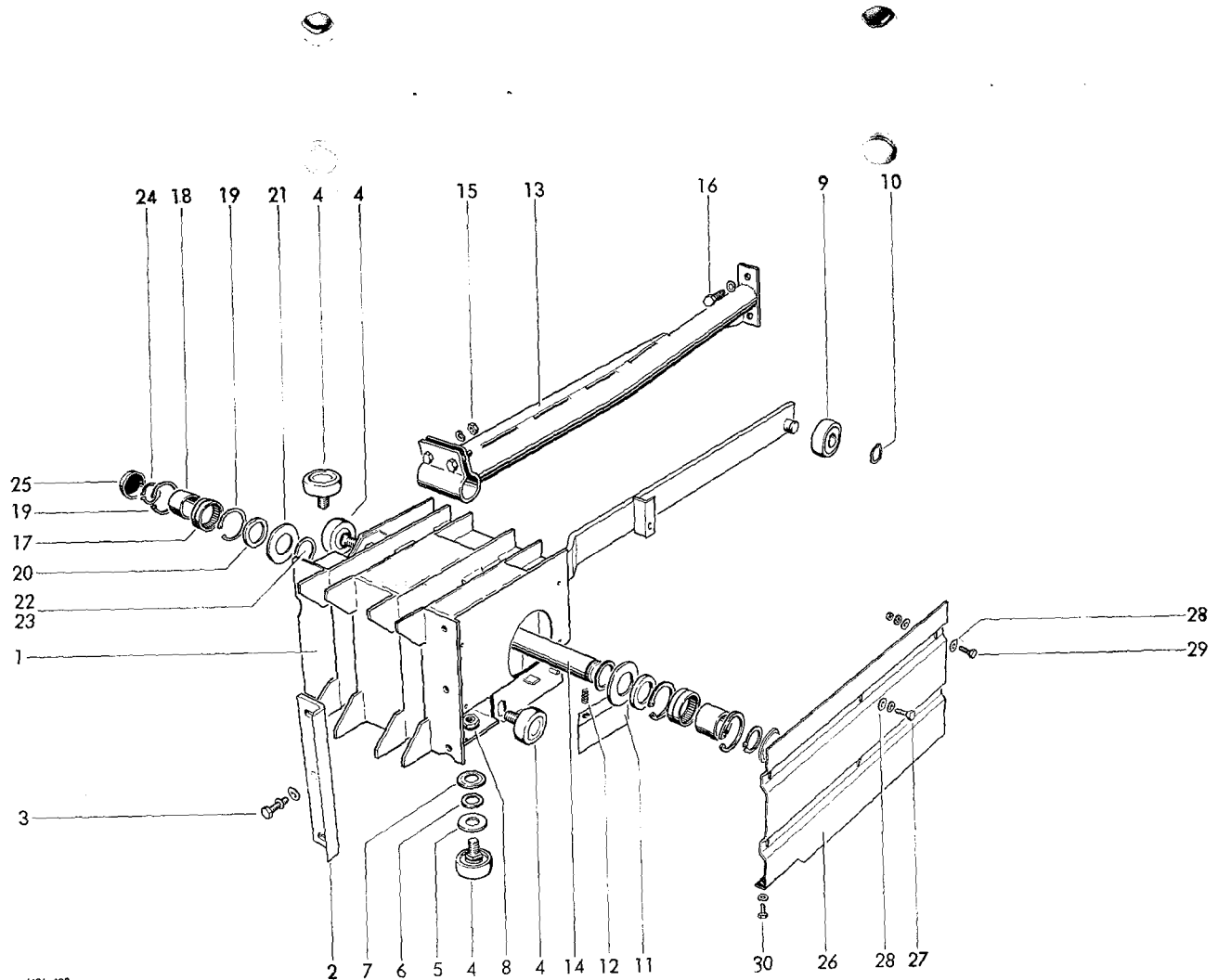

Lfd. Nr.	Teil-Nr.	Benennung	Stck.	Lfd. Nr.	Teil-Nr.	Benennung	Stck.
Raffer- und Querförderantrieb							
1	0719.13	Lager	2	22	1121.20.04.08	6 kt-Welle	1
2	6210 RS DIN 625	Rillenkugellager	2	23	A 28 DIN 705	Stelling	1
3	6207 RS DIN 625	Rillenkugellager	2	24	A M8x20		
4	6208 2 RS DIN 625	Rillenkugellager	2		DIN 914-10.9	Gewindestift	1
5	50x62x0,1 DIN 988	Paßscheibe nach Bedarf		25	M 8 DIN 934-8	6 kt-Mutter	1
6	50x62x0,3 DIN 988	Paßscheibe nach Bedarf		26	1121.20.04.05	6 kt-Welle	1
7	40x50x0,2 DIN 988	Paßscheibe	20	27	25x1,2 DIN 471	Sicherungsring	2
8	40x1,75 DIN 471	Sicherungsring	2	28	M10x45 Tensilock	Sicherungsschraube	4
9	0307.77	Kegelritzel	2	29	M10 Tensilock	Sicherungsmutter	4
10	0307.76	Kegelrad	2	30	M10x20 Tensilock	Sicherungsschraube	4
11	80x2,5 DIN 472	Sicherungsring	2	31	13x20 DIN 7346	Spannhülse	4
12	0710.54	Flanschlager	1	32	M10x35 Tensilock	Sicherungsschraube	4
13	0712.16	Stehlager	1	33	M10 Tensilock	Sicherungsmutter	4
14	6208 2 RS DIN 625	Rillenkugellager	2	34	35x45x0,1 DIN 988	Paßscheibe nach Bedarf	
15	0307.74	Kegelrad	2	35	35x45x0,3 DIN 988	Paßscheibe nach Bedarf	
16	13x30 DIN 7346	Spannhülse	2	36	35x1,5 DIN 471	Sicherungsring	2
17	40x50x0,1 DIN 988	Paßscheibe nach Bedarf		37	1121.20.51.14	Sperrblech	1
18	40x50x0,3 DIN 988	Paßscheibe nach Bedarf		38	M8x20		
19	1121.20.03.01	Stirnrad	1		DIN 933-8.8	6 kt-Schraube	2
20	1121.20.03.06	Klemmscheibe	1		M 8 DIN 934-8	6 kt-Mutter	2
21	M8x30 DIN 6912-8.8	Zylinderschraube	1		A 8 DIN 127	Federring	2
	A 8 DIN 127	Federring	1				

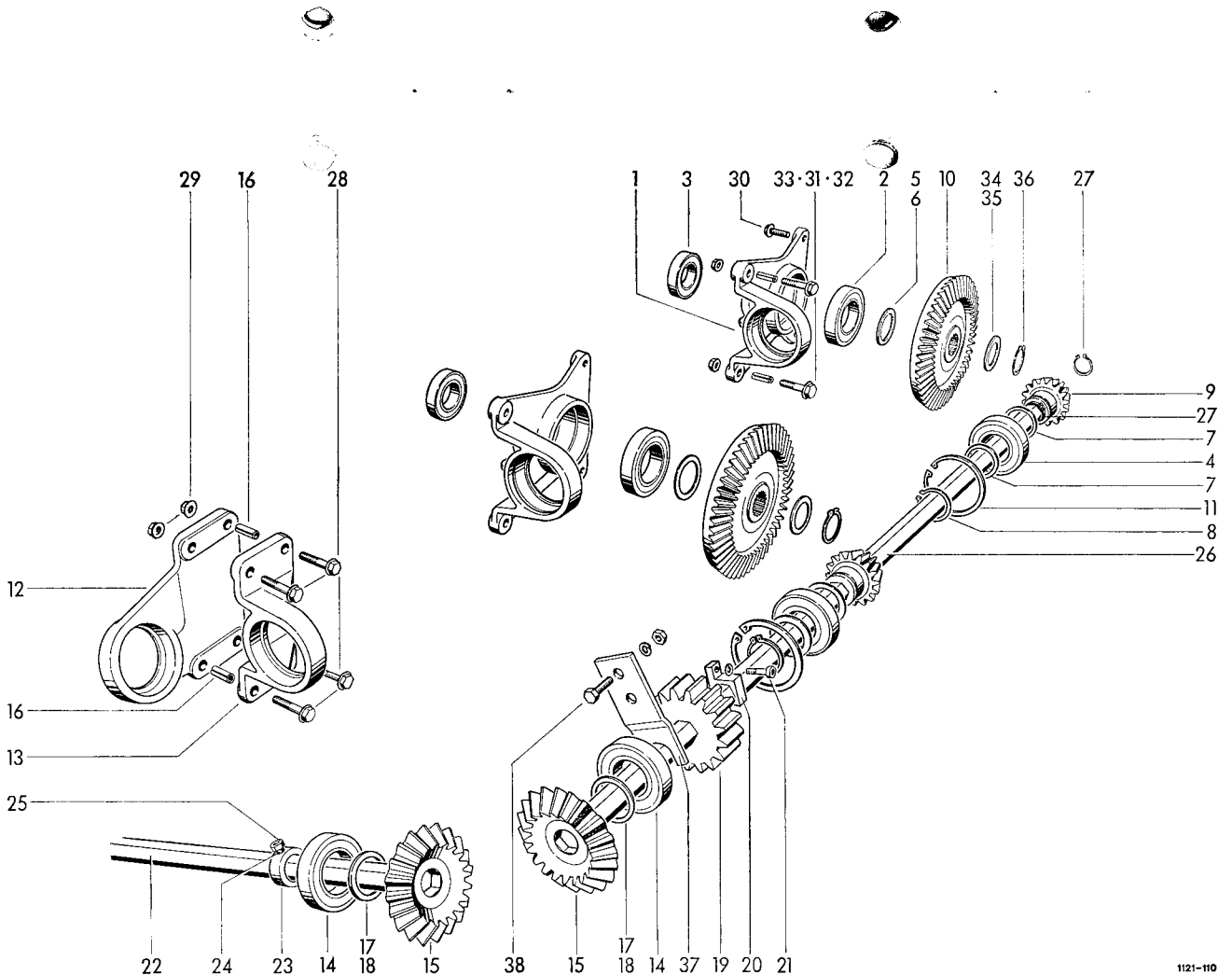

Lfd. Nr.	Teil-Nr.	Benennung	Stck.
----------	----------	-----------	-------

Nadelsteuerung

1-3	1121.22.02.01	Nadelzugstange kpl.	1
1	1121.22.02.02	Zugstange	1
2	M 20 DIN 934-8	6 kt-Mutter	1
3	0728.02	Gabel	1
4	0325.18	Scheibe	1
5	1116.26.51.06	Bolzen	1
6	6x40 DIN 1481	Spannhülse	1
7	5x45 DIN 94	Splint	2
8	8x45 DIN 1481	Spannhülse	1

Ballenzähler und Zubehör

9	1101.22.01.45	Ballenzähler	1
10	1101.22.01.49	Schlüssel zum Ballenzähler	1
11	1101.22.01.59	Federhebel zum Ballenzähler	1
12	M4x10 DIN 84-4.8	Zylinderschraube	4
	4,3 DIN 125	Scheibe	4
	A M 4 DIN 439-04	6 kt-Mutter	4
13	1121.22.90.05	Halter	1
14	A M6x16 DIN 7985	Linsenschraube	2
	6,6 DIN 126	Scheibe	2

Gefederte Bänderauslösung

15-18	1121.22.12.01	Blattfeder kpl.	1
15	-	Blattfeder nicht einzeln lieferbar	1
16	1121.22.12.02	Lagerflansch	1
17	0316.19	Laufbuchse	2
18	1121.22.12.11	Halter	1
19*	6x20 DIN 660	Halbrundniet zu Nr. 16+18	4
20-23	1121.22.12.17	Auslöseantrieb kpl.	1
20	1121.22.12.18	Zackenrad	1
21	0362.20	Transportrolle	1
22	0328.24	Scheibe	1
23	4x28 DIN 1481	Spannhülse	1
24-28	1121.22.12.26	Längenregler kpl.	1
24	1305.22.04.31	Reglerschraube	1
25	0720.01	Sterngriff-Mutter	1
26	0346.05	Feder	1
27	A 10 DIN 137	Federscheibe	1
28	A 10,5 DIN 125	Scheibe	1
29	1121.22.12.34	Platte	1
30	M8x25 DIN 933-8.8	6 kt-Schraube	2
	M 8 DIN 934-8	6 kt-Mutter	2
	A 8 DIN 127	Federring	2
31	1121.22.12.39	Schaltstange	1
32	0341.18	Zugfeder	1
33	1105.22.11.13	Riegel	1
34	19 DIN 433	Scheibe	1
35	5x30 DIN 94	Splint	1

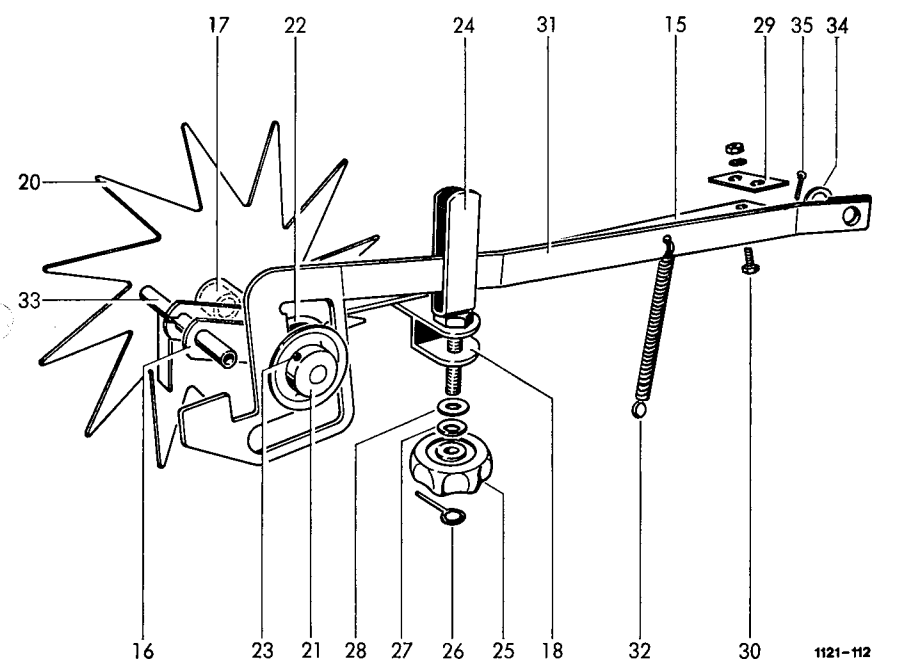
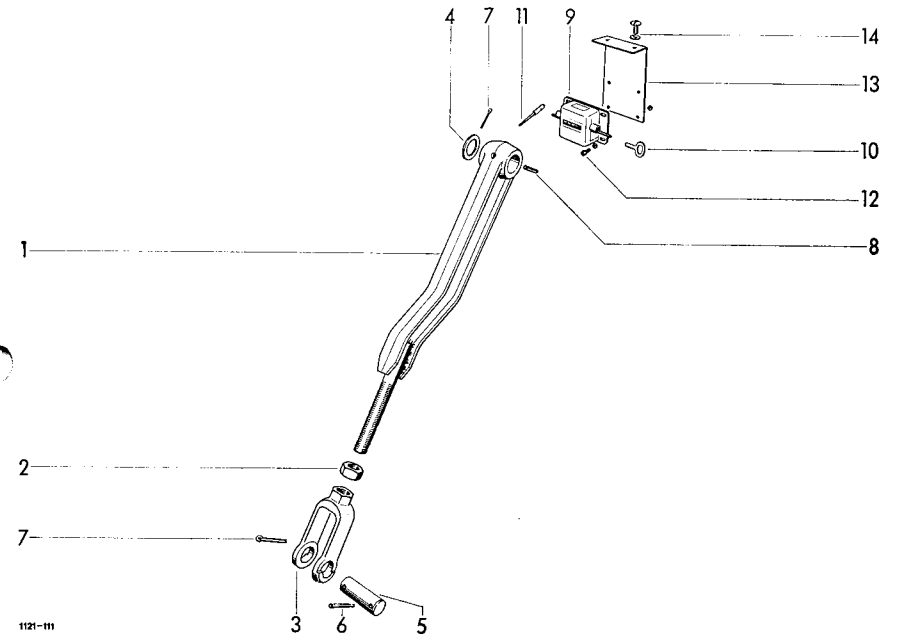

Lfd. Nr.	Teil-Nr.	Benennung	Stck.	Lfd. Nr.	Teil-Nr.	Benennung	Stck.
Binderkupplung							
1-6	1121.25.02.01	Binderantriebsrad kpl.	1	19	1121.25.02.38	Bolzen	1
1	—	Binderrad nicht einzeln lieferbar		20	5x30 DIN 94	Splint	2
2	1121.25.02.06	Einsatz	1	21	0324.04	Scheibe	1
3	M8x16			22	1121.25.02.43	Hebel	1
	DIN 7991-8.8	Senkschraube	2	23	19 DIN 433	Scheibe	1
4	1121.25.02.08	Kurvenrolle	1	24	0341.48	Zugfeder	1
5	M 8 DIN 934-8	6 kt-Mutter	1	25	A10x8x32 DIN 6885	Paßfeder	1
	A 8 DIN 127	Federring	1	26	1121.25.02.56	Bolzen kpl. mit Nr. 27+28	1
6*	D 6 DIN 71412	Einschlagnippel zu Nr. 1	1	27	1121.25.02.08	Kurvenrolle	1
7-11	1121.25.02.14	Kupplungsfeder kpl.	1	28	9 DIN 126	Scheibe	1
7	0344.68	Blattfeder	1	Bindersperrfeder			
8	1121.25.02.08	Kurvenrolle	1	29	1121.25.03.01	Federträger	1
9	9 DIN 126	Scheibe	1	30	0344.55	Blattfeder	1
10	8.4 DIN 7349	Scheibe	1	31	1121.25.03.07	Federlasche	1
11	M 8 DIN 934-8	6 kt-Mutter	1	32	0340.03	Druckfeder	1
	A 8 DIN 127	Federring	1	33	M10x90		
12	1121.25.02.23	Mitnehmer kpl. mit Nr. 13+14	1		DIN 931-8.8	6 kt-Schraube	1
13	0315.97	Laufbuchse	1		M 10 DIN 936-8	6 kt-Mutter	2
14	C 6 DIN 71412	Einschlagnippel	1		11,5 DIN 126	Scheibe	1
15	M12x40			34	M10x35		
	DIN 603-3.6	Flachrundschraube	2		DIN 933-8.8	6 kt-Schraube	1
	M 12 DIN 934-8	6 kt-Mutter	2	35	M10x30		
	A 12 DIN 127	Federring	2		DIN 933-8.8	6 kt-Schraube	1
16	8x45 DIN 1481	Spannhülse	1	36	11,5 DIN 126	Scheibe	3
17	1121.25.02.33	Arretierhebel kpl. mit Nr. 19	1	37	0320.72	Sicherungsmutter	2
18	A 6 DIN 71412	Einschlagnippel	1				

1121-113

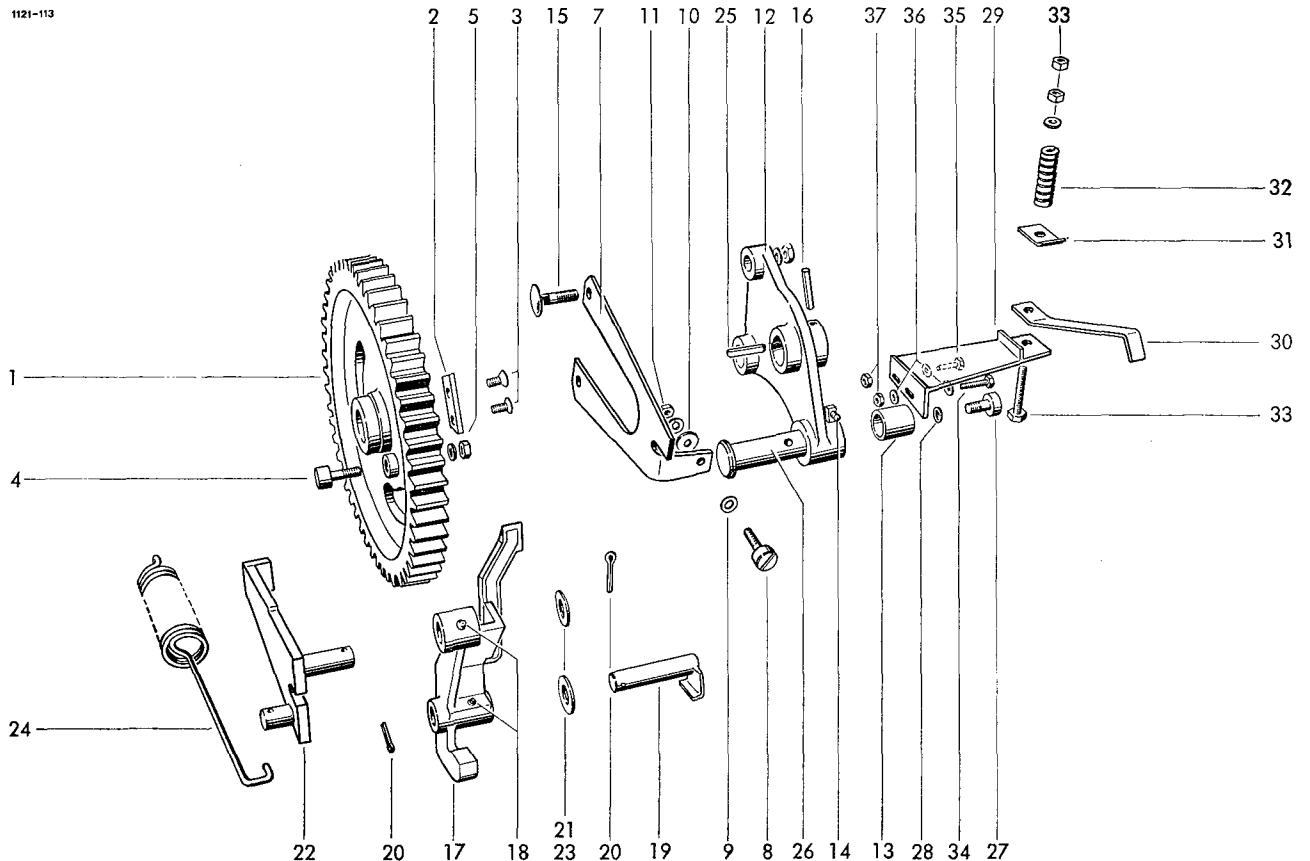

Lfd. Nr.	Teil-Nr.	Benennung	Stck.
----------	----------	-----------	-------

Lagerrahmen für Garnbinder

1	1121.21.01.01	Stützlager mit Nr. 2	1
2	0315.76	Laufbuchse	1
3	1121.21.01.07	Lagerstütze	1
4	1121.21.01.12	Binderrahmen-Halter	2
5	1121.21.51.02	Beilage 2 mm dick; n. Bedarf	1
6	1121.21.51.03	Beilage 1 mm dick; n. Bedarf	1
7	M10x25 DIN 603-8.8	Flachrundschraube	2
8	11 DIN 126	Scheibe	2
9	M 10 Stover-8	Sicherungsmutter	2
10	M10x30 DIN 933-8.8	6 kt-Schraube	5
11	11 DIN 126	Scheibe	5
12	M 10 Stover-8	Sicherungsmutter	5
13	M8x20 DIN 603-8.8	Flachrundschraube	4
14	M 8 Stover-8	Sicherungsmutter	4

Garnsteuerung

15	1121.22.07.48	Gestänge kpl.	1
16	1121.25.02.08	Kurvenrolle	1
17	9 DIN 126	Scheibe	1
18	M 8 DIN 934-8	6 kt-Mutter	1
	A 8 DIN 127	Federring	1
19	5x32 DIN 94	Splint	2
20	22 DIN 126	Scheibe	2
21	1121.22.01.14	Garnanleger	2
22	1121.22.01.18	Lagerscheibe	2
23	1121.22.01.19	Garnführungsplatte	2
24	M8x30 DIN 603-3.6	Flachrundschraube	2
	9 DIN 126	Scheibe	2
25	0320.71	Sicherungsmutter	2
26	M8x20 DIN 603-3.6	Flachrundschraube	2
	M 8 DIN 934-8	6 kt-Mutter	2
	A 8 DIN 127	Federring	2
27	0320.91	Stiftschraube	2
28	ASL 13 DIN 71802	Winkelgelenk	2
29	M 8 DIN 934-8	6 kt-Mutter	2
30	M 8 DIN 934-8	6 kt-Mutter	2
	A 8 DIN 127	Federring	2
31	M 8 links DIN 934-8	6 kt-Mutter	2
32	0346.17	Garnsperrfeder	2
33	M8x30 DIN 603-3.6	Flachrundschraube	2
	M 8 DIN 934-8	6 kt-Mutter	2
	A 8 DIN 127	Federring	2
34	1121.22.01.33	Scheibe	4
35	1121.22.01.34	Scheibe	2
36	1109.22.01.37	Garnabzugsplatte	2
37	M6x20 DIN 603-3.6	Flachrundschraube	4
	M 6 DIN 934-8	6 kt-Mutter	4
	A 6 DIN 127	Federring	4
38	0341.34	Zugfeder	1

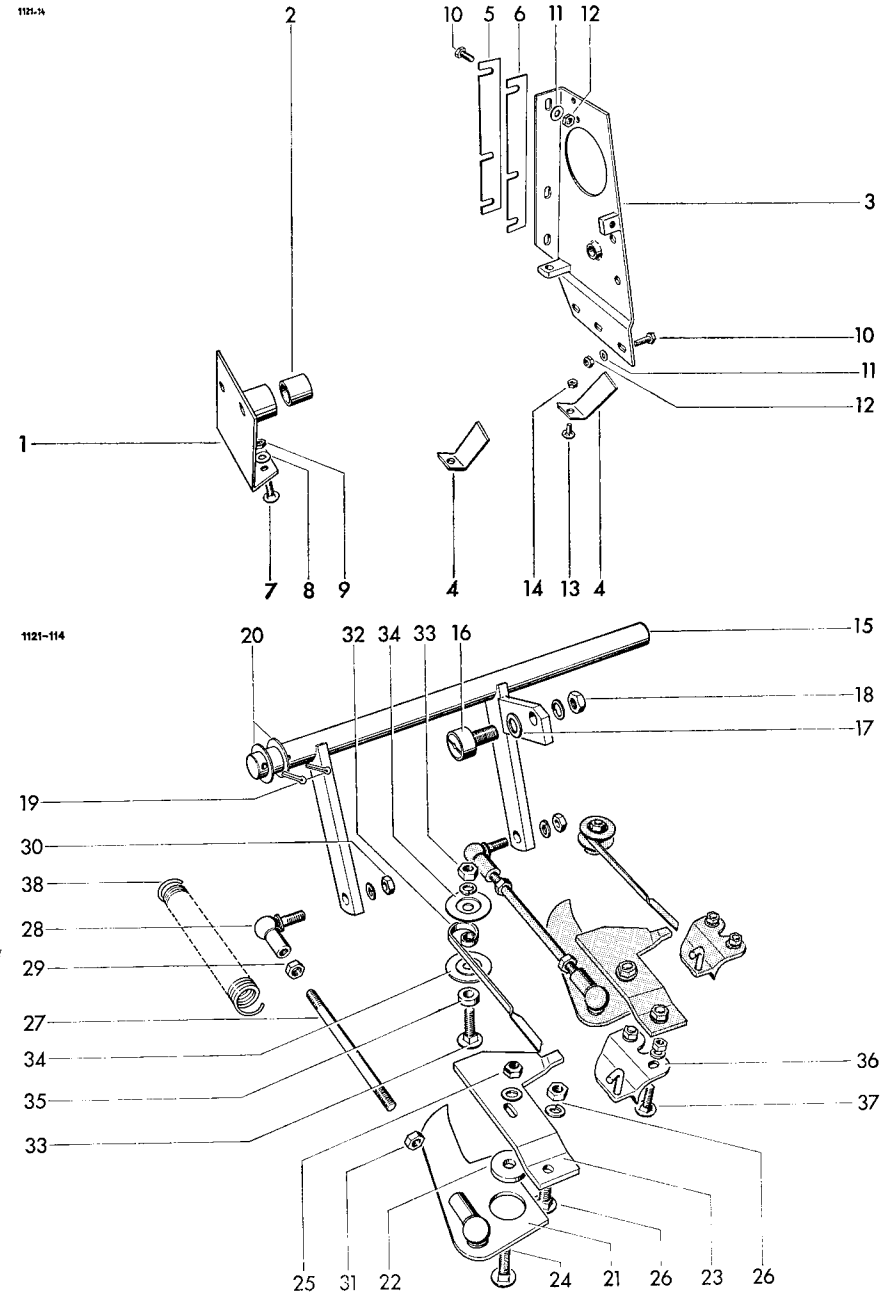

Lfd. Nr.	Teil-Nr.	Benennung	Stck.	Lfd. Nr.	Teil-Nr.	Benennung	Stck.
Nadelschwinge				Garnbindernadel			
1	1121.22.03.01	Nadelschwinge kpl.mit Nr. 2+3	1	7	1121.22.04.01	Nadel kpl. mit Nr. 8+9	2
2	0315.46	Laufbuchse	2	8	0326.02	Nadelrolle	2
3	0315.39	Laufbuchse	1	9	1101.22.08.18	Bolzen	2
4	1121.22.03.12	Lagerflansch	2	10	M10x30 DIN 603-8.8	Flachrundschaube	4
5	26 DIN 126	Scheibe	2	11	M 10 Stover-8	Sicherungsmutter	4
	6x40 DIN 94	Splint	2				
6	M8x20 DIN 603-3.6	Flachrundschaube	8				
	M 8 DIN 934-8	6 kt-Mutter	8				
	A 8 DIN 127	Federring	8				

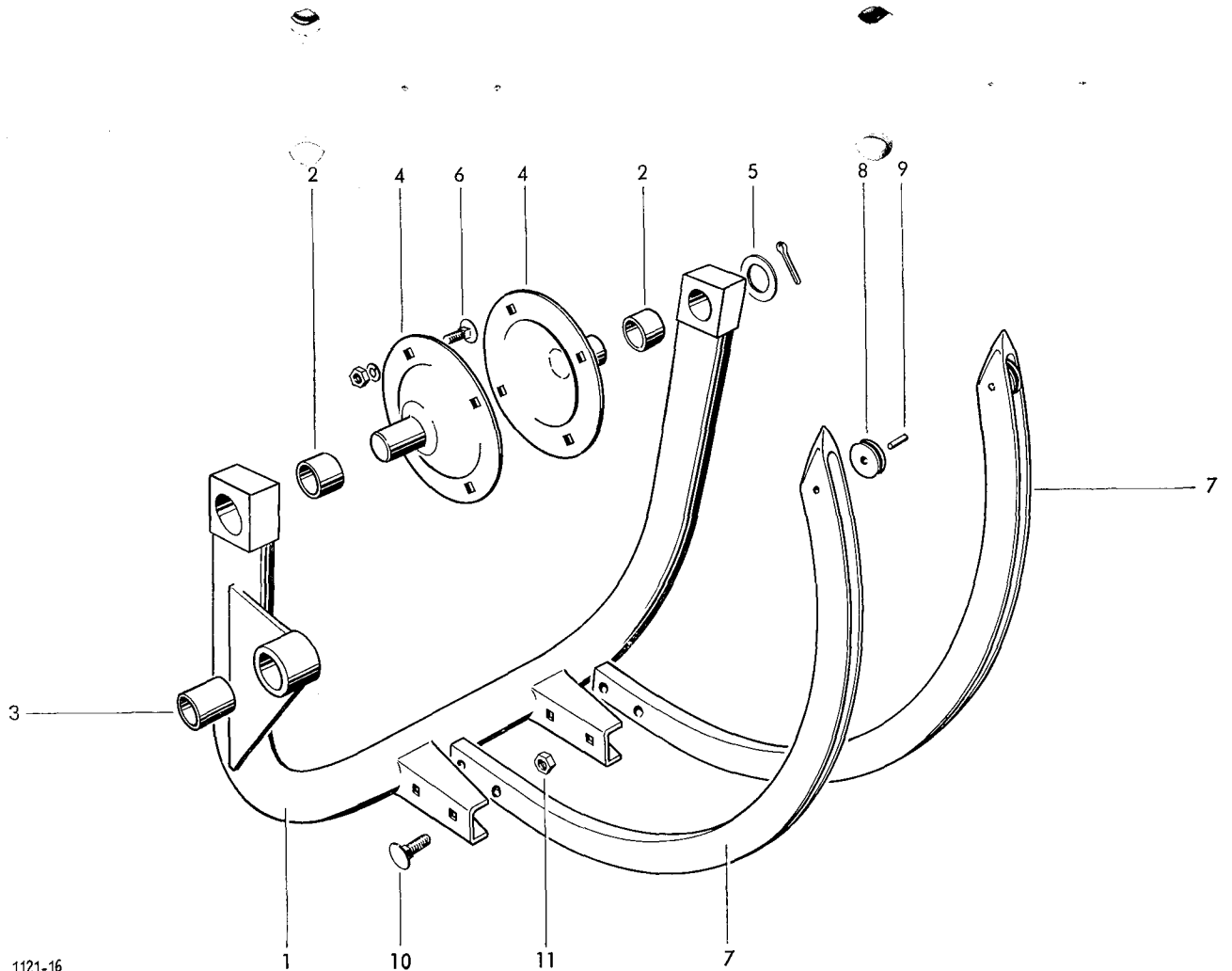

Lfd. Nr.	Teil-Nr.	Benennung	Stck.	Lfd. Nr.	Teil-Nr.	Benennung	Stck.
Garnführung							
1	1121.22.05.01	Doppelöse	2	11	1121.22.05.29	Garnführungshalter kpl. mit Nr. 4, 5, 12	1
2	A M6x16 DIN 7985-4.8	Linsenschraube	4	12	1121.22.05.30	Halter	2
	M 6 DIN 934-8	6 kt-Mutter	4	13	1121.22.05.38	Garnführungshalter kpl. mit Nr. 4, 5, 12	1
	A 6 DIN 127	Federring	4	14	M6x20 DIN 933-8.8	6 kt-Schraube	4
3	1115.22.16.13	Garnführungshalter kpl. mit Nr. 4+5	1		M 6 DIN 934-8	6 kt-Mutter	4
4	0361.08	Garnführungsöse	7		6,4 DIN 125	Scheibe	4
5	20x1,2 DIN 471	Sicherungsring	7		A 6 DIN 127	Federring	4
6	M6x16 DIN 933-8.8	6 kt-Schraube	2	Garnbremse			
	M 6 DIN 934-8	6 kt-Mutter	2	15-20	1116.22.14.00	Garnbremse	1
	A 6 DIN 127	Federring	2	15	1116.22.14.01	Lochplatte	1
7	1105.22.16.30	Garnspannfeder	1	16	1116.22.14.05	Andruckplatte	1
8	1101.22.16.01	Garnspannfeder	1	17	0340.38	Druckfeder	2
9	1121.22.05.22	Anschlußwinkel	1	18	M 6 DIN 315	Flügelmutter	2
10	M8x20 DIN 603-3.6	Flachrundschrabe	4	19	R 7 DIN 440	Scheibe	2
	M 8 DIN 934-8	6 kt-Mutter	4	20	M6x16 DIN 933-8.8	6 kt-Schraube	1
	A 8 DIN 127	Federring	4		M 6 DIN 934-8	6 kt-Mutter	2
					6,6 DIN 126	Scheibe	1

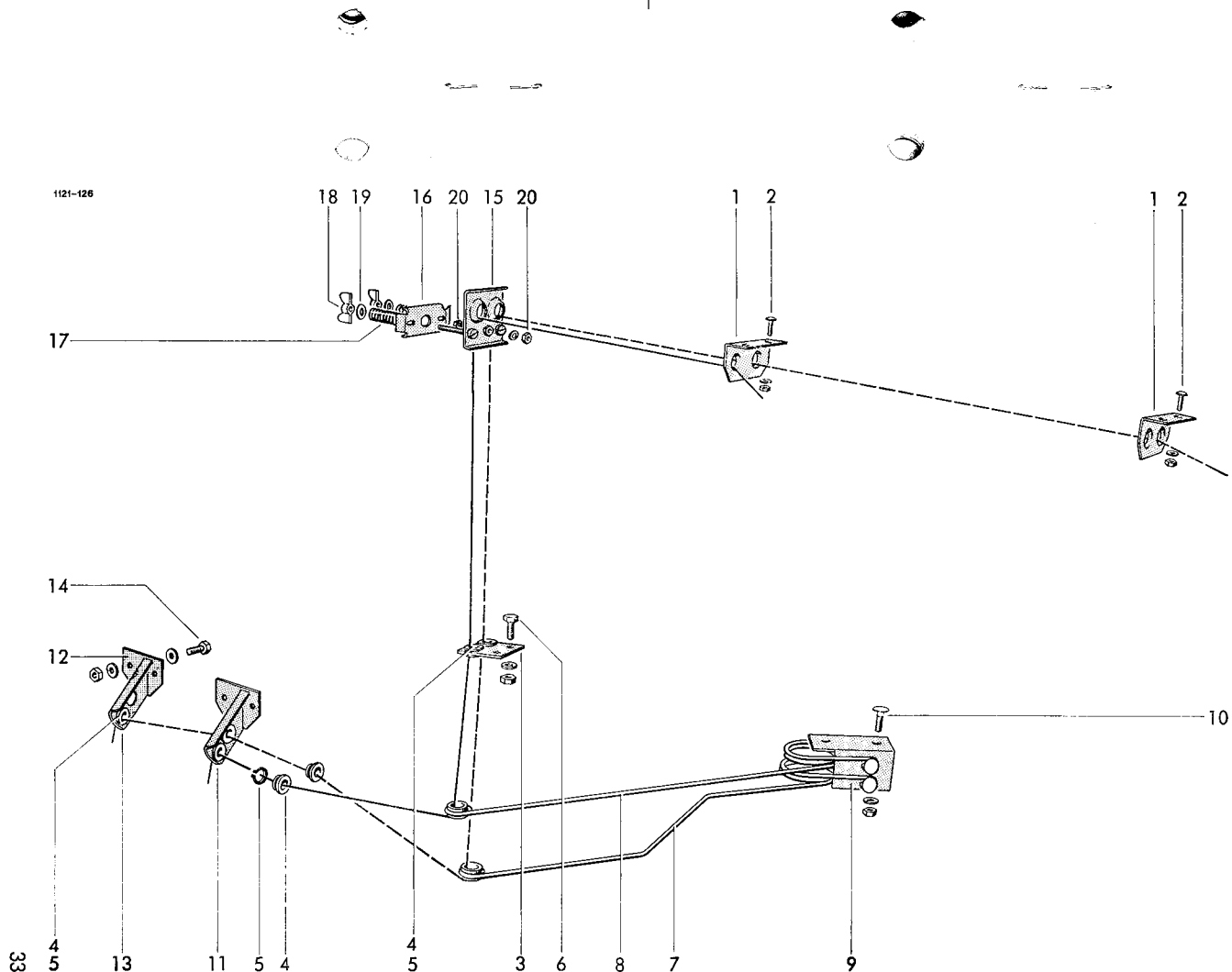

Lfd. Nr.	Teil-Nr.	Benennung	Stck.
Knüpfersapparat			
1-40	1121.23.00.00	Knüpfersapparat	2
1-16	1121.23.01.00	Garn-Binderrahmen	2
1	—	Binderrahmen nicht einzeln lieferbar	
2	M10x35 DIN 933-8.8	6 kt-Schraube	4
	A 10 DIN 127	Federring	4
3	CR 1/8" DIN 71412	Kegelschmiernippel	2
4	10x16 DIN 1481	Spannhülse	2
5	0315.57	Laufbuchse	2
6	16h 11x50x40 DIN 1434	Bolzen	2
7	4x28 DIN 1481	Spannhülse	2
8	1105.23.01.14	Garngegenhalter	2
9*	M6x16 DIN 933-8.8	6 kt-Schraube zu Nr. 8	2
	A 6 DIN 127	Federring	2
10	0344.19	Blattfeder	2
11	0340.01	Druckfeder	2
12	M10x45 DIN 933-8.8	6 kt-Schraube	2
13	0764.15	Knüpfersbuchse	2
14	0313.15	Lagerbuchse	8
15	14x26x4,6	Axiallager	2
16	WC 12 DU	Anlaufscheibe	2
17-21	1101.23.02.00	Knüpfers mit Kegelrad	2
17	1101.23.02.01	Knüpfers mit Nr. 18+19	2
18	1101.23.02.05	Knüpferszunge	2
19	5x16 DIN 1481	Spannhülse	2
20	0764.04	Kegelrad	2
21	5x28 DIN 1481	Spannhülse	2
22-28	1105.23.03.00	Garnhalter mit Kegelrad	2
22	1101.23.03.01	Garnhalter mit Nr. 23+24	2
23	0364.03	Messer	2
24	M6x8 DIN 84	Zylinderschraube	2
25	0364.29	Garnhalterklammer	2
26	0764.04	Kegelrad	2
27	5x28 DIN 1481	Spannhülse	2
28	0344.72	Blattfeder	2
29	0344.56	Garnhalterfeder	2
30-36	1105.23.04.09	Spannhebel kpl.	2
30	1105.23.04.10	Winkelhebel kpl. mit Nr. 31	2
31	D 6 DIN 71412	Einschlagnippel	2
32	0326.14	Rolle	2
33	17 DIN 125	Scheibe	2
34	16x1 DIN 471	Sicherungsring	2
35	0320.25	6 kt-Schraube	2
36	M 10 DIN 934-8	6 kt-Mutter	2
37	0340.04	Druckfeder	2
38	M10x90 DIN 931-8.8	6 kt-Schraube	2
39	TL-2-201	Schutzstopfen	2
40	M10x20 DIN 933-8.8	6 kt-Schraube	2
	11 DIN 126	Scheibe	2
	A 10,5 DIN 6797	Zahnscheibe	2

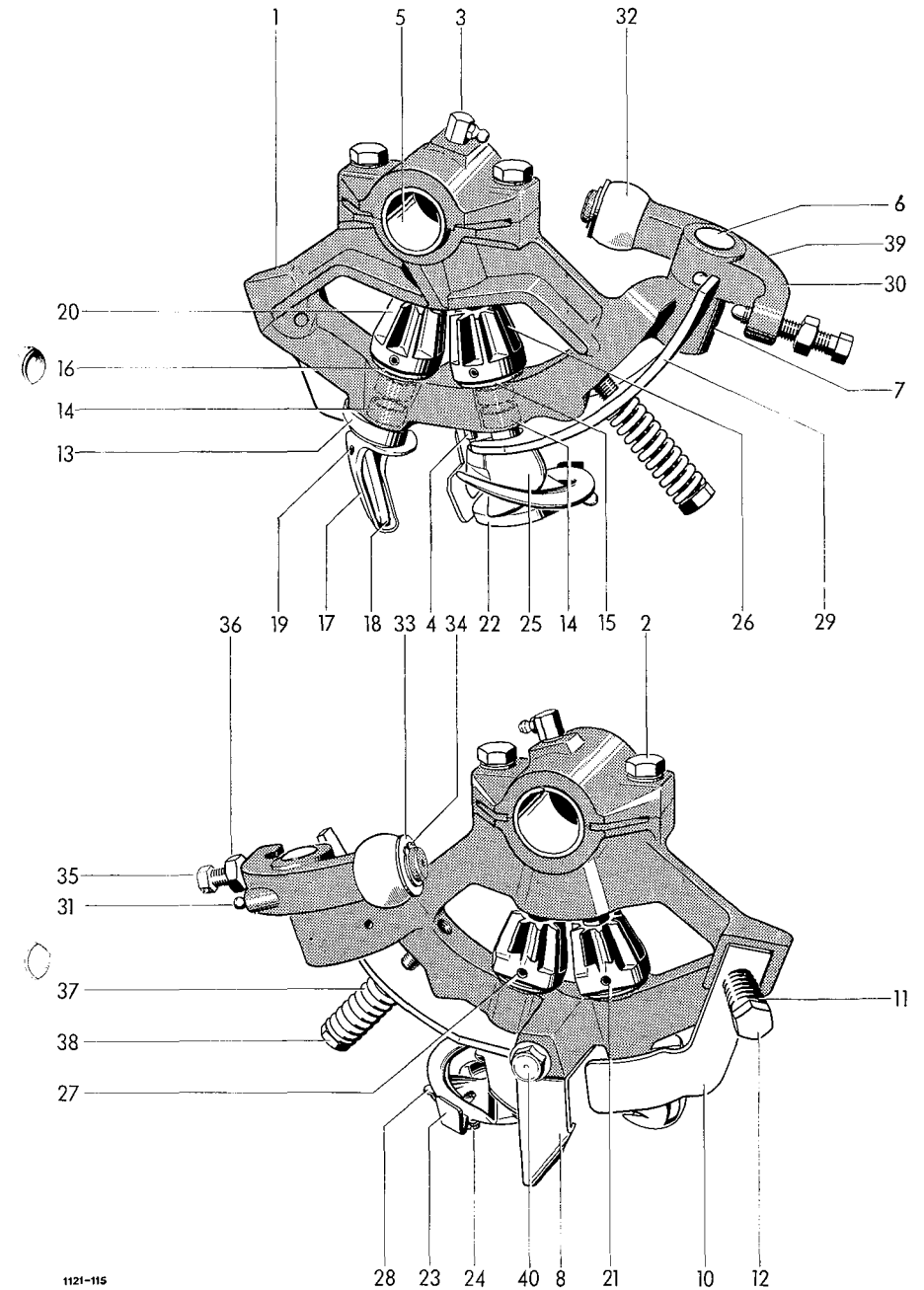

1121-115

Lfd. Nr.	Teil-Nr.	Benennung	Stck.	Lfd. Nr.	Teil-Nr.	Benennung	Stck.
Binderantriebswelle							
1	1121.25.05.01	Binderwelle	1	11	8x45 DIN 1481	Spannhülse	1
2	0762.35	Steuerscheibe	1	12	0324.69	Scheibe 0,2 mm dick, nach Bedarf	
3	8x45 DIN 1481	Spannhülse	1	13	0324.68	Scheibe 0,5 mm dick, nach Bedarf	
4	0765.23	Tellerrad	2	14	M12x30 DIN 933-8.8	6 kt-Schraube	2
5	8x55 DIN 1481	Spannhülse	2		M 12 DIN 934-8	6 kt-Mutter	2
6	5x55 DIN 1481	Spannhülse	2		A 12 DIN 127	Federring	2
7	1121.25.01.08	Flanschlager mit Nr. 8+9	1	15	M10x50 DIN 933-8.8	6 kt-Schraube	1
8	0315.76	Laufbuchse	1		M 10 DIN 934-8	6 kt-Mutter	1
9	C 8 DIN 71412	Einschlagnippel	1				
10	1121.25.01.12	Stellring	1				

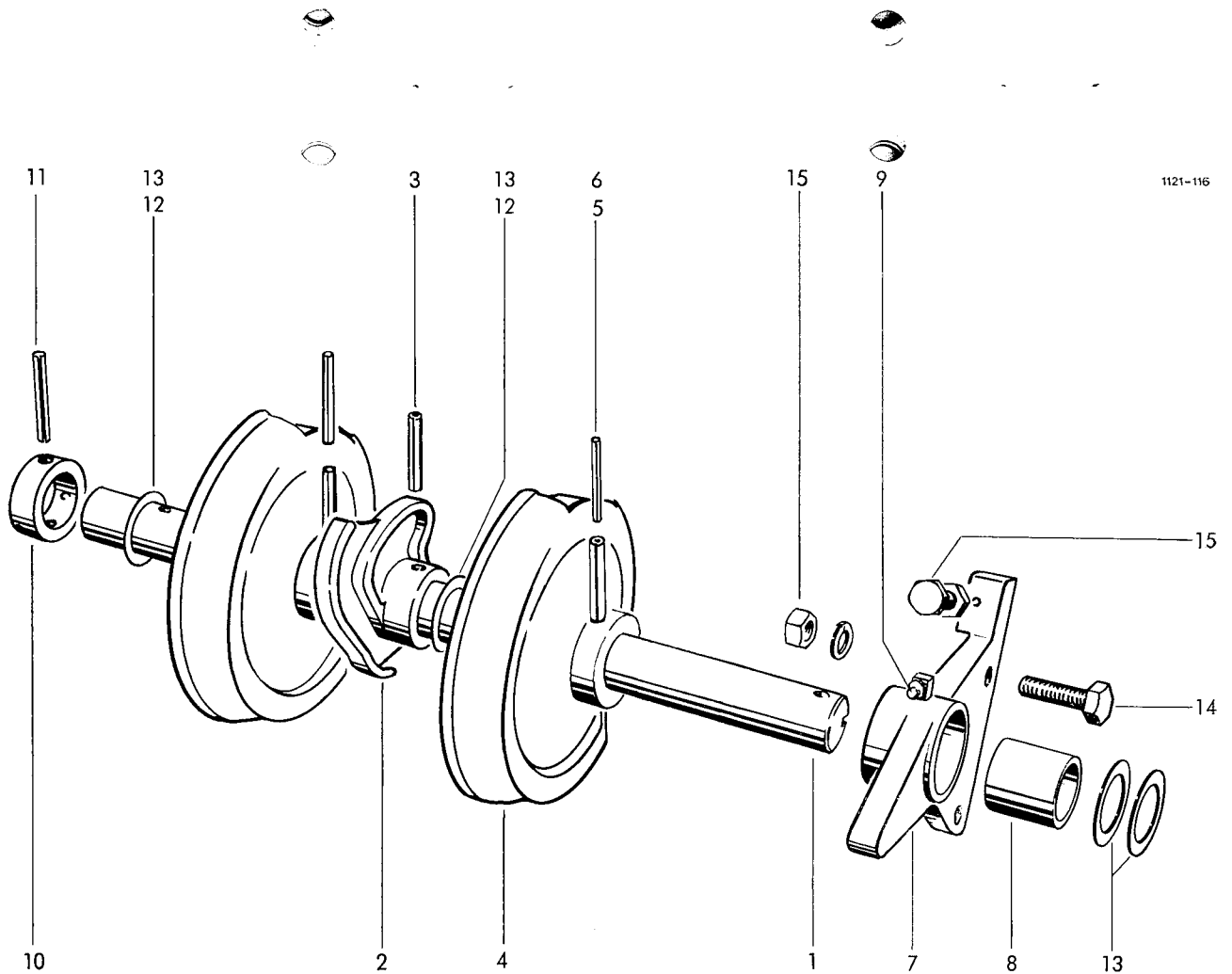

Lfd. Nr.	Teil-Nr.	Benennung	Stck.	Lfd. Nr.	Teil-Nr.	Benennung	Stck.
Querfördertisch							
1	1121.31.01.01	Tisch	1	9	M10x30		
2	1121.31.01.02	Seitenwand	1		DIN 913-45H	Gewindestift	2
3	1121.31.01.03	Winkel	1		M 10 DIN 934-8	6 kt-Mutter	2
4	M8x20 DIN 933-8.8	6 kt-Schraube	7	10	M10x25 DIN 933-8.8	6 kt-Schraube	2
	M 8 DIN 934-8	6 kt-Mutter	7		M 10 DIN 934-8	6 kt-Mutter	2
	A 8 DIN 127	Federring	7		A 10 DIN 127	Federring	2
5	0324.02	Scheibe	14	11	M10x25 DIN 933-8.8	6 kt-Schraube	1
6	1121.31.02.01	Einlaufblech	1		M 10 DIN 934-8	6 kt-Mutter	1
7	M8x20 DIN 603-4.6	Flachrundschraube	2	11	DIN 126	Scheibe	1
	M 8 DIN 934-8	6 kt-Mutter	2		A 10 DIN 127	Federring	1
	11 DIN 126	Scheibe	2	12	M8x20 DIN 603-4.6	Flachrundschraube	5
	A 8 DIN 127	Federring	2		M 8 DIN 934-8	6 kt-Mutter	5
8	1121.31.03.01	Druckstück	1		A 8 DIN 127	Federring	5

1121-117

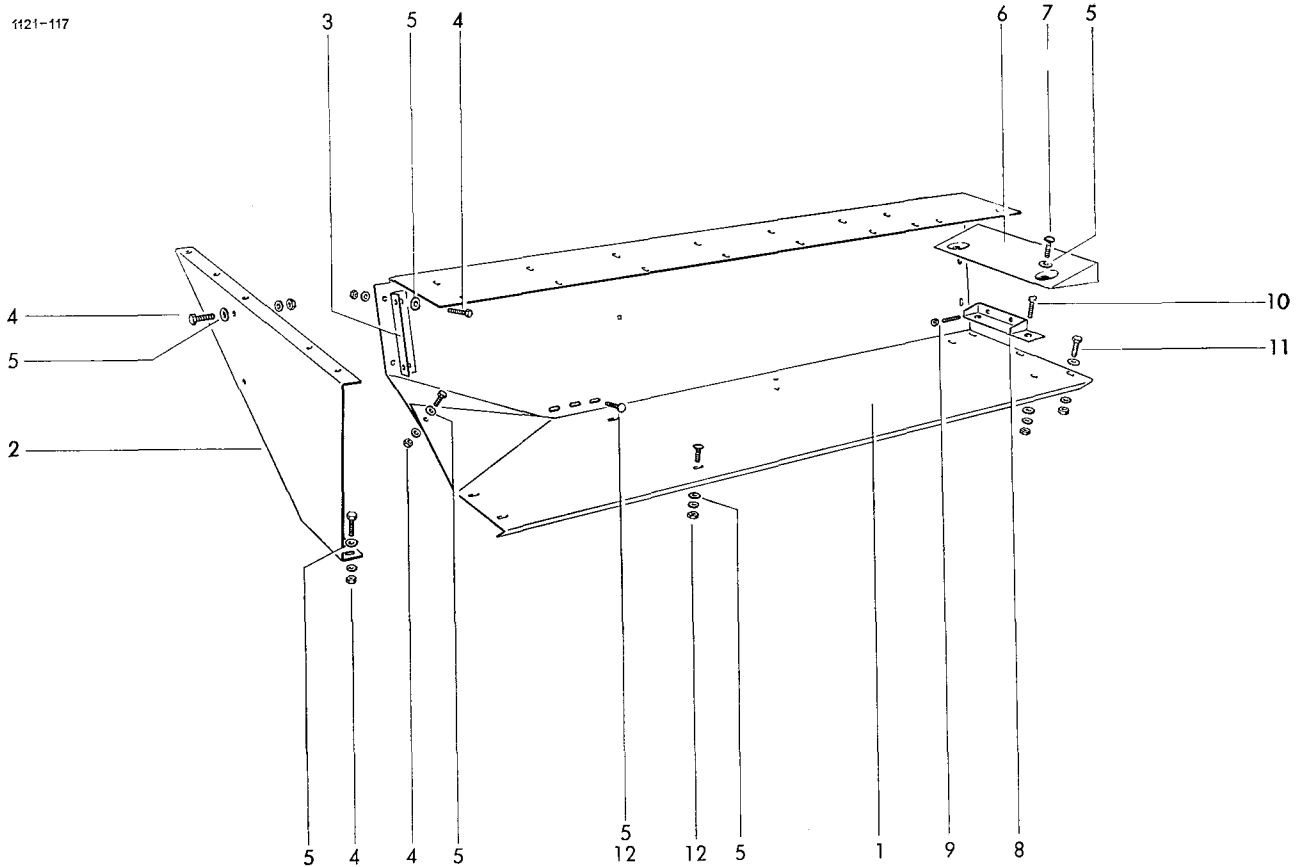

Lfd. Nr.	Teil-Nr.	Benennung	Stck.	Lfd. Nr.	Teil-Nr.	Benennung	Stck.
		Rafferkasten					
1-25	1121.32.00.00	Rafferkasten	1	5	0324.02	Scheibe	78
1	1121.32.01.01	Vorderwand	1	6	1121.32.02.01	Mittelwand	1
2	M10x20 DIN 603-4.6	Flachrundschaube	4	7	1121.32.02.12	Hutprofil	1
	11 DIN 126	Scheibe	4	8	M10x20 DIN 933-8.8	6 kt-Schraube	7
3	M 10 Stover-8	Sicherungsmutter	6		M 10 DIN 934-8	6 kt-Mutter	7
4	M8x20 DIN 933-8.8	6 kt-Schraube	26		11 DIN 126	Scheibe	7
	M 8 DIN 934-8	6 kt-Mutter	26		A 10 DIN 127	Federring	7
	A 8 DIN 127	Federring	26				

Fortsetzung Seite 42

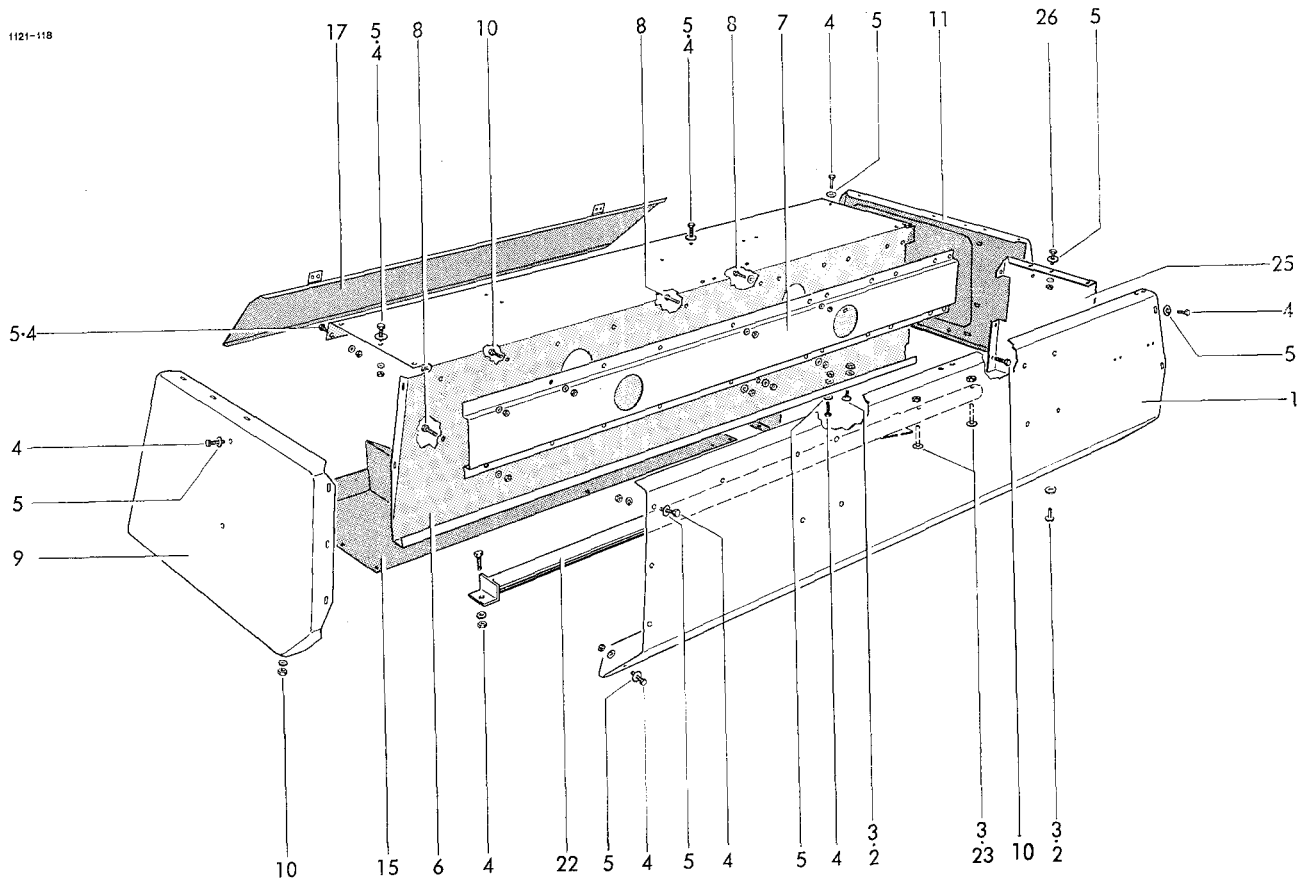

Lfd. Nr.	Teil-Nr.	Benennung	Stck.	Lfd. Nr.	Teil-Nr.	Benennung	Stck.
9	1121.32.03.01	Stirnwand rechts	1	19	0332.24	Scharnier	2
10	M8x16 DIN 933-8.8	6 kt-Schraube	19	20	A M6x12		
	M 8 DIN 934-8	6 kt-Mutter	19		DIN 965-4.8	Senkschraube	6
	A 8 DIN 127	Federring	19		M 6 DIN 934-8	6 kt-Mutter	6
11	1121.32.04.01	Stirnwand links	1		A 6 DIN 127	Federring	6
12	M8x16 DIN 933-8.8	6 kt-Schraube	5	21*	1121.32.07.14	Schaumstoff zu Nr. 17	1
	A 8 DIN 127	Federring	5	22	1121.32.08.01	Mittelsteg	1
13	1121.32.04.10	Binderklappe	1	23	M10x60 DIN 603-4.6	Flachrundschrabe	2
14	1121.32.05.01	Trennwand	1	24	1121.32.09.01	Einsatzblech	1
15	1121.32.06.01	Bodenblech	1	25	1121.32.10.01	Versteifungsblech	1
16*	1121.32.06.10	Einlage Schaumstoff zu Nr. 15	1	26	M8x25 DIN 933-8.8	6 kt-Schraube	2
17	1121.32.07.01	Klappe	1		M 8 DIN 934-8	6 kt-Mutter	2
18	1109.51.02.18	Haubenhalter	2		A 8 DIN 127	Federring	2

Siehe auch Seite 40

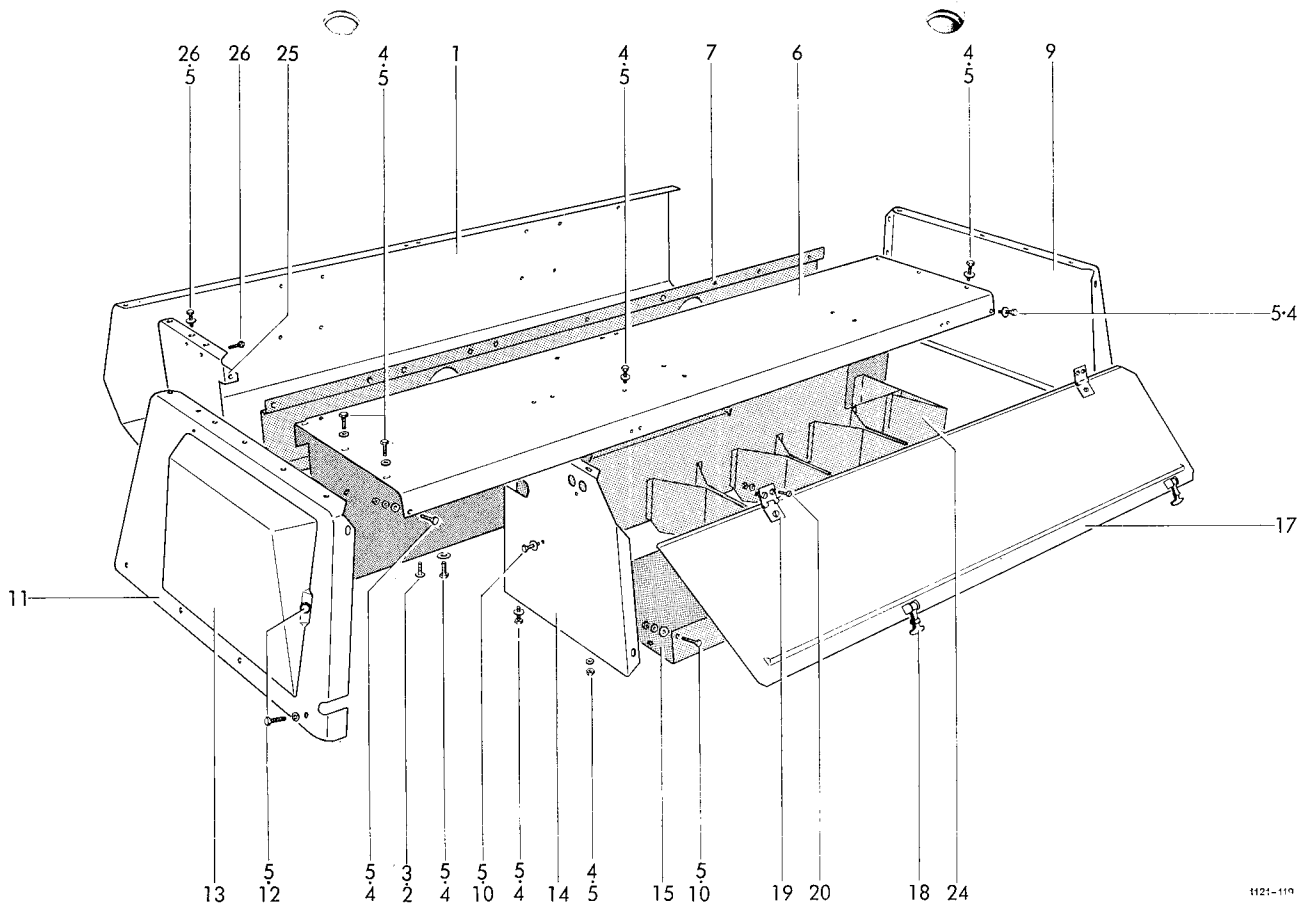

Lfd. Nr.	Teil-Nr.	Benennung	Stck.	Lfd. Nr.	Teil-Nr.	Benennung	Stck.
Querförderer und Raffer							
1	1121.34.01.00	Kurbel mit Nr. 2	2	21	0344.46	Blattfeder	2
2	M10x65 DIN 931-8.8	6 kt-Schraube	2	22	1116.33.03.46	Klaue	2
	M 10 DIN 934-8	6 kt-Mutter	2	23	M12x45		
	A 10 DIN 127	Federring	2		DIN 931-10.9	6 kt-Schraube	4
3	1121.34.02.01	Lagerblech	2		M 12 DIN 934-10	6 kt-Mutter	4
4	1121.34.02.02	Flanschlager	2	24	1116.33.03.79	Sicherungsblech	4
5	M8x20 DIN 603-3.6	Flachrundschrabe	6	25	1116.33.03.55	Lagerbolzen	2
	M 8 DIN 934-8	6 kt-Mutter	6	26	M8x25 DIN 933-8.8	6 kt-Schraube	2
	A 8 DIN 127	Federring	6	27*	0320.71	Sicherungsmutter zu Nr. 26	2
6	M8x16 DIN 933-8.8	6 kt-Schraube	8	28	1121.34.04.00	Schwinge zu Nr. 29	2
	M 8 DIN 934-8	6 kt-Mutter	8	29	0315.54	Laufbuchse	4
	A 8 DIN 127	Federring	8	30	1121.34.05.01	Querverbindung	1
7	0324.02	Scheibe	21	31	M8x25 DIN 933-8.8	6 kt-Schraube	8
8	1121.34.03.01	Rafferlager kpl. mit Nr. 9+10	2		M 8 DIN 934-8	6 kt-Mutter	8
9	0315.56	Laufbuchse	4		A 8 DIN 127	Federring	8
10*	AR 1/8" DIN 71412	Kegelschmiernippel zu Nr. 8	2	32	0738.34	Klotz	4
11	1116.33.03.77	Lasche	4	33	1121.34.05.08	Bolzen	2
12	1116.33.03.36	+ Lasche Funktionsmaß 86	4	34	M8x45 DIN 933-8.8	6 kt-Schraube	4
	1116.33.03.91	+ Lasche Funktionsmaß 84	4		M 8 DIN 934-8	6 kt-Mutter	4
	1116.33.03.92	+ Lasche Funktionsmaß 88	4		A 8 DIN 127	Federring	4
	1116.33.03.94	+ Lasche Funktionsmaß 87	4	35	1121.34.06.02	Beilage	2
13	1116.33.03.38	Bolzen	2	36	1121.34.07.01	Zinken	4
14	5x35 DIN 94	Splint	4	37	M12x35 DIN 933-8.8	6 kt-Schraube	8
15	1121.34.03.11	Bolzen	2	38*	0320.73	Sicherungsmutter zu Nr. 37	8
16	1116.33.03.37	Bolzen	2	39	1121.34.09.01	Rohr	1
17	0328.29	Scheibe	8	40	M8x20 DIN 933-8.8	6 kt-Schraube	1
18	20x1,2 DIN 471	Sicherungsring	8		M 8 DIN 934-8	6 kt-Mutter	1
19	0344.44	Blattfeder	4		A 8 DIN 127	Federring	1
20	0344.45	Blattfeder	2				

+ nur paarweise lieferbar

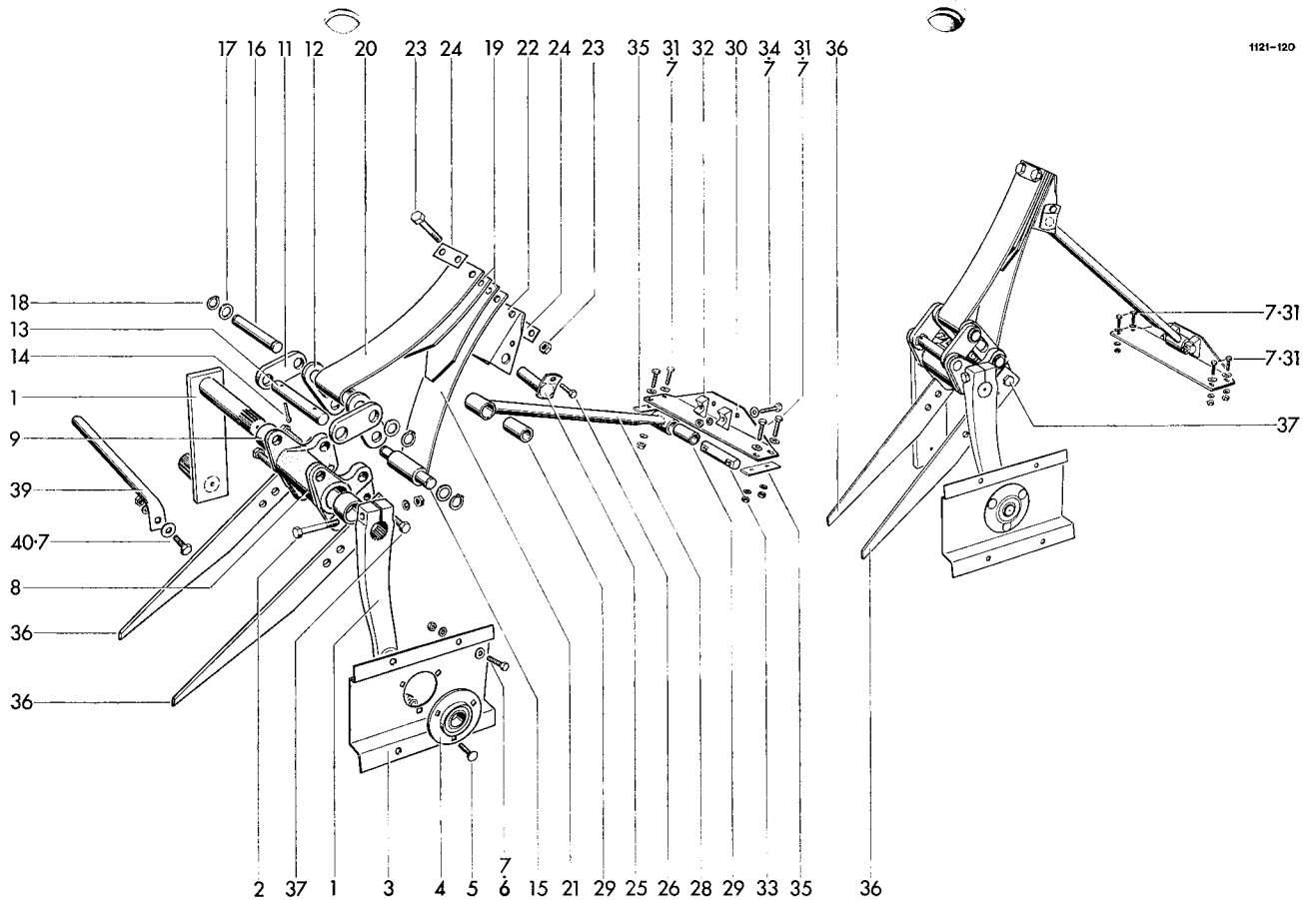

1121-120

Lfd. Nr.	Teil-Nr.	Benennung	Stck.	Lfd. Nr.	Teil-Nr.	Benennung	Stck.
Aufsammlerantrieb							
1	0718.89	Lagergehäuse	1	18	1121.41.02.11	Kühlscheibe	2
2	0307.70	Ritzel	1	19	1121.41.02.12	Druckscheibe	1
3	60 08-2RS DIN 625	Rillenkugellager	1	20	0325.56	Ausgleichsscheibe bei Bedarf	1
4	55x68x0,2 DIN 988	Paßscheibe	10	21	1121.41.03.03	6 kt-Welle	1
5	68x2,5 DIN 472	Sicherungsring	1	22	0752.02	Kugelgelenkwelle	1
6	40x1,75 DIN 471	Sicherungsring	1	23	0736.68	Kugelgelenkklaue	1
7	0707.13	Tellerrad	1	24	23 V DIN 5401	Kugel	8
8	6006-2 RS DIN 625	Rillenkugellager	2	25	1121.41.04.04	Sprengring	2
9	55x2 DIN 472	Sicherungsring	2	26	1121.41.04.05	Kugelkäfig	1
10	30x42x0,2 DIN 988	Paßscheibe nach Bedarf		27	M10x25 DIN 933-8.8	6 kt-Schraube	3
11	1121.41.01.12	Distanzhülse	1		A 10 DIN 127	Federring	3
12	0328.20	Scheibe	1	28	M10x35 DIN 933-8.8	6 kt-Schraube	3
13	M12x35 DIN 933-8.8	6 kt-Schraube	1		M 10 DIN 934-8	6 kt-Mutter	3
	A 12 DIN 127	Federring	1		A M 10 DIN 439-04	6 kt-Mutter	3
14	1121.41.02.01	Kupplungsflansch	1	29	M10x50 DIN 931-8.8	6 kt-Schraube	1
15	0342.02	Tellerfeder	2		M 10 DIN 934-8	6 kt-Mutter	1
16	150x4 DIN 472	Sicherungsring	1		A 10 DIN 127	Federring	1
17	1121.41.02.10	Kupplungsscheibe	2				

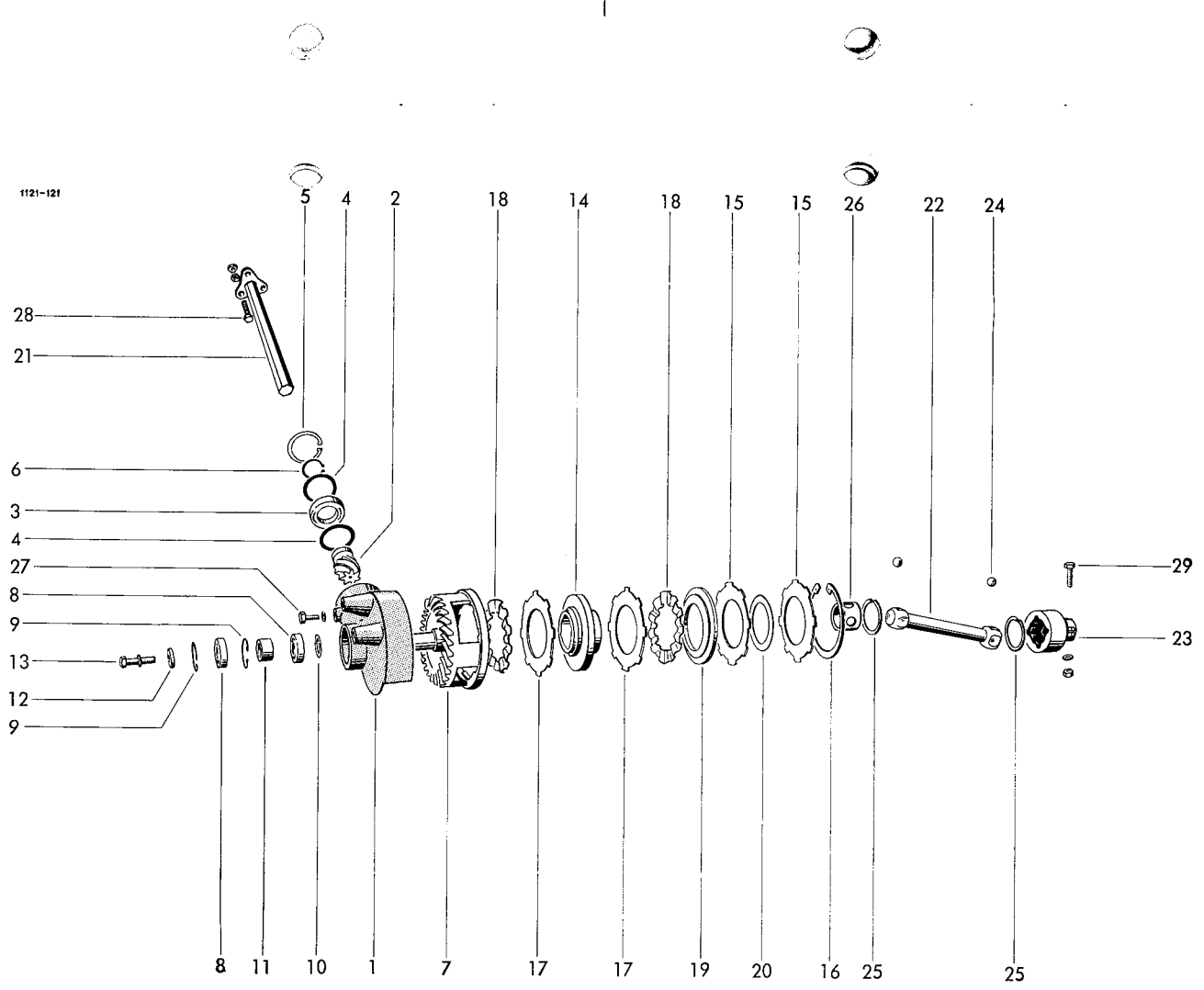

Lfd. Nr.	Teil-Nr.	Benennung	Stck.	Lfd. Nr.	Teil-Nr.	Benennung	Stck.
		Aufsammler				Niederhalterrechen	
	1121.42.00.00	Aufsammler Seite 48+50		9	1121.42.06.01	Niederhalterrechen	1
		Aufsammlergestell		10	10 DIN 11023	Klappstecker	2
1	1121.42.01.00	Aufsammlergestell	1			Schwingungsdämpfer	
2	1121.42.01.13	Tragarm	1	11	1118.42.08.01	Schwingungsdämpfer	1
		Seitenbleche		12	M12x45 DIN 933-8.8 A 12 DIN 127	6 kt-Schraube Federring	2 2
3	1121.42.04.01	Seitenblech	1			Wickelschutz	
4	1121.42.04.13	Seitenblech	1	13	1121.42.51.01	Schutztopf	1
5	M8x20 DIN 603-4.6 M 8 DIN 934-8 A 8 DIN 127	Flachrundschaube 6 kt-Mutter Federring	2 2 2	14	M6x20 DIN 933-8.8 6.6 DIN 126 A 6 DIN 127	6 kt-Schraube Scheibe Federring	2 2 2
6	0320.77	Swageformschraube	8				
		Segmentbleche					
7	1121.42.05.05	Segmentblech	19				
8	0320.77	Swageformschraube	76				

1121-122

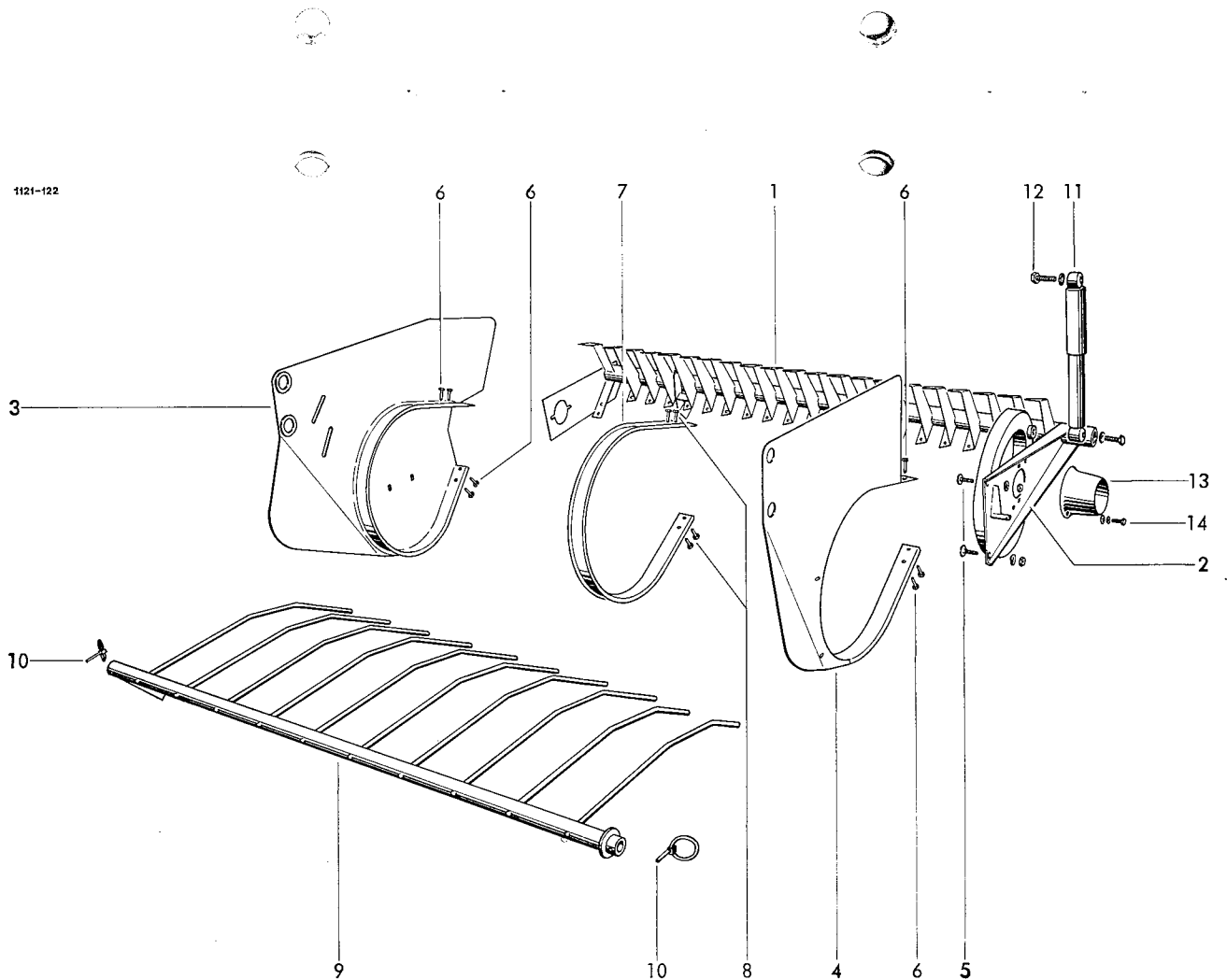

Lfd. Nr.	Teil-Nr.	Benennung	Stck.	Lfd. Nr.	Teil-Nr.	Benennung	Stck.
Zinkentrommel							
1	1121.42.02.38	Tragwelle	1	12	6x60 DIN 94	Splint	10
2	1121.42.02.06	Tragscheibe	2	13	1121.42.02.31	Abweiser	5
3	M8x20 Tensilock	Sicherungsschraube	6	Trommellagerung			
4	M 8 Tensilock	Sicherungsmutter	6	14	1121.42.03.01	Flanschgehäuse mit Einstellager kpl.	2
5-8	1121.42.02.13	Federträger kpl.	5	15	M10x30 DIN 603-3.6	Flachrundschrabe	2
5	1121.42.02.15	Federträger mit Nr. 6	5		M 10 DIN 934-8	6 kt-Mutter	2
6	1121.42.02.36	Hebel	5		A 10 DIN 127	Federring	2
7	2105.42.03.52	Rillenkugellager	5	16	M10x25 DIN 603-3.6	Flachrundschrabe	2
8	10 DIN 6799	Sicherungsscheibe	5		M 10 DIN 934-8	6 kt-Mutter	2
9	0338.30	Federschale	50		A 10 DIN 127	Federring	2
10	0343.12	Feder	50				
11	M10x60 DIN 931-8.8	6 kt-Schraube	50				
	M 10 DIN 934-8	6 kt-Mutter	50				
	A 10 DIN 127	Federring	50				
	11,5 DIN 126	Scheibe	50				

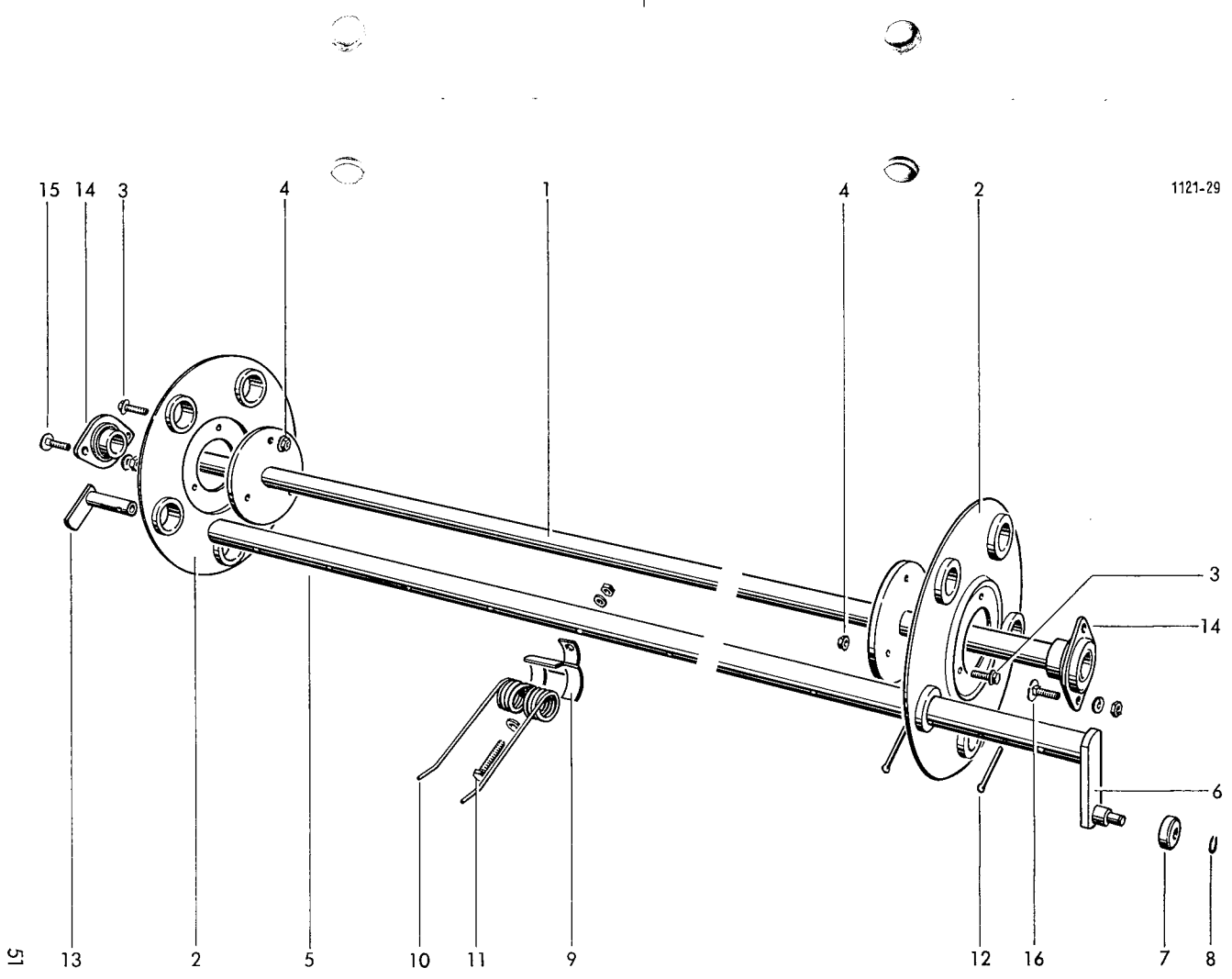

Lfd. Nr.	Teil-Nr.	Benennung	Stck.
Aufsammler-Hebevorrichtung			
1-19	1121.43.00.00	Aufsammler-Hebevorrichtung	1
1	1121.43.01.01	Grundplatte	1
2	0762.73	Zackenrad	1
3	1121.43.01.11	Hebel	1
4	6x20 DIN 1481	Spannhülse	2
5	6x16 DIN 1481	Spannhülse	2
6	0346.15	Spiralfeder	1
7	0346.16	Klinkenfeder	2
8	0736.74	Schnepper	2
9	20x1,2 DIN 471	Sicherungsring	2
10	25x35x0,5 DIN 988	Paßscheibe nach Bedarf	
11	25x1,2 DIN 471	Sicherungsring	1
12	1116.43.02.15	Zugseil	1
13	1121.43.02.08	Drahtseil	1
14	1121.43.03.01	Schutztopf	1
15	M8x20 DIN 7991-8.8	Senkschraube	2
16	M 10 DIN 934-8	6 kt-Mutter	3
	A 10 DIN 127	Federring	3
17	15 DIN 1441	Scheibe	1
18	4x25 DIN 94	Splint	1
19	20x28x0,5 DIN 988	Paßscheibe nach Bedarf	
Aufsammlerfederung			
20	1121.44.01.01	Drehstabfeder	1
21	M8x25 DIN 933-8.8	6 kt-Schraube	1

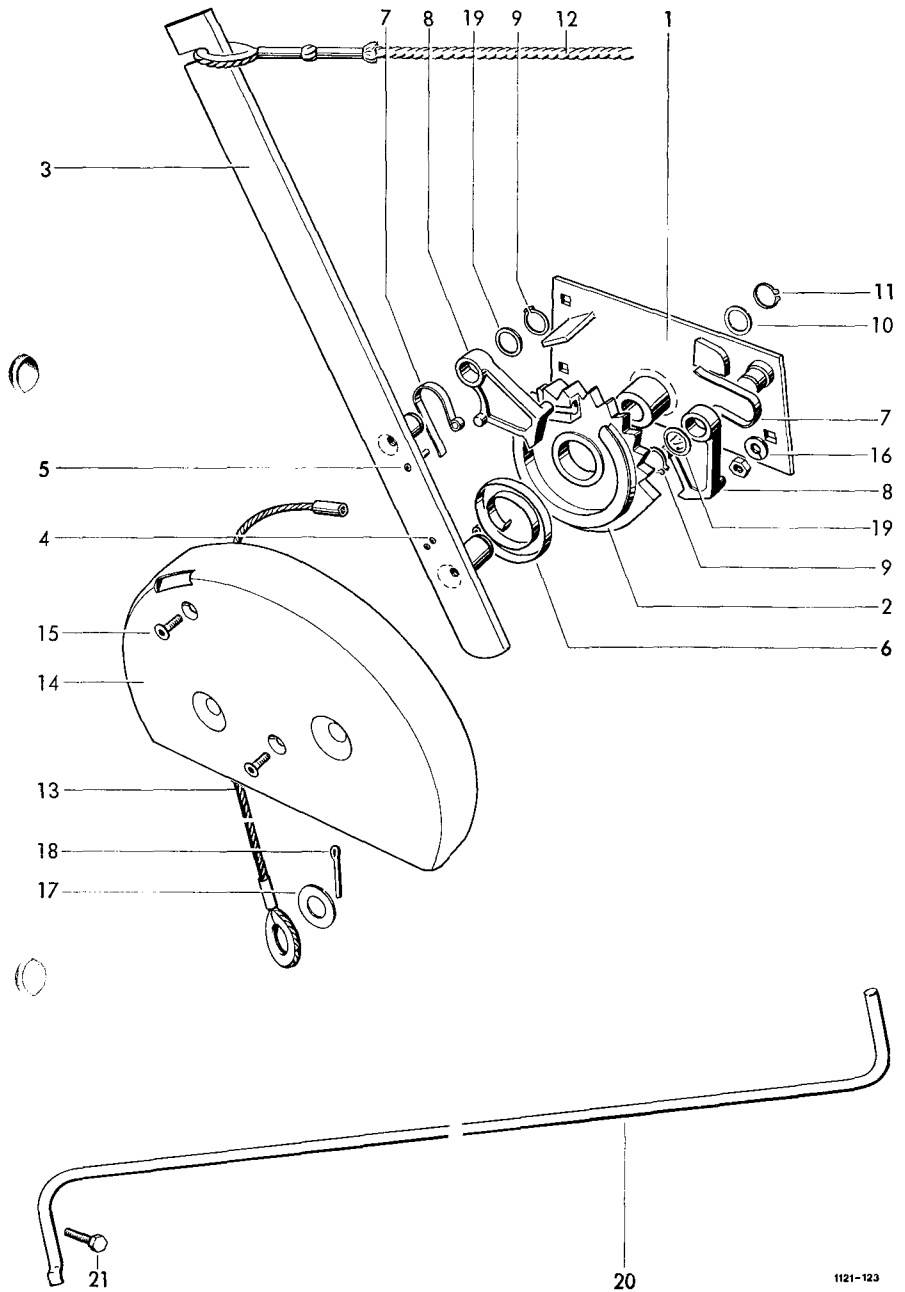

Lfd. Nr.	Teil-Nr.	Benennung	Stck.	Lfd. Nr.	Teil-Nr.	Benennung	Stck.
Schutzvorrichtungen							
1-5	1121.51.01.00	Kurbelschutzhaube	1	14	M8x16 DIN 933-8.8	6 kt-Schraube	2
1	1121.51.01.01	Haube	1		M 8 DIN 934-8	6 kt-Mutter	2
2*	1121.51.01.05	Halter	1		A 8 DIN 127	Federring	2
3*	M8x20 DIN 933-8.8	6 kt-Schraube zu Nr. 1	2	15	0324.02	Scheibe	2
	M 8 DIN 934-8	6 kt-Mutter	2	16	1121.51.06.01	Schutzblech	2
	A 8 DIN 127	Federring	2	17*	M8x16 DIN 933-8.8	6 kt-Schraube zu Nr. 16	4
4*	M8x20 DIN 933-8.8	6 kt-Schraube zu Nr. 1	6		M 8 DIN 934-8	6 kt-Mutter	4
	A 8 DIN 127	Federring	6		A 8 DIN 127	Federring	4
5*	0324.02	Scheibe zu Nr. 3+4	8	18	1121.51.07.00	Nadelschwingenschutz	1
6-9	1121.51.02.00	Schwungscheibenschutz	1	19	1121.51.08.00	Nadelschwingenschutz	1
6	1121.51.02.01	Schutztrichter	1	20	1121.51.09.01	Schutzblech	1
7	1121.51.02.05	Schutztopf	1	21*	1121.51.09.02	Haken zu Nr. 20	1
8	1109.51.02.18	Haubenhalter	3	22*	M6x16 DIN 933-8.8	6 kt-Schraube zu Nr. 20	2
9*	M8x20 DIN 933-8.8	6 kt-Schraube zu Nr. 7	4		M 6 DIN 934-8	6 kt-Mutter	2
	M 8 DIN 934-8	6 kt-Mutter	4		A 6 DIN 127	Federring	2
	A 8 DIN 127	Federring	4	23	M6x16 DIN 933-8.8	6 kt-Schraube	2
10	1121.51.03.01	Schutzbügel	2		M 6 DIN 934-8	6 kt-Mutter	2
11*	M10x25 DIN 933-8.8	6 kt-Schraube zu Nr. 10	2		A 6,4 DIN 9021	Scheibe	2
	M 10 DIN 934-8	6 kt-Mutter	2		A 6 DIN 127	Federring	2
	A 10 DIN 127	Federring	2	24	1121.51.09.08	Schutzblech	1
12*	M10x25 DIN 933-8.8	6 kt-Schraube zu Nr. 10	1	25	1121.51.10.01	Blech	1
	M 10 DIN 934-8	6 kt-Mutter	1	26*	M8x20 DIN 933-8.8	6 kt-Schraube zu Nr. 25	2
	11 DIN 126	Scheibe	1		M 8 DIN 934-8	6 kt-Mutter	2
	A 10 DIN 127	Federring	1		0324.02	Scheibe	4
13	1121.51.05.02	Leitblech Grundkörper innen	1		A 8 DIN 127	Federring	2

1121-124

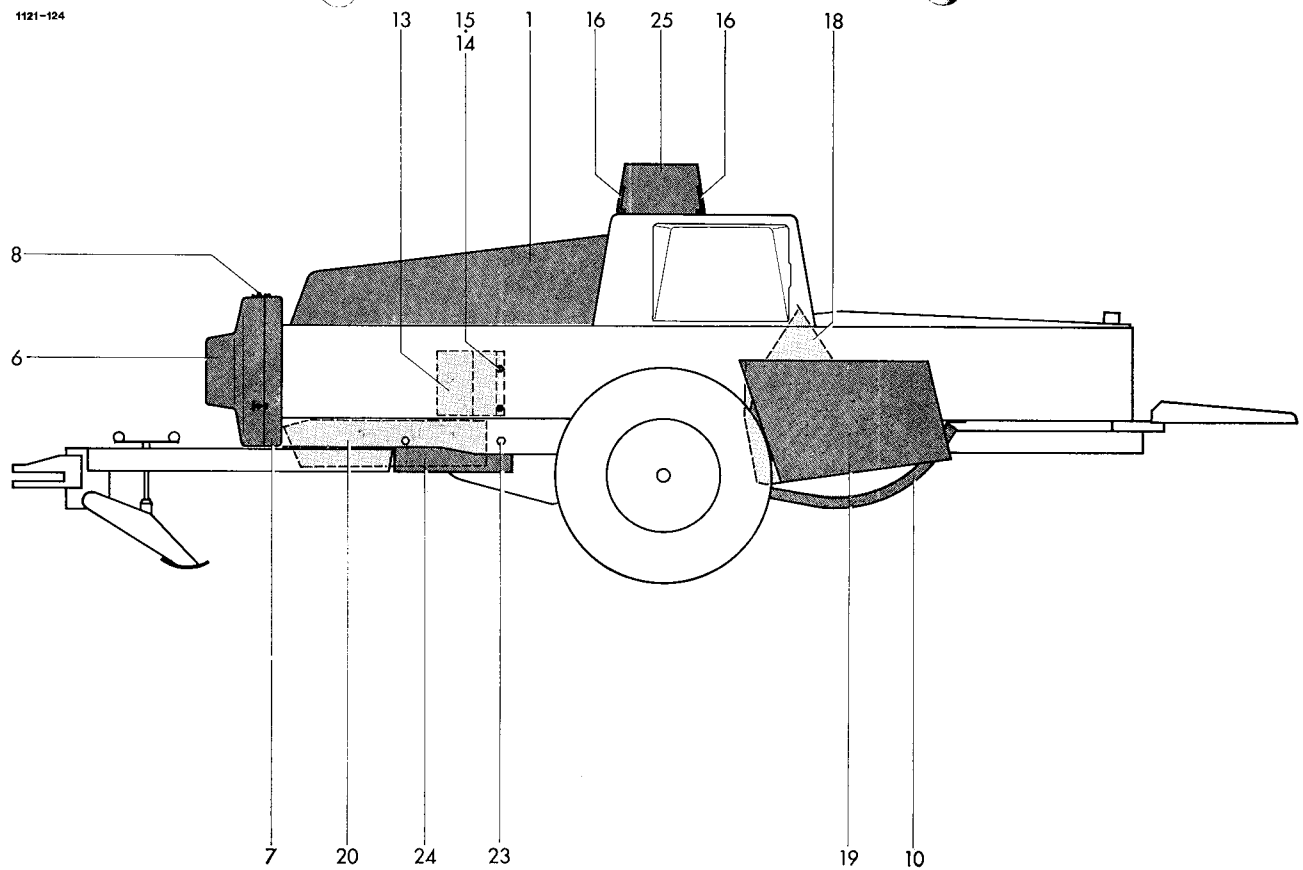

Lfd. Nr.	Teil-Nr.	Benennung	Stck.
Wagenanhängung Sonderzubehör			
1-6	1121.81.01.00	Wagenanhängung	1
1	1121.81.01.01	Anhängerrohr	1
2+3	6408.09.16.06	Anhängekupplung	1
2	5107.09.16.16	Kupplungskörper	1
3	5107.09.17.08	Bolzen	1
4	M16x50 DIN 933-8.8	6 kt-Schraube	2
	M 16 DIN 934-8	6 kt-Mutter	2
	A 16 DIN 127	Federring	2
5	2101.05.07.01	Vorsteckerbolzen	1
6	0327.78	Federsicherung	1
Strohschurre			
7	1104.81.03.01	Schurre	1
8	6; lg. 0,588 m DIN 763	Kette 14 Glieder	2
9	1121.81.03.13	Bolzen	1
10	5 DIN 11023	Klappstecker	2
Ladeschurre Sonderzubehör			
11	1104.81.06.01	Ladeschurre	1
12	6; lg. 2,226 m DIN 763	Kette 53 Glieder	2
13	1105.81.90.01	Ablegeschurre Sonderzubehör	1
Ballenabwurfvorrichtung Sonderzubehör			
14	1115.81.91.01	Abwurfrohr	1
Werkzeug			
15-24	1121.82.02.00	Werkzeug	1
15-19	1121.82.02.01	Werkzeugtasche kpl.	1
15*	1121.82.02.02	Werkzeugtasche	1
16*	10x13 DIN 895	Doppelmaulschlüssel	1
17*	13x17 DIN 895	Doppelmaulschlüssel	1
18*	19x24 DIN 895	Doppelmaulschlüssel	1
19*	8 DIN 911-8	Schraubendreher	1
20*	1118.82.02.16	Schmiersatz Molykote X	1
21*	M7x50 DIN 931-8.8	Scherschraube	10
22*	M 7 DIN 934-8	6 kt-Mutter	10
23*	A 7 DIN 127	Federring	10
24*	11-A DIN 659	Steckschlüssel	2
Lackierung und Beschriftung			
25*	RAL 3002	Welger-Lackfarbe rot Menge angeben	
26*	RAL 1012	Welger-Lackfarbe gelb Menge angeben	
27*	1121.83.01.10	Beschriftung deutsch	

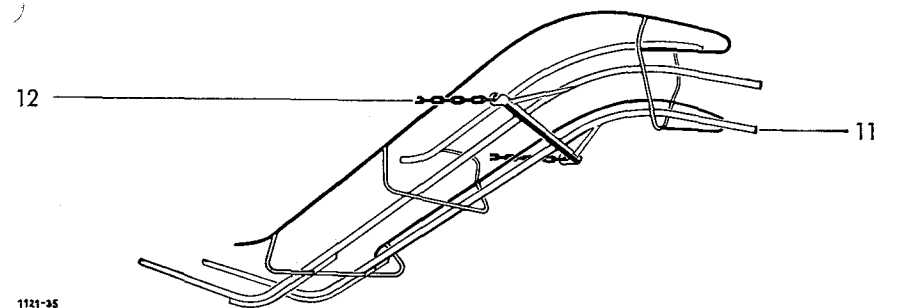
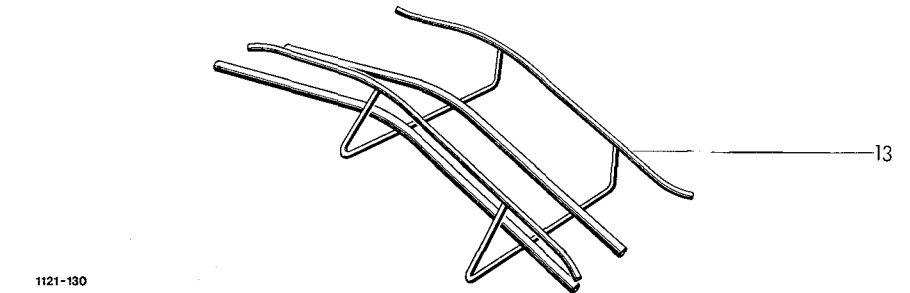
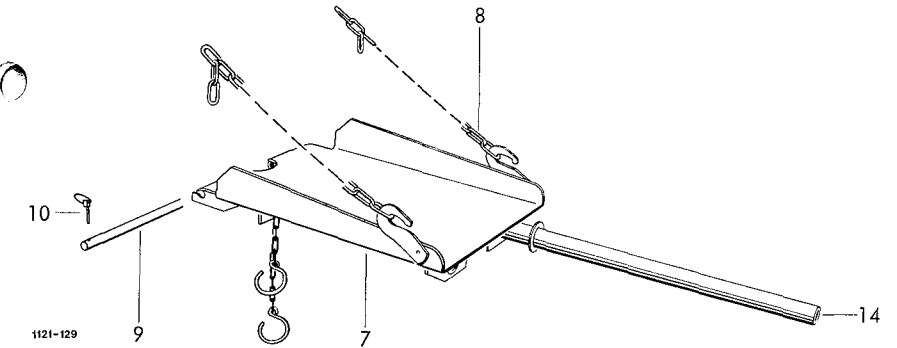
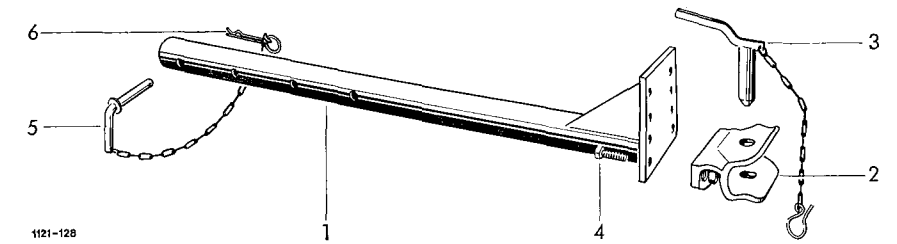

Lfd. Nr.	Teil-Nr.	Benennung	Stck.	Lfd. Nr.	Teil-Nr.	Benennung	Stck.
Beleuchtung							
1-39	1121.63.00.21	Beleuchtung (Garn)					
9-38	1121.63.00.22	Beleuchtung (Garn mit Ballenwerfer)					
40-50							
1-8	1121.63.01.00	Leuchenträger kpl.	1	23	M4x25 DIN 84-4.8	Zylinderschraube	3
1	Typ BBSK 215	Jakon-Leuchte	1		M 4 DIN 934-8	6 kt-Mutter	3
2*	RL 12 V 21 W DIN 72601	Glühlampe zu Nr. 1	2		A 4 DIN 127	Federring	3
3*	G 12 V 10 W DIN 72601	Glühlampe zu Nr. 1	1	24+25	6117.35.04.01	Verbindungskabel	1
4	Typ R 13C	Jakon-Rückstrahler	1	24	7 B DIN 72577	Stecker	1
5	1121.63.01.07	Winkel	1	25	6x1 mm ² NYMHY; lg. 3000	Kunststoffkabel	1
6	1121.63.01.08	Winkel	1	26	1121.63.06.22	Rohr	1
7	M10x20 DIN 603-8.8	Flachrundschraube	2	27	0331.81	Schelle	2
	M 10 DIN 934-8	6 kt-Mutter	2	28	M8x20 DIN 603-8.8	Flachrundschraube	2
	A 10 DIN 127	Federring	2		M 8 DIN 934-8	6 kt-Mutter	2
8	M5x16 DIN 84-4.8	Zylinderschraube	2		A 8 DIN 127	Federring	2
	M 5 DIN 934-8	6 kt-Mutter	2	29	1121.63.06.56	Rohr	2
	A 5 DIN 127	Federring	2	30	0331.80	Schelle	9
9-15	1121.63.02.00	Leuchenträger kpl.	1	31	0320.77	Swageformschraube	4
9	Typ BBS 215	Jakon-Leuchte	1	32	SB-562-7	Heyco-Schnappdurchführung	1
10*	RL 12 V 21 W DIN 72601	Glühlampe zu Nr. 9	2	33	SB-562-5	Heyco-Schnappdurchführung	3
11*	G 12 V 10 W DIN 72601	Glühlampe zu Nr. 9	1	34	A6x1,5 DIN 46225	Kabelschuh	1
12	Typ R 13C	Jakon-Rückstrahler	1	35	6x1 mm ² NYMHY; lg. 2300	Kunststoffkabel	1
13	1121.63.02.07	Halter	1	36	4x1 mm ² NYMHY; lg. 1325	Kunststoffkabel	1
14	M8x16 DIN 603-8.8	Flachrundschraube	2	37	4x1 mm ² NYMHY; lg. 940	Kunststoffkabel	1
	M 8 DIN 934-8	6 kt-Mutter	2	38	2x0,75 mm ² NYMHY; lg. 580	Kunststoffkabel	1
	A 8 DIN 127	Federring	2	39	4x1 mm ² NYMHY; lg. 2150	Kunststoffkabel	1
15	M5x12 DIN 84-4.8	Zylinderschraube	2	40-47	1121.63.08.00	Leuchenträger kpl.	1
	M 5 DIN 934-8	6 kt-Mutter	2	40	Typ BBSK 215	Jakon-Leuchte	1
	A 5 DIN 127	Federring	2	41*	RL 12 V 21 W DIN 72601	Glühlampe zu Nr. 40	2
16-18	1121.63.03.00	Leuchte kpl.	1	42*	G 12 V 10 W DIN 72601	Glühlampe zu Nr. 40	1
16	Typ PL 192	Jakon-Leuchte	1	43	Typ R 13C	Jakon-Rückstrahler	1
17*	L 12 V 5 W DIN 72601	Glühlampe zu Nr. 16	1	44	1121.63.08.07	Winkel	1
18*	M6x20 DIN 84-4.8	Zylinderschraube zu Nr. 16	1	45	1121.63.08.08	Winkel	1
	M 6 DIN 934-8	6 kt-Mutter	1	46	M8x16 DIN 603-8.8	Flachrundschraube	2
	A 6 DIN 127	Federring	1		M 8 DIN 934-8	6 kt-Mutter	2
19+20	1121.63.04.00	Steckdose kpl.	1		A 8 DIN 127	Federring	2
19	7 A DIN 72577	Steckdose	1	47	M5x16 DIN 84-4.8	Zylinderschraube	2
20	M5x35 DIN 84-4.8	Zylinderschraube	3		M 5 DIN 934-8	6 kt-Mutter	2
	M 5 DIN 934-8	6 kt-Mutter	3		A 5 DIN 127	Federring	2
21	A 6 DIN 72586	Leitungsverbinder	1	48	4x1 mm ² NYMHY; lg. 3600	Kunststoffkabel	1
22	A 4 DIN 72586	Leitungsverbinder	1	49	12x28	Chassis-Kabelklemme	3
				50	SGL 32-50 DIN 3017	Norma-Schelle	1

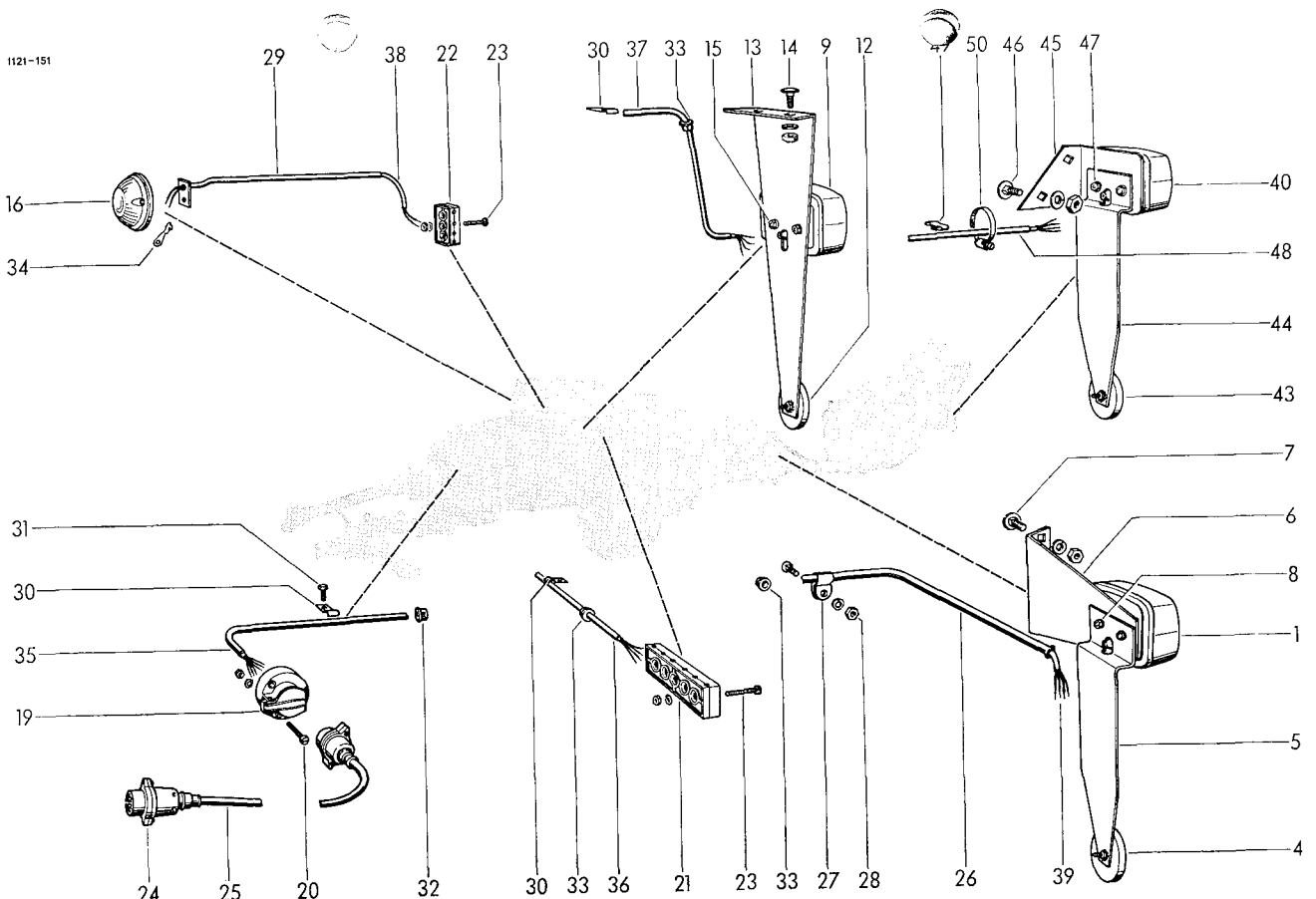

Teil-Nr. Verzeichnis

Bitte beachten: Handelsübliche **Kleinteile** nach DIN wie Federringe, Keile, Muttern, Paßfedern, Schmiernippel, Schrauben, Scheiben, Spannhülsen, Splinte, Stifte usw. **sind nicht aufgeführt.**

Reihenfolge, Art und Erklärung der aufgeführten Teil-Nummern gehen aus nachstehender Übersicht hervor:

0307.55 – **0380.15** WELGER Werksnorm-Einzelteile
0701.10 – **0765.23** WELGER Werksnorm-Einzelteile aus Guß
1101.04.04.08 – **6408.09.16.06** WELGER Maschinen-Teile verschiedener Typen

Teil-Nr.	Seite	Lfd. Nr.	Teil-Nr.	Seite	Lfd. Nr.	Teil-Nr.	Seite	Lfd. Nr.
0307.55	14	9	0324.02	44	7	0328.24	24	22
0307.56	14	19		54	5	0328.29	44	17
0307.63	14	10		54	15	0328.32	14	26a
0307.70	46	2		54	26	0331.80	58	30
0307.74	22	15	0324.04	26	21	0331.81	58	27
0307.76	22	10	0324.26	10	21	0332.24	42	19
0307.77	22	9	0324.31	12	6	0336.32	8	16
0307.81	14	3	0324.59	8	15	0336.42	14	45
0313.15	34	14	0324.68	36	13	0336.43	14	54
0315.39	30	3	0324.69	36	12	0338.30	50	9
0315.46	30	2	0324.79	10	22	0339.31	8	13
0315.54	44	29	0325.18	14	7	0340.01	34	11
0315.56	44	9		24	4	0340.03	26	32
0315.57	34	5	0325.20	10	16	0340.04	34	37
0315.67	14	2	0325.45	20	21	0340.25	20	12
0315.76	28	2	0325.56	46	20	0340.38	32	17
	36	8	0325.66	14	6	0340.39	10	5
0315.97	26	13	0325.68	14	23	0341.18	24	32
0316.19	24	17	0325.82	14	11	0341.34	28	38
0320.20	14	16	0325.86	14	26	0341.48	26	24
0320.25	34	35	0325.90	12	11	0342.02	46	15
0320.71	28	25	0325.98	12	19	0343.12	50	10
	44	27	0326.02	30	8	0344.19	34	10
0320.72	26	37	0326.14	34	32	0344.44	44	19
0320.73	2	14	0327.78	10	20	0344.45	44	20
	4	14		56	6	0344.46	44	21
	44	38	0327.88	12	8	0344.55	26	30
0320.74	4	27	0327.91	10	20	0344.56	34	29
0320.77	48	6	0328.09	20	20	0344.68	26	7
	48	8	0328.14	20	28	0344.72	34	28
	58	31	0328.17	20	22	0346.05	24	26
0320.91	28	27	0328.18	20	23	0346.12	12	14
0323.21	12	16	0328.20	46	12	0346.15	52	6
0324.02	38	5	0328.22	14	65	0346.16	52	7
	40	5	0328.23	20	6	0346.17	28	32

Teil-Nr.	Seite	Lfd. Nr.	Teil-Nr.	Seite	Lfd. Nr.	Teil-Nr.	Seite	Lfd. Nr.
0361.08	32	4	1105.07.02.11	10	11-13	1116.33.03.36	44	12
0362.20	24	21	1105.07.02.12	10	11	1116.33.03.37	44	16
0364.03	34	23	1105.12.04.01	16	1-20	1116.33.03.38	44	13
0364.29	34	25	1105.12.91.00	16	21	1116.33.03.46	44	22
0380.15	12	20	1105.22.11.13	24	33	1116.33.03.55	44	25
			1105.22.16.30	32	7	1116.33.03.77	44	11
0701.10	12	3	1105.23.01.14	34	8	1116.33.03.79	44	24
0707.13	46	7	1105.23.03.00	34	22-28	1116.33.03.91	44	12
0710.54	22	12	1105.23.04.09	34	30-36	1116.33.03.92	44	12
0712.16	22	13	1105.23.04.10	34	30	1116.33.03.94	44	12
0714.79	14	51	1105.81.90.01	56	13	1116.43.02.15	52	12
0714.80	14	52	1109.02.01.80	2	2-11	1118.09.03.01	10	23
0718.89	46	1		4	2-11	1118.42.08.01	48	11
0719.07	14	18	1109.02.01.81	2	2	1118.82.02.16	56	20
0719.11	12	9		4	2	1121.02.01.01	2	1
0719.13	22	1	1109.02.01.82	2	3		4	1
0719.32	14	61		4	3	1121.02.03.13	2	19+
0720.01	24	25	1109.02.01.84	2	5		20+21	
0728.02	24	3		4	5		29+	
0730.32	14	32	1109.02.01.88	2	9		30+31	
0736.68	46	23		4	9	1121.02.03.16	2	21
0736.74	52	8	1109.02.01.89	2	10	1121.02.95.01	2	22
0738.34	44	32		4	10		4	35
0752.02	46	22	1109.07.01.25	10	4	1121.02.95.02	2	23
0762.35	36	2	1109.22.01.37	28	36		4	36
0762.73	52	2	1109.51.02.18	42	18	1121.03.00.00	6	1-15
0764.04	34	20		54	8	1121.03.01.01	6	1
	34	26	1115.02.01.46	4	15	1121.03.03.01	6	2
0764.15	34	13	1115.02.01.48	4	17	1121.03.03.07	6	4
0765.23	36	4	1115.02.01.49	4	18	1121.03.03.12	6	5
			1115.02.01.50	4	19	1121.03.04.01	6	8
1101.04.04.08	8	19	1115.02.01.51	4	20	1121.03.05.01	6	10
1101.22.01.45	24	9	1115.02.01.55	4	24	1121.04.01.01	8	18
1101.22.01.49	24	10	1115.02.01.57	4	15-25	1121.04.02.01	8	21
1101.22.01.59	24	11	1115.02.01.59	4	16	1121.05.01.01	10	1
1101.22.08.18	30	9	1115.02.01.66	4	23	1121.05.01.17	10	2
1101.22.16.01	32	8	1115.02.03.05	4	32+	1121.14.01.01	12	1
1101.23.02.00	34	17-21		33+34		1121.14.02.01	14	1
1101.23.02.01	34	17	1115.02.03.08	4	34	1121.14.02.19	14	41
1101.23.02.05	34	18	1115.05.91.00	10	19	1121.14.02.20	14	14
1101.23.03.01	34	22	1115.12.90.01	18	1-26	1121.14.04.07	14	67
1103.04.90.02	8	23	1115.22.16.13	32	3	1121.14.05.00	14	1-44
1104.81.03.01	56	7	1115.81.91.01	56	14	1121.14.05.40	14	28
1104.81.06.01	56	11	1116.14.02.03	12	2	1121.14.05.60	14	17
1105.05.03.00	10	17	1116.14.02.15	12	13	1121.14.06.03	14	47
1105.05.90.00	10	17	1116.14.02.19	12	15		14	56
1105.07.02.00	10	7-16	1116.14.02.33	12	4	1121.14.06.07	14	49-53
1105.07.02.01	10	7	1116.22.14.00	32	15-20	1121.14.51.01	14	42
1105.07.02.07	10	8	1116.22.14.01	32	15	1121.16.01.01	20	1
1105.07.02.09	10	9	1116.22.14.05	32	16	1121.16.04.01	20	2
1105.07.02.10	10	10	1116.26.51.06	24	5	1121.16.05.01	20	4

Teil-Nr.	Seite	Lfd. Nr.	Teil-Nr.	Seite	Lfd. Nr.	Teil-Nr.	Seite	Lfd. Nr.
1121.16.06.03 ...	20	9	1121.25.02.08 ...	28	16	1121.42.02.06 ...	50	2
1121.16.07.01 ...	20	11	1121.25.02.14 ...	26	7-11	1121.42.02.13 ...	50	5-8
1121.16.08.01 ...	20	13	1121.25.02.23 ...	26	12	1121.42.02.15 ...	50	5
1121.16.08.09 ...	20	14	1121.25.02.33 ...	26	17	1121.42.02.31 ...	50	13
1121.16.09.09 ...	20	25	1121.25.02.38 ...	26	19	1121.42.02.36 ...	50	6
1121.16.11.01 ...	20	26	1121.25.02.43 ...	26	22	1121.42.02.38 ...	50	1
1121.20.03.01 ...	22	19	1121.25.02.56 ...	26	26	1121.42.03.01 ...	50	14
1121.20.03.06 ...	22	20	1121.25.03.01 ...	26	29	1121.42.04.01 ...	48	3
1121.20.04.05 ...	22	26	1121.25.03.07 ...	26	31	1121.42.04.13 ...	48	4
1121.20.04.08 ...	22	22	1121.31.01.01 ...	38	1	1121.42.05.05 ...	48	7
1121.20.51.14 ...	22	37	1121.31.01.02 ...	38	2	1121.42.06.01 ...	48	9
1121.21.01.01 ...	28	1	1121.31.01.03 ...	38	3	1121.42.51.01 ...	48	13
1121.21.01.07 ...	28	3	1121.31.02.01 ...	38	6	1121.43.00.00 ...	52	1-1
1121.21.01.12 ...	28	4	1121.31.03.01 ...	38	8	1121.43.01.01 ...	52	1
1121.21.51.02 ...	28	5	1121.32.00.00 ...	40	1-25	1121.43.01.11 ...	52	3
1121.21.51.03 ...	28	6	1121.32.01.01 ...	40	1	1121.43.02.08 ...	52	13
1121.22.01.14 ...	28	21	1121.32.02.01 ...	40	6	1121.43.03.01 ...	52	14
1121.22.01.18 ...	28	22	1121.32.02.12 ...	40	7	1121.44.01.01 ...	52	20
1121.22.01.19 ...	28	23	1121.32.03.01 ...	42	9	1121.51.01.00 ...	54	1-5
1121.22.01.33 ...	28	34	1121.32.04.01 ...	42	11	1121.51.01.01 ...	54	1
1121.22.01.34 ...	28	35	1121.32.04.10 ...	42	13	1121.51.01.05 ...	54	2
1121.22.02.01 ...	24	1-3	1121.32.05.01 ...	42	14	1121.51.02.00 ...	54	6-9
1121.22.02.02 ...	24	1	1121.32.06.01 ...	42	15	1121.51.02.01 ...	54	6
1121.22.03.01 ...	30	1	1121.32.06.10 ...	42	16	1121.51.02.05 ...	54	7
1121.22.03.12 ...	30	4	1121.32.07.01 ...	42	17	1121.51.03.01 ...	54	10
1121.22.04.01 ...	30	7	1121.32.07.14 ...	42	21	1121.51.05.02 ...	54	13
1121.22.05.01 ...	32	1	1121.32.08.01 ...	42	22	1121.51.06.01 ...	54	16
1121.22.05.22 ...	32	9	1121.32.09.01 ...	42	24	1121.51.07.00 ...	54	18
1121.22.05.29 ...	32	11	1121.32.10.01 ...	42	25	1121.51.08.00 ...	54	19
1121.22.05.30 ...	32	12	1121.34.01.00 ...	44	1	1121.51.09.01 ...	54	20
1121.22.05.38 ...	32	13	1121.34.02.01 ...	44	3	1121.51.09.02 ...	54	21
1121.22.07.48 ...	28	15	1121.34.02.02 ...	44	4	1121.51.09.08 ...	54	24
1121.22.12.01 ...	24	15-18	1121.34.03.01 ...	44	8	1121.51.10.01 ...	54	25
1121.22.12.02 ...	24	16	1121.34.03.11 ...	44	15	1121.63.00.21 ...	58	1-39
1121.22.12.11 ...	24	18	1121.34.04.00 ...	44	28	1121.63.00.22 ...	58	9-38
1121.22.12.17 ...	24	20-23	1121.34.05.01 ...	44	30	1121.63.01.00 ...	58	1-8
1121.22.12.18 ...	24	20	1121.34.05.08 ...	44	33	1121.63.01.07 ...	58	5
1121.22.12.26 ...	24	24-28	1121.34.06.02 ...	44	35	1121.63.01.08 ...	58	6
1121.22.12.34 ...	24	29	1121.34.07.01 ...	44	36	1121.63.02.00 ...	58	9-1
1121.22.12.39 ...	24	31	1121.34.09.01 ...	44	39	1121.63.02.07 ...	58	13
1121.22.90.05 ...	24	13	1121.41.01.12 ...	46	11	1121.63.03.00 ...	58	16-18
1121.23.00.00 ...	34	1-40	1121.41.02.01 ...	46	14	1121.63.04.00 ...	58	19+20
1121.23.01.00 ...	34	1	1121.41.02.10 ...	46	17	1121.63.06.22 ...	58	26
1121.25.01.01 ...	36	1	1121.41.02.11 ...	46	18	1121.63.06.56 ...	58	29
1121.25.01.08 ...	36	7	1121.41.02.12 ...	46	19	1121.63.08.00 ...	58	40-47
1121.25.01.12 ...	36	10	1121.41.03.03 ...	46	21	1121.63.08.07 ...	58	44
1121.25.02.01 ...	26	1-6	1121.41.04.04 ...	46	25	1121.63.08.08 ...	58	45
1121.25.02.06 ...	26	2	1121.41.04.05 ...	46	26	1121.81.01.00 ...	56	1-6
1121.25.02.08 ...	26	4	1121.42.00.00 ...	48		1121.81.01.01 ...	56	1
... 26	8		1121.42.01.00 ...	48	1	1121.81.03.13 ...	56	9
... 26	27		1121.42.01.13 ...	48	2	1121.82.02.00 ...	56	15-24

Teil-Nr.	Seite	Lfd. Nr.	Teil-Nr.	Seite	Lfd. Nr.	Teil-Nr.	Seite	Lfd. Nr.
1121.82.02.01 ...	56	15-19	2101.05.07.00 ...	10	19	2105.42.03.52 ...	50	7
1121.82.02.02 ...	56	15	2101.05.07.01 ...	56	5	5107.09.16.16 ...	56	2
1121.83.01.10 ...	56	27	2105.02.03.01 ...	2	16+	5107.09.17.08 ...	56	3
1305.22.04.31 ...	24	24			17+18	6117.35.04.01 ...	58	24+25
2101.02.03.04 ...	4	31	2105.02.03.07 ...	2	18	6408.09.16.06 ...	56	2+3

Anschriften der WELGER-Werksvertreter

Günter Arnold	Fuchsbühl 76 8021 Icking	Tel. 081 78 / 5693
Uwehorst Birkholz	Hannoversche Straße 149 3011 Garbsen	Tel. 051 37 / 7 2478
Werner Böttger oHG	Bäkeplacken 25-27 2900 Oldenburg (Oldb)	Tel. 04 41 / 5 2079 Fernschr. 025 875
Otto Fesser	Gifhorner Straße 14 3162 Uetze	Tel. 051 73 / 3 23
Manfred Geiger	Martinusweg 6 7992 Tettngang	Tel. 075 42 / 71 54
Alfred Gooß	2105 Seevetal 1 – Hittfeld	Tel. 041 05 / 3085 Fernschr. 02180 314
Werner Jerratsch	Dorffeldstraße 34 4401 Roxel über Münster (Westf.)	Tel. 02 50 34 / 10 13
Johannes Müller	Hansen 3110 Uelzen 14	Tel. 05 81 / 55 33
Walter Ober	Zeisigweg 1 6370 Oberursel 4	Tel. 061 72 / 3 64 03
Carl Petry Inh. Walter Bertram	Im Küchengarten 4 6752 Winnweiler (Pfalz)	Tel. 063 02 / 20 45
Willi Pfeiffer	Lehenwiesenweg 10 8832 Weißenburg (Bay)	Tel. 091 41 / 27 19
Karl Philipp	Ahornstraße 51 8301 Ergolding – Landshut	Tel. 08 71 / 7 41 69
Richard Plannerer	8939 Eurishofen 11 1/2	Tel. 082 46 / 3 27
Georg Schaffert	Seebergstraße 19 3500 Kassel - Ha.	Tel. 05 61 / 68 42
Welger-Verkaufsbüro	Burgunder Straße 17 5159 Kerpen	Tel. 022 37 / 21 60 20 61 Fernschr. 08 881 973

Bitte beachten:
Ersatzteilbestellungen bitten wir beim zuständigen
Händler bzw. Maschinenlieferanten aufzugeben.