

- **Aufsammelpressen**
- **Feldhäcksler**
- **Schneidgebläse**
- **Ackerwagen**
- **Ladewagen**
- **Stalldungstreuer**
- **Zweiseitenkipper**
- **Unimog-Anhänger**



Betriebsanleitung · Ersatzteilliste

AP 40

Inhalt

	Seite
Technische Daten	2
Die Inbetriebnahme	2
Schlepper ankuppeln	3
Bindegarn einfädeln	3
Binder auslösen	4
Ballenlänge einstellen	4
Binder sichern	5
Aufsammler einstellen	5
Federbaiken einstellen	5
Der Feldeinsatz	6
Zweckmäßiges Zubehör	7
Ladevorrichtung	7
Ballenabwurfvorrichtung	7
Feststellung	7
Wartung und Schmierung	7
Raffer-Einstellung	10
Querförderer-Einstellung	11
Binder-Einstellung	12
Schmierplan	16
Störungen — schnell behoben	18
Bindefehler	20
Ersatzteilliste	22

Nachdruck nicht gestattet — alle Rechte sowie Konstruktionsänderungen vorbehalten — technische Angaben unverbindlich. Die Bezeichnungen links, rechts, vorn und hinten gelten in Laufrichtung des Preßguts.



AUFSAMMELPRESSE AP 40

Deutsche Bundespatente · Auslandspatente

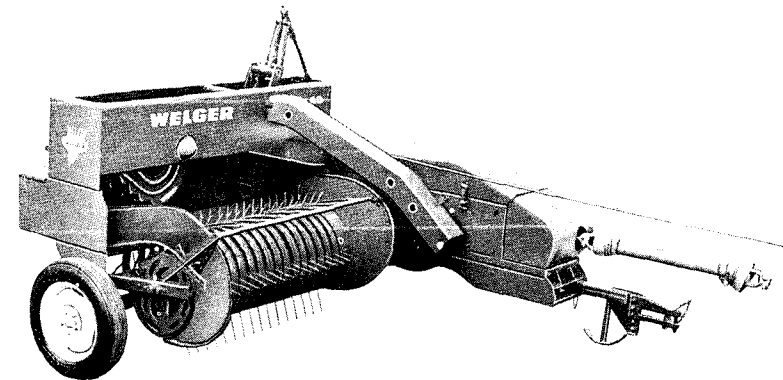

GEBRÜDER WELGER · WOLFENBÜTTEL

Fernsprecher: Wolfenbüttel, 05331 — 4541

Fernschreiber: 0952708

Drahtwort: welger wolfenbüttel

Technische Daten

Länge über alles	beim Transport	4180 mm	Erforderliche Schlepperleistung	Feldlage	
				trocken u. eben	feucht od. ansteigend
im Betrieb	4560 mm	20 PS	ohne Wagen	25 PS	25 PS
Höhe über alles	1415 mm		Kolbenhubzahl	90/min	
Breite über alles	2400 mm		Ballenlänge stufenlos einstellbar von	0,5–1,2 m	
Gewicht	ca. 1000 kg		Ballengewicht	bis 25 kg	
Aufsammlerbreite	1435 mm		Bindung	zweifach	
Preßkanalmaße	300x400 mm		Bindematerial	Sisal-Ballengarn	
Spurweite	2240 mm		Laufänge	200 m/kg	
Bereifung	links	5,60-15/2 atü	Rollendurchmesser	260 mm	
			rechts	7,00-12 AM 4 PR/2 atü	Rollenhöhe
Höchstgeschwindigkeit	bei Straßenfahrt	20 km/h	Rollengewicht	ca. 10 kg	
				Verbrauch	ca. 1 kg/t
Erforderliche Drehzahl der Schlepperzapfwelle*)	540/min		Preßleistung (Heu)	bis 7 t/h	
				mit Abwurfschurre	abhängig vom Ladepersonal

*) kupplungsabhängige Normzapfwelle erforderlich; kupplungsunabhängige Motorzapfwelle oder gangsabhängige Wegzapfwelle nicht geeignet; 1080/min nicht zulässig.

Die Inbetriebnahme

Ihre Aufsammlerpresse wird einsatzbereit verladen, sie ist abgeschmiert und in allen Funktionen überprüft. Sie läßt sich sofort mit voller Leistung einsetzen, wenn folgende Anweisungen genau beachtet werden:

Zugöse 1 in passender Höhe zur Schlepperackerschiene anschrauben (Bild 1). Presse an Schlepper kuppeln. Vorstecker 2 lösen, Deichsel 3 durch Seitwärtsfahren des Schleppers in Arbeitsstellung schwenken (Bild 2). Vorstecker wieder einsetzen.



Bild 3



Bild 4

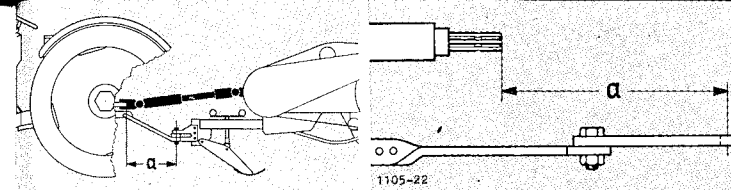
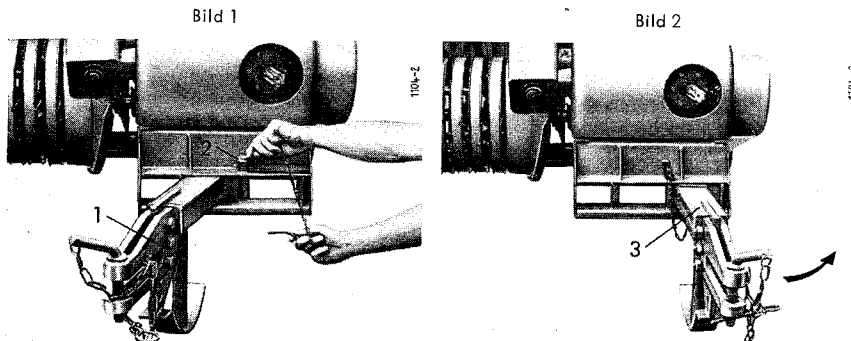

Bild 5

Presse in gerader Verlängerung der Schlepperzapfwelle anhängen. Wird bei großer Schlepperspurweite der Schwad überfahren, kann die Presse bis zu 250 mm seitlich versetzt werden (Maß c in Bild 5).

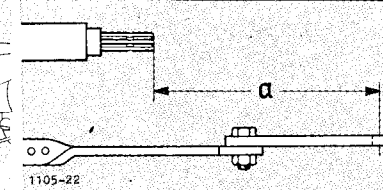
Zapfwellenenden an Schlepper und Presse säubern, Wellenschutzlack mit Benzin oder Dieselöl abwaschen. Gelenkwelle beidseitig aufstecken, Sicherungskette an Deichsel befestigen.

Pressenanhängung und Zapfwellenanschluß auf Funktionsfähigkeit kontrollieren: Abstand zwischen Zapfwellenende und Anhängepunkt (Maß a in Bild 3) muß mindestens 330 mm betragen. Bei zu langem Abstand längere Gelenkwelle verwenden. Bei zu kurzem Abstand Anhängeschiene wie in Bild 4 gezeigt verlängern.

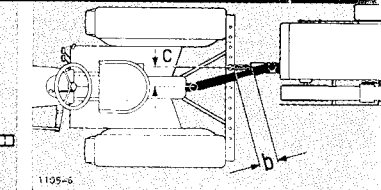
Schublänge zwischen den Gelenkwellenrohren (Maß b in Bild 5) muß bei Geradeausfahrt mindestens 130 mm betragen. Gelenkwelle durch Absägen gleichlanger Stücke von beiden Innen- und Außenrohren kürzen, falls die Schublänge nicht ausreicht.

Bindegarn einfädeln

Vier Garnrollen nebeneinander aufrecht (Schrift lesbar) in den Garnkasten wie in Bild 11 einsetzen. Garnenden von Rollen A und C nach oben aus dem Papiermantel herausziehen. Ende von Rolle A mit Anfang von Rolle B (Bild 6), Ende von Rolle C mit Anfang von Rolle D verbinden:

Beide Enden aufräumen und auseinanderdrehen. Einen einfachen Knoten schlingen, die Enden ineinanderspleißen (Bild 7) und zusammenrollen. Enden zusammenhalten und Knoten langsam zuziehen (Bild 8). Knoten kräftig festziehen (Bild 9) und abstehende Enden zwischen den Händen festrollen. Richtig geknüpft – ist dieser Spezialknoten (Bild 10) kaum dicker als das Garn selbst.



Bild 6



Bild 7

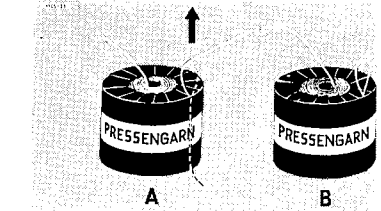

Bild 8

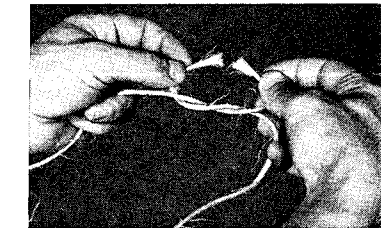

Bild 9

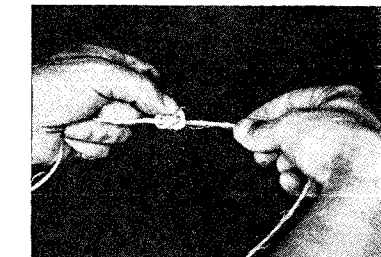

Bild 10

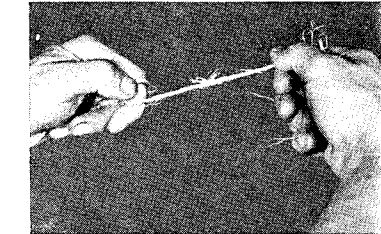

Bild 11

Den Lauf des Bindegarns zeigen die Bilder 11 - 13:

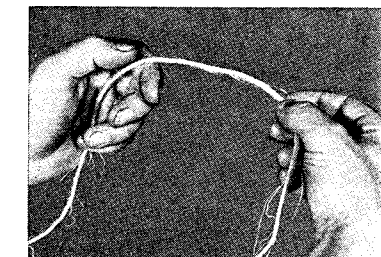
Erste Nadel: Rolle A - Öse 1 - Öse 2 - Garnbremse 3 - Öse 4 - Spannfeder 5 - Öse 6 - Öse 7 - Nadelöhr 8 (über die Nadelrolle!) - Nadelwelle 9.

Zweite Nadel: Rolle C - Öse 10 - Öse 11 - Öse 12 - Garnbremse 3 - Öse 13 - Spannfeder 14 - Öse 15 - Öse 16 - Öse 17 - Nadelöhr 18 (über die Nadelrolle!) - Nadelwelle 19.

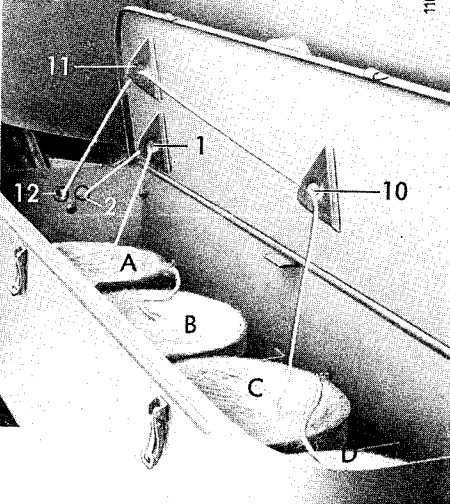
Garnenden an Nadelwelle festknoten. Garnbremse 3 richtig spannen, Schräglage der gespannten Federn 5 und 14 beachten.

WICHTIG: Knüpfer und Garnhalter sorgfältig säubern - Fett, Farbe, Schmutz und Rost entfernen! Knüpfer und Knüpferzunge leicht einölen.

Binder auslösen (Bild 14): Zackenrad a in Pfeilrichtung drehen, bis Schaltstange b von Transportrolle c abspringt.

Riemenscheibe in Pfeilrichtung drehen, bis die Nadeln auf- und abgegangen sind und der Binder das Garn angenommen hat. Knoten von beiden Knüpfern abziehen, Garnenden von den Garnhaken entfernen.

Ballenlänge durch Drehen der Sterngriffmutter d **einstellen** (Bild 15): je tiefer der Bügel b, desto länger die Ballen und umgekehrt.



Bild 12

Bild 13

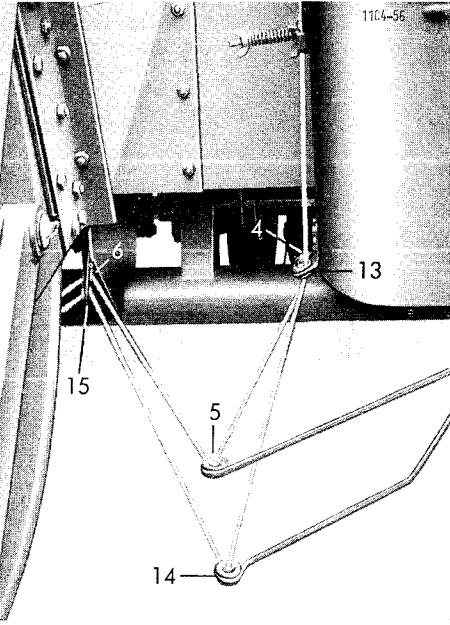

Bild 14

Bild 15

Binder sichern (Bild 15): Riegel e nach oben schwenken, durch Schlitz nach außen ziehen und wieder nach unten drehen.

Aufsammlerhöhe einstellen (Bild 16): Zugseil am Schlepper befestigen; Heben und Senken erfolgt stufenweise durch wiederholtes kurzes Anziehen und Nachlassen des Zugseils. Aufsammler durch Ziehen im oberen Schwenkbereich f heben und durch Ziehen im unteren Schwenkbereich g senken.

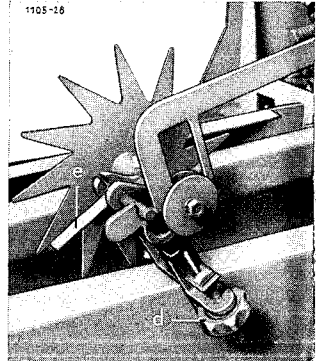
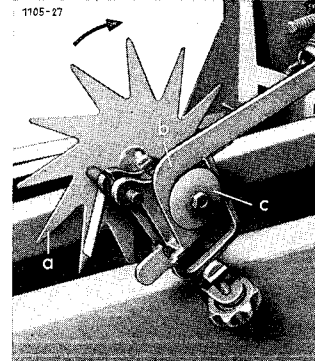
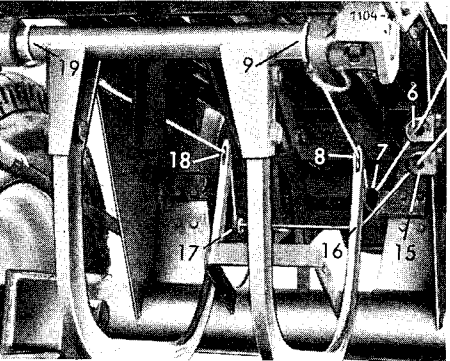
Federbalkenspannung einstellen (Bild 17): Stellung h schwach gespannt, Stellung i stark gespannt. Richtige Spannung verhindert Materialstauungen über dem Aufsammler: sie muß den jeweiligen Verhältnissen angepaßt werden.

Federbalkenhöhe einstellen (Bild 18): Stellung k für normales Preßgut, Stellung l und m bei sehr kurzem Material und beim Bergabfahren.

Spannschrauben lockern (Bild 19), sie werden erst während des Pressens allmählich angezogen.

Ballenzähler mit dem beigegebenen Schlüssel auf Null stellen. Riemenscheibe einige Male von Hand in Pfeilrichtung durchdrehen. Schurre anbauen und Ketten einhängen.

Binder entsichern (Stellung wie in Bild 14) - die Presse ist jetzt einsatzbereit.



Bild 16



Bild 17

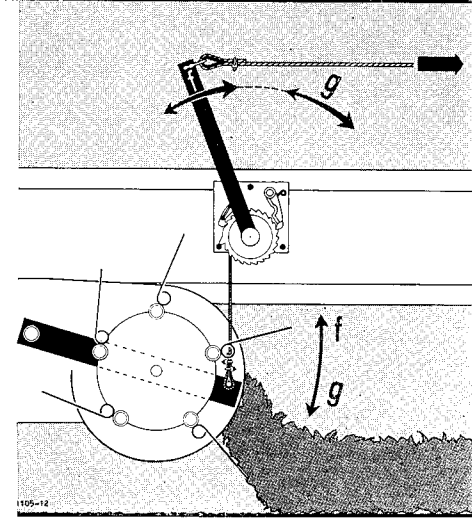

Bild 18

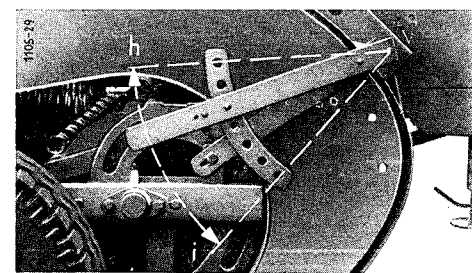

Bild 19

Der Feldeinsatz

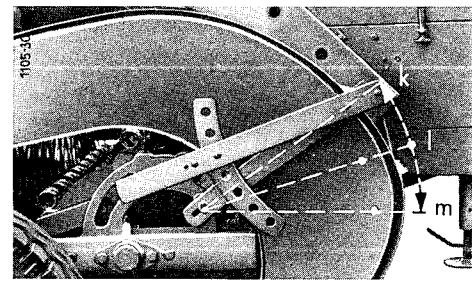
- Schwaden ziehen** Die volle Maschinenleistung kann nur bei sorgfältiger Schwadarbeit ausgenutzt werden, nachlässiges Schwaden verursacht Betriebsstörungen! Kleine, gleichmäßige Schwaden ermöglichen zügiges Arbeiten mit hohen Tagesleistungen.
- Die **Schwadbreite** soll unter **1,20 m** liegen – die Schwadhöhe muß der Fahrgeschwindigkeit des Schleppers entsprechen.
- Für locker geschwadetes Material und Schleppergeschwindigkeiten zwischen 3 und 5 km/h empfehlen wir
- ca. **30 cm Schwadhöhe für Halbheu und klammes Stroh**
- ca. **40 cm Schwadhöhe für trockenes Material** (Wassergehalt bis 25 %).
- Zapfwelldrehzahl** vor dem Einsatz kontrollieren: Presse **nur** mit **540/min** arbeiten lassen. Die bei **neueren Schleppern zusätzlich** vorhandene Zapfwelldrehzahl von **1080/min** ist **nicht zulässig!**
- Kolbenhubzahl** von **90/min** immer genau **einhalten** und öfter mit der Uhr kontrollieren.
- Schnellerer Lauf führt zu Störungen – langsamerer Lauf überlastet Gelenkwelle und Antriebsteile.
- Gleichmäßig arbeiten** und Fahrgeschwindigkeit der Schwadhöhe anpassen. Bei dichten Schwadstellen Schlepper kurz anhalten und Presse freiarbeiten lassen. Schlepperkupplung weich betätigen, besonders wenn die Presse verstopft ist. Erst Verstopfung beseitigen, dann wieder anfahren.
- Aufsammler** nur so weit absenken, daß Erntegut sauber aufgenommen wird, Bodenberührung vermeiden. Federbalken wenn nötig verstellen.
- Bei Kurvenfahrt** stets **Zapfwellenantrieb abschalten**, um Schäden an den Antriebsteilen zu vermeiden.
- Mit Ladeschurre** und angehängtem Wagen wird das Erntegut in einem Arbeitsgang geborgen. Entsprechend **höhere Schlepperleistung** beachten. Fahren enger Kurven vermeiden.
- Bei Straßenfahrt** **nicht schneller als 20 km/h** fahren. In Kurven und engen Durchfahrten auf freie Ausschwenkmöglichkeit der Maschine achten.
- Bei Störungen** sofort **Zapfwellenantrieb abschalten**. Störung beheben, wie auf Seite 18 angegeben. Vor dem Weiterarbeiten Spannkanal etwas öffnen.

Zweckmäßiges Zubehör

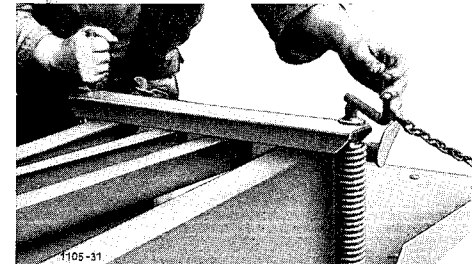
- Ladevorrichtung** Best.-Nr. 1104.81.01.00
1104.81.06.00
- ermöglicht Pressen und Laden der Ballen in einem Arbeitsgang. Empfohlene Schlepperleistung auf Seite 2 beachten.
- Montage: Wagenanhängung 10 (Seite 29) unter der Schurre anbringen und mit Vorstecker sichern. Ladeschurre 15 einschieben, Ketten 14 der Ladehöhe entsprechend in Haken einhängen.
- Ballenabwurfvorrichtung** Best.-Nr. 1104.81.91.00
- erbringt hohe Flächenleistungen mit nachfolgendem Aufladen der Ballen.
- Montage: Führungswinkel 21 (Seite 27) unter der Schurre befestigen. Abwurfrohr 29 einsetzen und mit Haken 28 sichern.
- Feststellung** Best.-Nr. 1105.85.00.00
- ist bei stationärem Betrieb hinter der Dreschmaschine zum Festlegen der Laufrollen erforderlich. Presse zusätzlich auch am Spannkanal und am Zugrohr abstützen. Die normale Deichselstütze ist hierfür nicht geeignet.

Wartung und Schmierung

sind gerade bei Landmaschinen besonders wichtig, weil sie unter ungünstigen Betriebsbedingungen arbeiten, oft starker Verschmutzung unterliegen und stets der Witterung ausgesetzt sind. Sorgen Sie deshalb für regelmäßige Wartung und ausreichende Schmierung. Sie erhalten sich dadurch die guten Eigenschaften Ihrer Aufsammler- und Verdrängerpresse und vermeiden vorzeitige Reparaturen. Wir geben Ihnen dazu einige

Allgemeine Hinweise

Werkzeug, Scherstifte und Scherschrauben liegen im Werkzeugkasten. Nach ca. 20 Betriebsstunden sämtliche Schrauben und Muttern – auch im Innern der Maschine – nachziehen.

Fettpresse nur mit Hochdruckfett füllen, Luftpneumatische Verdränger vermeiden. **Nicht bei laufender Maschine abschmieren!** Schmiernippel vor dem Ansetzen der Fettpresse reinigen. So lange Fett einpressen, bis Altfett seitlich aus dem Lager austritt. Fettkragen nicht abwischen (Staubschutz!)

Zähne aller Stirn- und Kegelräder regelmäßig reinigen und fetten. Ketten ebenfalls regelmäßig pflegen, wie auf Seite 9 beschrieben.

Der Schmierplan auf Seite 16 zeigt alle Schmierstellen, von denen die meisten an der Maschine weiß markiert sind.

Laufräder

Rodkapseln 2 und Radmuttern 10 (Seite 25) auf festen Sitz kontrollieren. **Luftdruck** einhalten: **5,60–15** Reifen **2 atü**, **7,00–12 AM**-Reifen **2 atü**, **8,50–12 AM**-Reifen **1,5 atü**. Presse nach der Erntesaison aufbocken, um die Reifen zu entlasten.

Gestell

Messer 9 (Seite 27) auf Festsitz kontrollieren. Messerschneide prüfen und wenn nötig abziehen. Messer nach längerem Gebrauch nachschleifen, Schneidewinkel und untere Schneidenabrundung dabei **nicht** verändern!

WICHTIG: Beim Einbau eines nachgeschliffenen oder neuen Gestellmessers darauf achten, daß es wieder in die alte Lage kommt: Die Messerinnenfläche muß **genau** mit den Innenflächen der Führungsleisten fluchten!

Zwischen Gestellmesser und Kolbenmesser 0,1 bis 0,8 mm Spiel einhalten. Bei Abweichungen Kolbenführungshölzer nachstellen (Seite 10) bzw. Kolbenmesser in den Längsschlitz verschieben.

Preßkanal sauberhalten, um Stopfen und Ausbeulen zu vermeiden. Kanalinnenwände vor längeren Pausen gut einfetten.

Getriebe

regelmäßig auf richtigen Ölstand kontrollieren: Schutzhaube abnehmen, Meßstab a (Bild 20) **nicht** einschrauben, sondern nur bis zum Anschlag einführen. Ölstand muß zwischen Stabende und Einkerbung liegen (siehe auch Hinweisschild).

Zum Nachfüllen nur **Getriebeöl SAE 90** verwenden.

Nach den ersten 20 Betriebsstunden Ölwechsel vornehmen:

Ölablaßschraube b lösen; Getriebe gut durchspülen, um Altöl und Abrieb zu entfernen. Ölablaßschraube von anhaftenden Eisenteilchen reinigen und wieder einsetzen. 1/2 l Getriebeöl SAE 90 auffüllen; weitere Ölwechsel regelmäßig nach Schluß der Saison.



Bild 20

Gelenkwelle

in der Haupteinsatzzeit **wöchentlich** einmal mit Kugellagerfett **abschmieren**, Schieberohre ausziehen, reinigen und mit Fettpinsel schmieren.

Nach der Arbeitssaison Gelenkwelle gründlich reinigen, Lagersteilen schmieren und alle Außenteile einölen, um Rostbildung zu vermeiden.

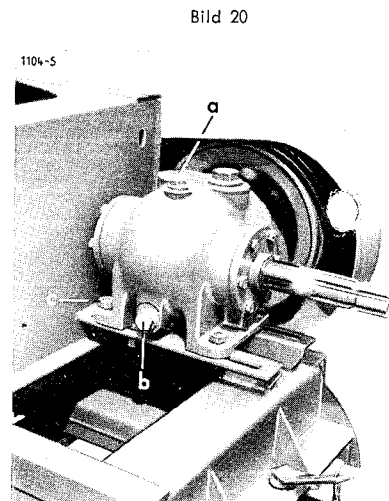
Antriebsriemen

auf richtige Spannung prüfen – **Eindrücktiefe** mittig zwischen den Riemenscheiben **ca. 10 mm**. Wenn nötig, Getriebe nachspannen:

Muttern c (Bild 20) und Kontermutter d (Bild 21) lockern. Spannschraube g nachziehen, dabei auf Fluchten beider Riemenscheiben achten. Zuletzt Muttern c und d festziehen.



Bild 21

Hauptantrieb

ist durch Abschersicherung gegen Überlastung geschützt (Bild 22): Scherstift e muß durch Splint f gesichert sein. Nach Bruch des Scherstifts Hälften aus beiden Scherbuchsen herausschlagen, Scherbuchsen auf Festsitz kontrollieren. Neuen Scherstift aus Werkzeugkasten entnehmen, einsetzen und sichern. Zuletzt Nippel an der Riemenscheibennabe abschmieren.

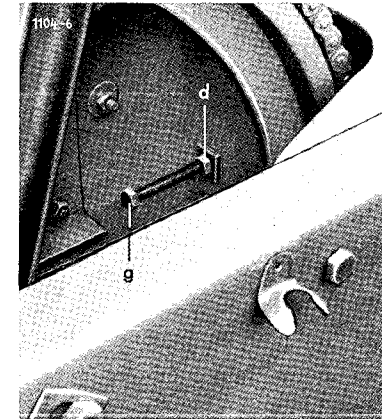

Bild 22

WICHTIG: Nur Original WELGER-Scherstifte 0380.17 verwenden, keine Schrauben oder Bolzen einsetzen!

Kolbenantrieb

Kette h (Bild 23) öfter nachspannen. Zähne der Kettenräder i und k säubern.

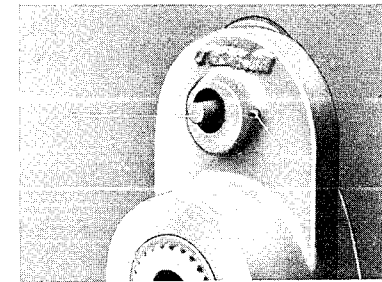
Hauptkette täglich (alle anderen Ketten wöchentlich) mit **dünnflüssigem Maschinenöl** schmieren (Öl soll an Kette gut haften, Staub und kleinere Preßgutteile jedoch nicht zu stark binden).

Alle Ketten nach längerem Einsatz 24 Std. lang in Dieselöl oder Benzin legen. Fett- und Schmutzreste durch Bewegen der Kettengelenke entfernen, dann eine Stunde in dünnflüssiges Maschinenöl legen.



Bild 23



Bild 24

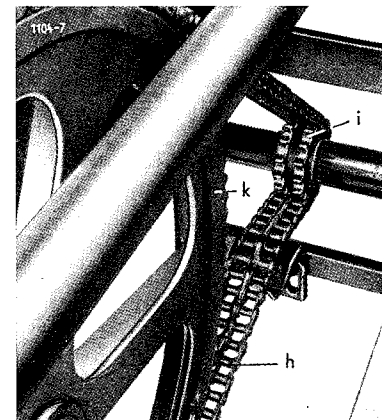

Bild 25

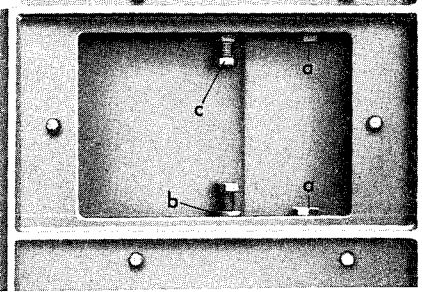

Bild 25a

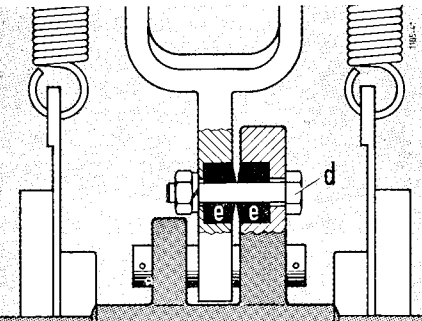

Bild 26

Gleitkolben

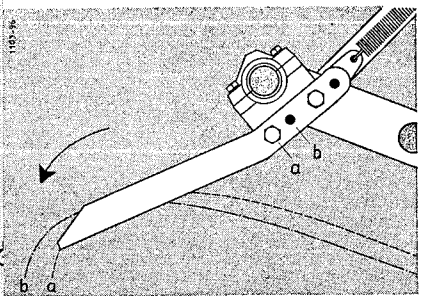
Kolbenmesser 9 (Seite 37) prüfen, wenn nötig abziehen oder nachschleifen (siehe auch Messer am Gestell). Nach längerer Betriebszeit seitliches Kolbenspiel ausgleichen (Bild 24):

Schrauben a und Kontermuttern b lockern, Schrauben c bis zum Anschlag nachstellen. Schrauben a und Kontermuttern b festziehen.

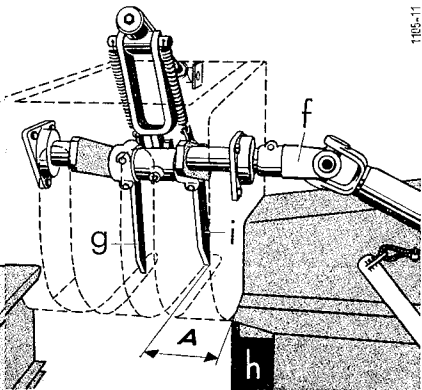
Oberes Kolbenspiel durch Beilagen ausgleichen (Seite 37):

Schrauben 4 lösen, Kolbenbolzen 2 ausbauen und Kolben aus Spannkanaal herausziehen. Führungshölzer 6 und 8 abschrauben, Scheiben in entsprechender Zahl unterlegen. Bei starkem Verschleiß Führungshölzer erneuern.

Raffer

Nach Bruch der Scherschraube d (Bild 25) Strohtisch und Einfüllöffnung der Presse freimachen. Abgescherte Schraubenhälften entfernen. Scherbuchsen e auf Festsitz prüfen, neue Scherschraube einsetzen und sichern.

WICHTIG: Nur Sechskantschrauben M 8 x 45 DIN 931-8 G verwenden, keine anderen Schrauben oder Bolzen einsetzen!

Bei krummen, ungleichmäßig gepreßten Ballen Reichweite der Raffenzinken verstellen (Bild 25a):

Stellung a – Raffenzinken hoch, Ballen werden auf der Messerseite fester.

Stellung b – Raffenzinken tief, Ballen werden auf der Messergegenseite fester.

Raffer-Einstellung

nach Reparaturen an Raffer- und Binderantrieb neu vornehmen (Bild 26):

Kreuzgelenk f abziehen und Raffer in gezeigte Stellung bringen: Rafferspitze g bündig mit Oberkante vom Rafferkastenboden – Zinken nach Bild 25 a in Stellung a.

Riemenscheibe in Pfeilrichtung drehen, bis Kolben h beim Vorlauf **130-140 mm** vor Rafferspitze i steht (**Maß A**). Kreuzgelenk f wieder aufschieben und sichern.

Querförderer

Kette wie in Bild 27 gezeigt nachstellen (Kettenpflege siehe Seite 9).

Nach Scherstiftbruch Splint k lösen und beide Hälften des Scherstifts l entfernen. Scherbuchsen auf festen Sitz kontrollieren, neuen Scherstift einsetzen und sichern.

WICHTIG: Nur Original - WELGER - Scherstifte 0380.09 verwenden, keine Schrauben oder Bolzen einsetzen!

Vor dem Wiederauflegen der Antriebskette Querförderer neu einstellen!

Querförderer-Einstellung

nach Reparaturen an Querförderer- und Rafferantrieb:

Kette abnehmen, Querfördererzinken m und Raffenzinken n wie in Bild 28 gezeigt einstellen – **Maß B** ca. **65 mm**. Zinken m und n feststellen und Kette wieder auflegen. Riemenscheibe von Hand in Pfeilrichtung drehen, dabei Maß A (Bild 26) und Maß B nochmals kontrollieren.

WICHTIG: Abstand Raffenzinken – äußere Querfördererzinken muß beim Durchgang auf beiden Seiten ca. 5 mm betragen!

Aufsammlerantrieb

Antriebskette auf richtige Spannung prüfen, wenn nötig Spannklotz wie in Bild 29 nachstellen. Die richtige Kettenpflege ist auf Seite 9 beschrieben.



Bild 27



Bild 28

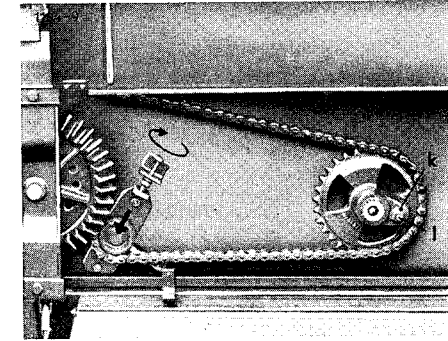

Bild 29

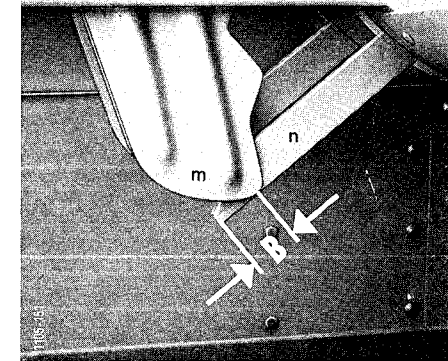

Bild 30

Aufsammler

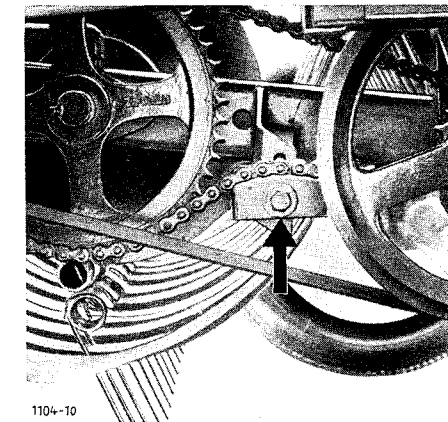
Federausgleich prüfen: Aufsammler muß sich leicht heben und senken lassen und in ganz gesenktem Zustand den Boden berühren. Bild 30 zeigt das Einstellen der Ausgleichsfeder:

Kontermutter a lockern, Mutter b lockern oder anziehen und wieder kontern.

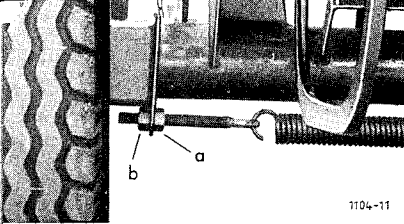
Festgeklemmte Steine, Bindegarnreste usw. entfernen, verbogene Aufsammelfedern richten.

Bild 31

Beim Auswechseln der Kugellager in der Kurvenplatte Bild 31 beachten:

Schraube f lockern, Schraube g lösen, Abdeckblech h heraus-schwenken. Führungsrollenhebel i nach oben klappen, Sicherungsscheibe k abnehmen. Kugellager l abziehen (5 Stck.) und durch neue ersetzen. Kugellager l **nicht** schmieren.



Bild 32

Bindevorrichtung

Binderteile von Zeit zu Zeit säubern (Bild 32): Schraube m lösen und Binderrahmen hochschwenken.

WICHTIG: Keine anderen Schrauben lösen oder verstellen!

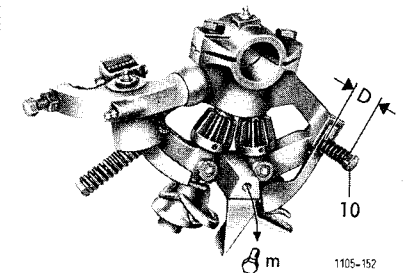
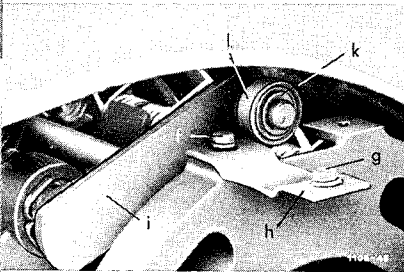
Knüpfer n und Garnhalter o häufig kontrollieren: Schmutz zwischen Knüpferhaken und Zunge, sowie zwischen Garnhalterkonus und Klammer entfernen (siehe Pfeile in Bild 33). Bei jährlicher Inspektion bzw. Reparatur Lagerstellen für Knüpfer- und Garnhalterschaft mit Molykote-Paste „G“ behandeln.

Messer p muß sauber und scharf sein, zum Nachschärfen nur Abziehstein verwenden.

Gummifeder für Garnaufhalter 7 (Bild 40) sowie Schaltstange 2 (Bild 34) und Transportrolle 3 **nicht** schmieren.

Bindegarn sorgsam behandeln und vor Nässe schützen, um Fehlbindungen zu vermeiden.



Bild 33

Binder-Einstellung

Nach allen Reparaturen an Kolben, Raffer- und Binderantrieb, Nadelantrieb und Bindevorrichtung Kontrollmaße A-L überprüfen.

Bei Abweichungen immer die vollständige Binder-einstellung neu vornehmen. Keine Einzeleinstellung versuchen, da die Kontrollmaße voneinander abhängig sind.

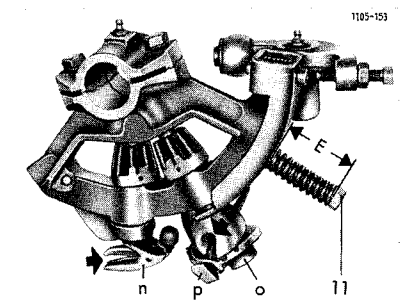
Die Neueinstellung muß **in der angegebenen Reihenfolge** vorgenommen werden.



Bild 34

Nadelzugstange

Bindegarn ausfädeln und Binder auslösen: Zackenrad 1 (Bild 34) in Pfeilrichtung drehen, bis Schaltstange 2 von Rolle 3 abspringt. Schwungscheibe in Pfeilrichtung drehen, bis Kurbelzapfen r, Binderwelle s und Zugstange t wie in Bild 35 genau fluchten.

Kontrollschablone K wie gezeigt auflegen: **Spitze genau auf Kerbe** (siehe Pfeil).

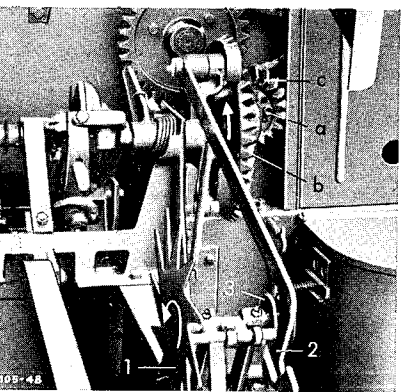
Abweichungen mit entsprechender Zahl von Beilagen 4 ausgleichen.

Nadel

Schwungscheibe in Pfeilrichtung weiterdrehen, bis die Nadeln ihre höchste Stellung erreicht haben.

Kontrollmaß A von Spannbügel bis Nadelspitze muß jetzt **80-90 mm** betragen (Bild 36).

Bei Abweichungen beide Muttern 5 lockern (Bild 35). Schrauben 6 und 7 je nach Nadelstellung lockern bzw. nachziehen, nach richtiger Einstellung mit Muttern 5 kontern.

Kontrollmaß B von Unterkante Nadelrolle bis Binderplatte (Bild 37) muß **110 mm** betragen. Bei Abweichungen Nadeln nachrichten.

Kontrollmaß C zwischen Nadel und Spannbügel darf nicht größer als **1-2 mm** sein. Bei Abweichungen ebenfalls Nadeln nachrichten.

WICHTIG: Nur leicht verbogene Nadeln nachrichten; hierbei ursprüngliche Form wiederherstellen!

Knüpfer

Kontrollmaß D (Bild 32) ist die Höhe der Knüpferspannfeder und muß **28-23 mm** betragen. Bei Abweichungen Schraube 10 entsprechend verstellen.

Garnhalter

Kontrollmaß E (Höhe der Garnhalterspannfeder in Bild 33) soll **54-56 mm** betragen. Bei Abweichungen Schraube 11 entsprechend verstellen.

Kontrollmaß F wie folgt einstellen (Bild 38):

Kontermutter 1 lockern. Schraube 2 lockern, bis Tellerfedern 3 entspannt sind. Schraube 2 von Hand bis zum Anschlag gegen Bolzen 4 drehen. Kontermutter 1 auf **3-4 mm** Abstand zum Winkelhebel 5 einstellen, dabei Schraube 2 festhalten.



Bild 35



Bild 36

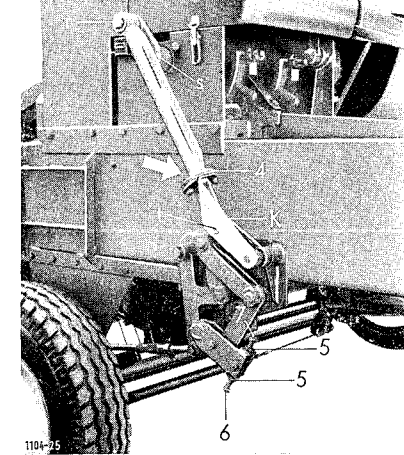

Bild 37

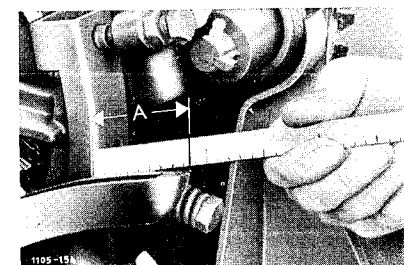

Bild 38

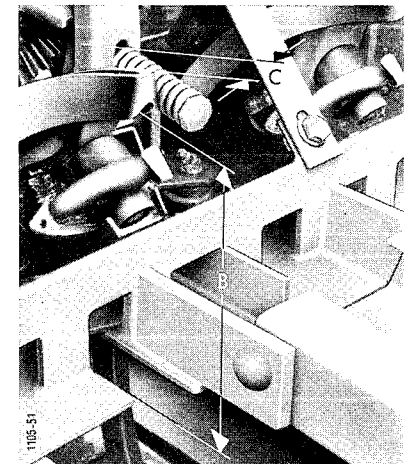

Bild 39

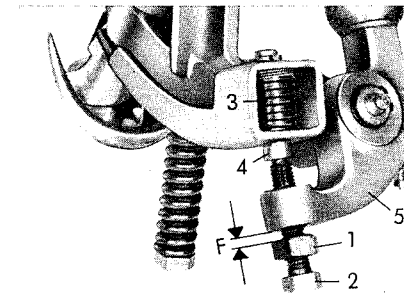

Bild 40

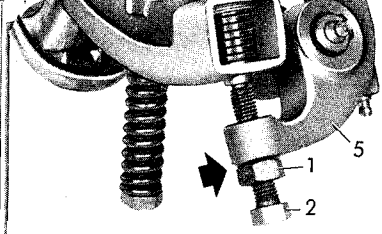

Bild 41

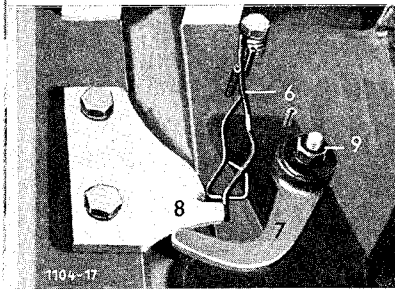

Bild 42

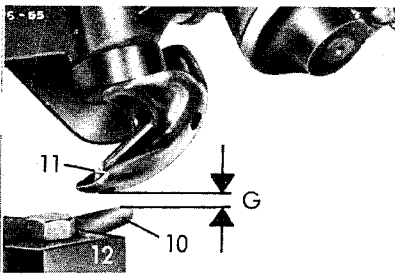

Bild 43

Schraube 2 anziehen, bis Kontermutter 1 wie in Bild 39 gezeigt am Winkelhebel 5 anliegt. Kontermutter 1 festziehen.

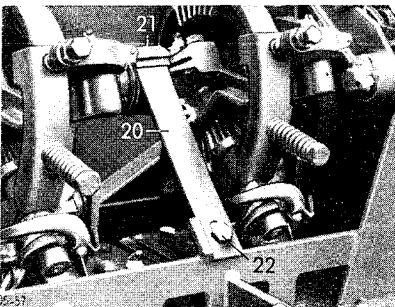
Garnaufhalter

Federn 6 und Garnaufhalter 7 (Bild 40) müssen mit leichter Spannung an Nase 8 der Garnführungsplatte anliegen.

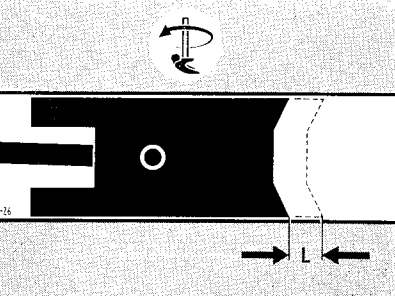
Federn 6 wenn nötig nachbiegen. Zum Nachspannen des Garnaufhalters Mutter 9 lockern, Garnaufhalter 7 anheben und mit seiner Spitze auf Nase 8 auflegen. Mutter 9 festziehen und Garnaufhalter in Normallage zurückdrücken.

Garnführungsplatte

Nach Auswechseln der Garnführungsplatte **Kontrollmaß G** prüfen (Bild 41): Abstand zwischen Nase 10 und Knüpfen 11 muß **1,5–2,5 mm** betragen.

Bei Abweichungen Garnführungsplatte 12 durch Beilagen anpassen.

Binderwellensperre

Bei Ruhestellung der Nadeln muß Blattfeder 20 (Bild 42) im Rastring 21 **spielfrei eingerastet** sein.

Wenn nötig, Schraube 22 lockern und Blattfeder 20 bis zum Anschlag **gegen untere Stufe** im Rastring 21 schieben. Schraube 22 in dieser Lage festziehen.

Nadel zum Kolben

Binder wie in Bild 34 gezeigt auslösen. Schrauben a ganz herausdrehen. Schwungscheibe in Pfeilrichtung drehen, bis **Kolben im hinteren Totpunkt** steht (kleinstmöglicher Abstand zum Kurbeldrehpunkt).

Binderantriebsrad b in Pfeilrichtung drehen, bis **Mitnehmerrolle am Schnepfer** anliegt.

VORSICHT: Beim Drehen des Binderantriebsrades Hände nicht einklemmen!



Bild 44



Bild 45

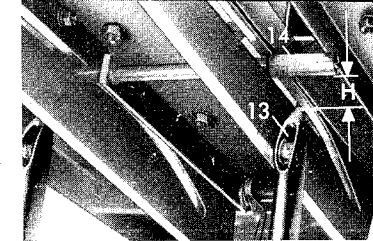

Bild 46

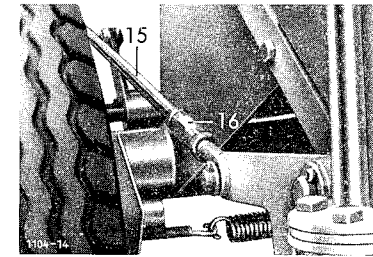

Bild 47

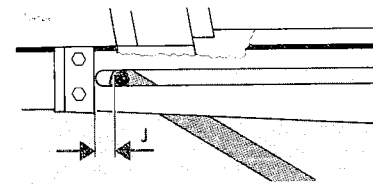

Bild 48

In dieser Stellung Kegelrad c mit Schrauben b vorerst wieder befestigen. Binderantriebsrad b wenn nötig, bis zum Passen der Schraubenlöcher in Pfeilrichtung weiterdrehen.

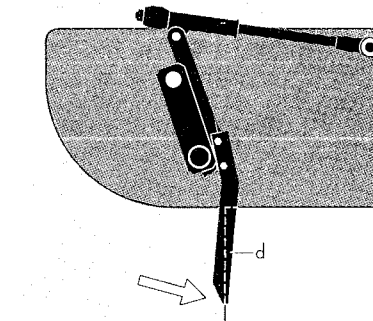
Schwungscheibe in Pfeilrichtung drehen, dabei Kolben und Knüpfen beobachten:

Der Knüpfen muß zu drehen beginnen, sobald der Kolben beim Vorlauf **70–80 mm** vor dem vorderen Totpunkt steht (**Kontrollmaß L** in Bild 43).

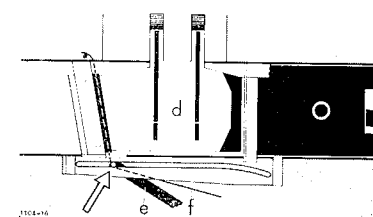
Abweichungen durch nochmaliges Lösen und Verstellen der Schrauben b (Bild 34) berichtigen.

Garnschieber

Kontrollmaß H zwischen Nadelspitze 13 und Garnschieber 14 (Bild 44) muß mindestens **30–35 mm** betragen, wenn Nadelspitze senkrecht unter Garnschieber steht.

Wird Maß H unterschritten, so muß die Zugstange 15 (Bild 45) durch Verstellen der Spannmutter 16 verkürzt werden.

Kontrollmaß J zwischen Schlitzenden und Garnschieber in Endstellung muß nach Bild 46 **mindestens 10 mm** betragen.

Abweichungen ebenfalls durch Verkürzen der Zugstange 15 ausgleichen.

Schwungscheibe **entgegen** Pfeilrichtung drehen, bis Nadelspitze wieder unter Garnschieber steht, dann Kontrollmaß H nochmals prüfen.

Schwungscheibe in Pfeilrichtung drehen, bis Raffer d die in Bild 47 gezeigte Stellung erreicht: **Rafferspitze genau auf Kanalseitenwand**. Die gleichzeitig erreichte Garnschieberstellung muß jetzt Bild 48 entsprechen:

Der richtig eingestellte Garnschieber e hält das Bindegarn f soweit von der Einfüllöffnung zurück (siehe Pfeil), daß es nicht vom Raffer d erfaßt werden kann.

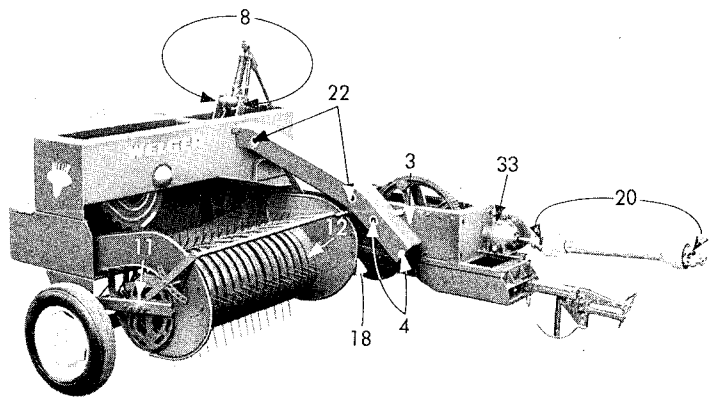

1104-18

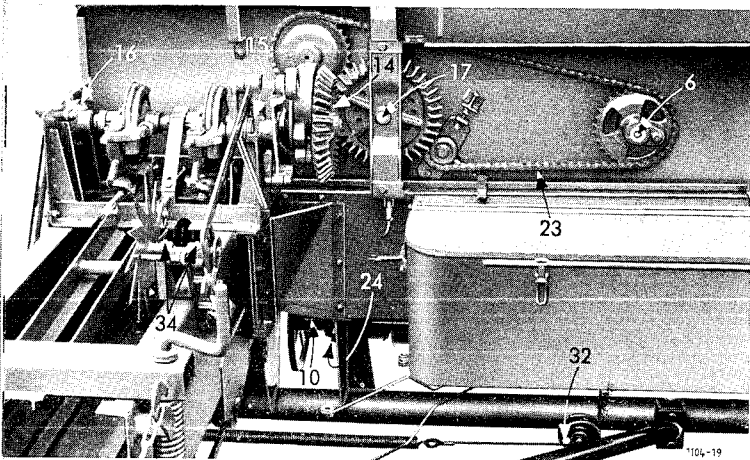

1104-19

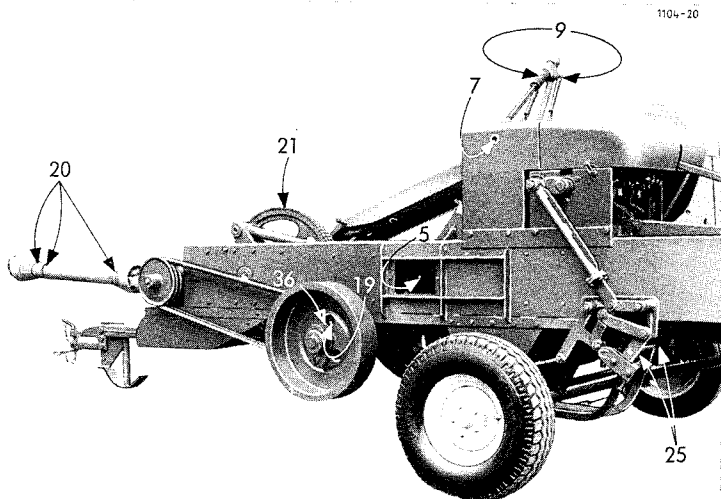

1104-20

Schmierplan

Nach jeweils 1 000 Ballen oder
täglich einmal schmieren

- 1 Hubbolzen
- 2 Stützwelle
- 3 Kettenradwelle
- 4 Rafferantriebswelle
- 5 Kolbenbolzen
- 6 Querrördererwelle
- 7 Raffergelenk
- 8 Rafferkurbel
- 9 Rafferschwinge
- 10 Aufsammlerantrieb
- 11 Aufsammlerwelle, links
- 12 Aufsammlerwelle, rechts
- 13 Schnepferscheibe
- 14 Binderrad
- 15 Binderwelle, links
- 16 Binderwelle, rechts
- 17 Bindervorgelege

Nach jeweils 5 000 Ballen oder
wöchentlich einmal schmieren

- 18 Antriebswelle, links
- 19 Antriebswelle, rechts
- 20 Gelenkwelle
- 21 Hauptantriebskette
- 22 Raffergelenkwelle
- 23 Querrördererantriebskette

- 24 Aufsammlerantriebskette
- 25 Nadelwelle
- 26 Ausrückbolzen
- 27 Laufrolle
- 28 Binderrahmen
- 29 Winkelhebel
- 30 Steuerrolle
- 31 Schaltstange

Regelmäßig prüfen, bei Bedarf
schmieren

- 32 Seilrolle
- 33 Getriebe
(siehe auch Seite 8)
- 34 Zahnradwelle
- 35 Sperrklinkenhebel
- 36 Riemenscheibennabe
(auch nach Scherstiftbruch;
siehe Seite 9)
- 37 Reibfläche an Schnepfer
und Sperrklinke

Nach der Erntesaison

alle Teile der Presse säubern
und überprüfen. Hauptantriebs-
kette (Bild 23) gründlich säubern
wie auf Seite 11 beschrieben.
Anschließend mit Rostschutz-
mittel (z. B. ESSO Rust Ban) be-
handeln. Sämtliche Schrauben
und Muttern – auch im Innern
der Maschine – nachziehen.
Bewegliche Teile auf richtige
Lage und leichten Gang kon-
trollieren. Beschädigte Teile er-
setzen. Anstrich wenn nötig
ausbessern. Presse bis zum näch-
sten Einsatz trocken unterstellen.

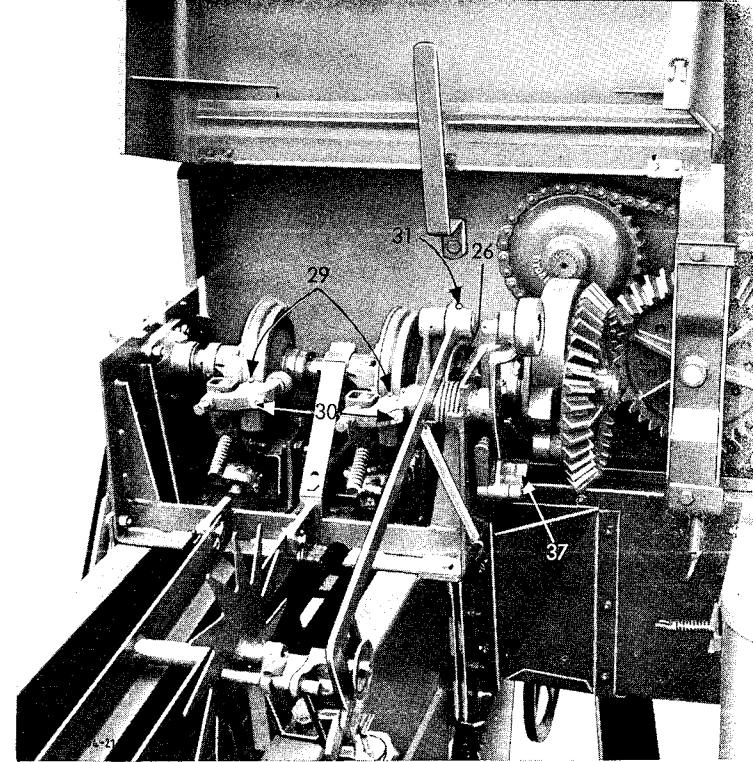

1104-22

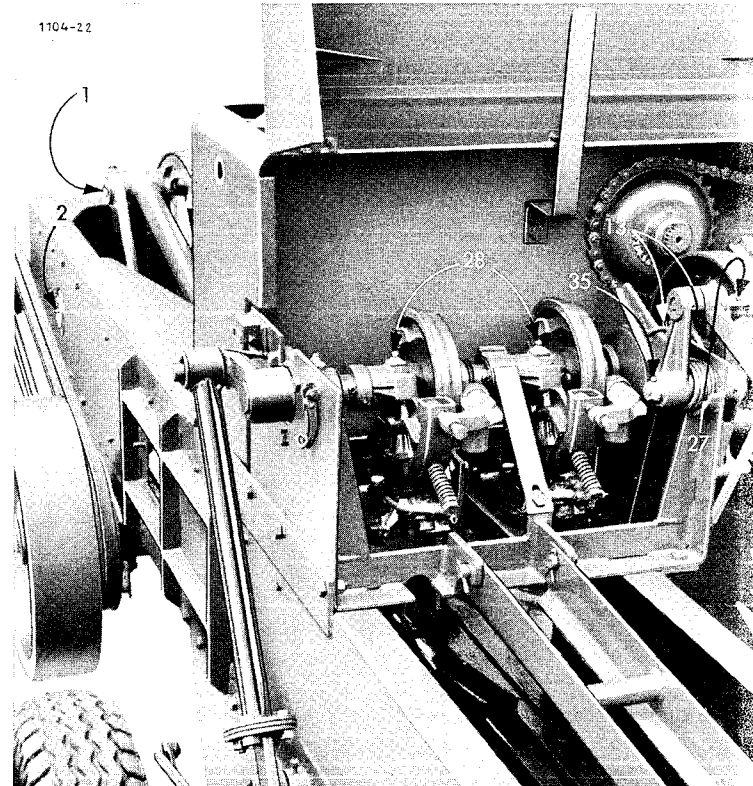

Störungen – schnell behoben

Die überall verschiedenen Betriebsverhältnisse lassen es nicht zu, für alle möglichen Störungen genaue Verhaltensmaßregeln zu geben. Bodenbeschaffenheit, Schwadstärke, Zustand des Preßguts, unsachgemäße Behandlung oder mangelhafte Pflege der Maschine können zu Störungen führen.

Für schwierige Fälle, mit denen Sie nicht fertig werden, steht Ihnen unser Kundendienst zur Verfügung. In den meisten Fällen werden Sie jedoch mit folgender Tabelle zurecht kommen:

Nr.	Störung	Ursache	Abhilfe	Bemerkung
1	Gelenkwelle schlägt; Kreuzgelenke gebrochen oder Profilrohre verdreht	enges Kurvenfahren	Schlepperzapfwelle bei Kurvenfahrt abschalten	
		falsche Anhängung	Presse richtig anhängen	siehe Bild 3-5
2	Antriebsriemen rutschen	Presse überlastet	langsamer fahren, weniger auf sammeln	
		Riemenspannung zu schwach	Getriebe nachspannen	siehe Bild 20
3	Aufsammler bleibt stehen	durch Überlastung verstopft, Keilriemen rutscht	Verstopfung beseitigen, langsamer fahren, weniger auf sammeln, Keilriemen nachspannen	
		Bodenberührung, Aufsammler steht zu tief	Aufsammler höher stellen	siehe Bild 16

Nr.	Störung	Ursache	Abhilfe	Bemerkung
4	Preßgut stopft zwischen Aufsammler und Strohtisch	sperriges Preßgut	Federbalken nachspannen	siehe Bild 17
		Presse überlastet	langsamer fahren, weniger auf sammeln	
		sehr kurzes Preßgut	Federbalken tiefer stellen	siehe Bild 18
5	Querförderer bleibt stehen	Scherstift gebrochen	Strohtisch freimachen, neuen Scherstift einsetzen	siehe Bild 27
6	Raffer fördert nicht	Presse überlastet, Scherschraube gebrochen	Neue Scherschraube einsetzen, auf gleichmäßigen Schwad achten	siehe Bild 25
7	Schwergang, langsam stärker werdend	Feuchtes Preßgut	Spannkanal öffnen	siehe Bild 19
		Messer stumpf	Messer nachschärfen	siehe Seite 10 u. 12
		Preßkanal verklebt	Preßkanal entleeren und innen säubern	
8	Kolben bleibt stehen	Scherstift gebrochen, Fremdkörper im Preßgut	Fremdkörper entfernen, neuen Scherstift einsetzen	siehe Bild 22
		Scherstift gebrochen, Überlastung durch zu starken Schwad	neuen Scherstift einsetzen; langsamer fahren, weniger aufnehmen	siehe Bild 22
9	Bindefehler		siehe Seite 20	



Bild 49

Bindefehler sind in Bild 49 dargestellt, die Bilder 50 und 51 zeigen den Knüpfapparat. Die Tabelle nennt mögliche Ursachen und Abhilfen. Unbedingt folgenden wichtigen Hinweis beachten:

Beim Verstellen der Schrauben e - g - i die **Kontrollmaße** D - E - F einhalten!

Bild 50

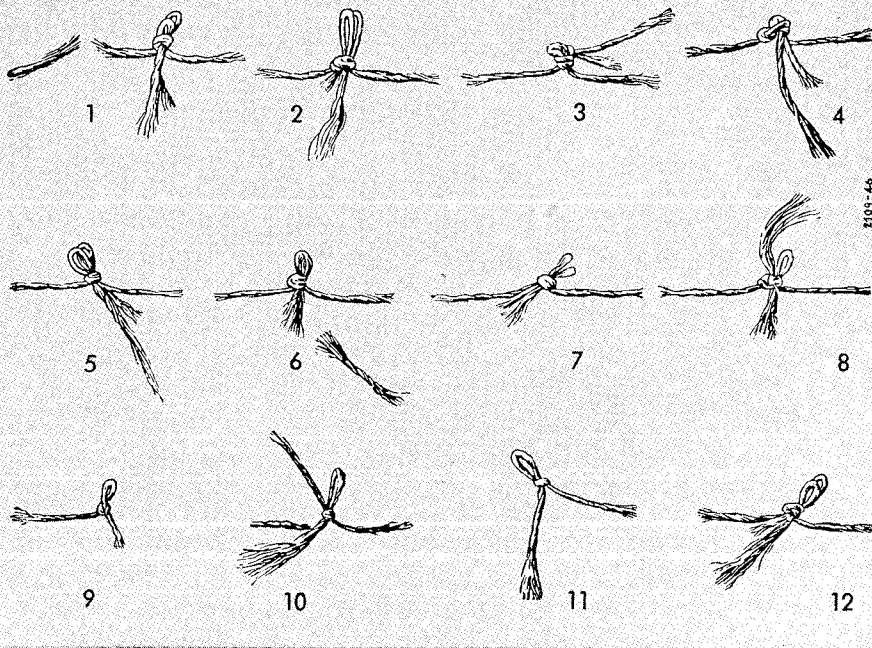
Bild 51

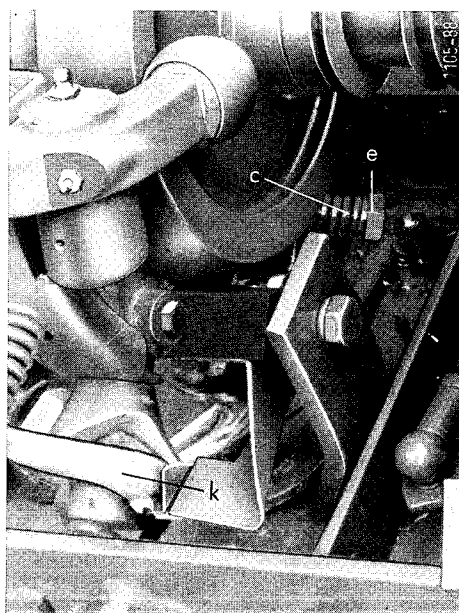
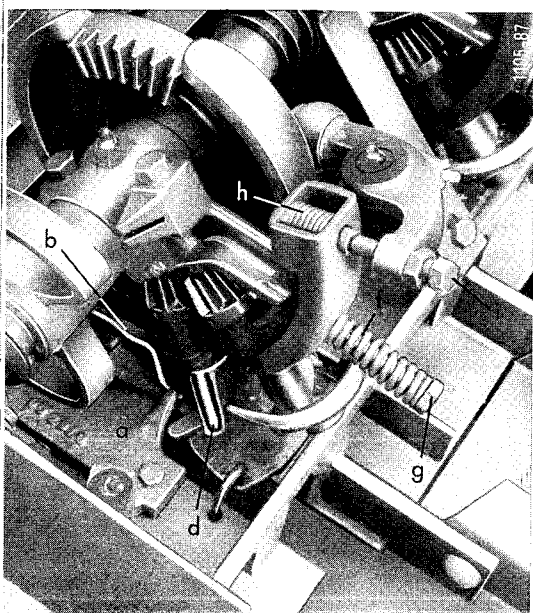

Nr.	Bindefehler	Ursache	Abhilfe
1	Knoten in Ordnung, jedoch sehr fest gezogen. Garn gerissen.	Garnbremse am Garnkasten zu lose gespannt. Garn wird nicht über die Nase der Garnführungsplatte a geführt.	Feder an Garnbremse 3 nachspannen (Bild 12).
		Feder b durch Farbe oder Schmutz verklemmt.	Freies Federn durch Säubern der Feder b wiederherstellen.
2	Lange Schleife.	Feder c zu stark gespannt. Garn dadurch von Knüpf d zu fest gehalten.	Schraube e lockern, Kontrollmaß D einhalten (Bild 32).
3	Kurze Schleife.	Feder c zu schwach gespannt. Garn dadurch von Knüpf d zu lose gehalten.	Schraube e anziehen, Kontrollmaß D einhalten (Bild 32).
4	Knoten nicht gebunden.	Feder c viel zu schwach gespannt. Garn dadurch von Knüpf d viel zu lose gehalten.	
5	Langes Garnende gefasert, Garnreste im Garnhalter.	Feder f zu stark gespannt.	Schraube g lockern, Kontrollmaß E einhalten (Bild 33).
6	Enden abgerissen, Garnreste von ca. 5 cm Länge fallen ab.	Feder f viel zu stark gespannt.	
7	Knoten in Ordnung, aber ohne langes Ende.	Feder f zu lose gespannt, Garn rutscht während der Bindung teilweise heraus.	Schraube g anziehen, Kontrollmaß E einhalten (Bild 33).
		Federn h zu lose gespannt, Garn rutscht während der Pressung teilweise heraus.	Schraube i anziehen, Kontrollmaß F einhalten (Bild 38).
8	Knoten erscheint fest, jedoch zieht sich bei Belastung ein Ende heraus.	Feder f sehr lose gespannt, Garn rutscht während der Bindung teilweise heraus.	Schraube g anziehen, Kontrollmaß E einhalten (Bild 33).
		Federn h sehr lose gespannt, Garn rutscht während der Pressung teilweise heraus.	Schraube i anziehen, Kontrollmaß F einhalten (Bild 38).
9	Knoten bildet sich nur an einem Garnende, Schleifenende kurz.	Federn h zu lose gespannt, Garnhalter k hält das Garn während der Pressung nicht.	
10	Ein einfacher Knoten gebunden, bei dem das Garn zum nächsten Ballen zurückläuft.	Nadel zu weit vom Binderahmen entfernt, Garnhalter k und Knüpf d erfassen das Garn nicht.	
11	Knoten bildet sich nur an einem Garnende, Schleifenende lang.	Das von der Nadel hochgebrachte Garn wird nicht vom Knüpf d erfaßt.	Bild 36 und 37 beachten: A = 80-90 mm B = 130 mm
		Kolbenführungshölzer stark abgenutzt, dadurch oberes Kolbenspiel zu groß. Preßgut zwischen Kolben und Oberboden drängt Garn vom Knüpf d ab.	Kolbenführungshölzer nachstellen oder erneuern (siehe Seite 12).
12	Richtig gebundener Knoten.	Alle Kontrollmaße eingehalten, alle Federn richtig gespannt.	

Sie sparen Zeit

und Geld, wenn Sie bei Ihrer Bestellung folgende Hinweise beachten:

Alle Teile sind so dargestellt, wie sie an der Maschine zusammengebaut werden. Die lfd. Nummern erleichtern das Auffinden. Teile **ohne** lfd. Nr. gehören stets zum vorhergehenden Teil **mit** lfd. Nr.

Ein * kennzeichnet nicht abgebildete Teile, die zu den in Spalte „Bemerkung“ genannten Maschinenteilen gehören.

Schrauben, Muttern, Federringe und Scheiben zum Befestigen kompletter Ersatzteile werden normalerweise nicht mitgeliefert. Bei Bedarf bitten wir um den Vermerk „mit Befestigungsteilen“.

Vermerke wie „mit Nr. 1 + 3“ oder „ohne Nr. 2–4“ geben den Lieferumfang an.

Ein Teil-Nr. Verzeichnis finden Sie auf Seite 65.

Die Bezeichnung vorn, hinten, links, rechts gelten in Laufrichtung des Preßguts.

In manchen Fällen ist auf dem Teil selbst eine Nummer aufgeprägt, die nicht immer mit der hier aufgeführten übereinstimmt. Sie erhalten trotzdem das richtige Teil, wenn Sie eine von beiden Nummern angeben.

Bei allen Ersatzteilbestellungen brauchen wir von Ihnen folgende Angaben:

- **Type und Maschinen-Nummer Ihrer Aufsammelpresse**
(an der Maschine nachsehen)
- **Teil-Nummern und Benennung des Ersatzteils**
in dieser Liste feststellen
- **Lieferart des Ersatzteils** (Post, Frachtgut, Eilgut, Expres)

Wenn Sie die Teil-Nummer nicht feststellen können, schicken Sie uns das unbrauchbare Teil frachtfrei ein; es ist billiger, als die mehrmalige Rücksendung falsch bestellter Teile.

Bestellen Sie Ihre Ersatzteile rechtzeitig und möglichst vor der Erntesaison!

Ersatzteilliste

Baugruppe	Seite
Achse	24
Räder	24
Achsverstrebung	24
Aufsammler- Federausgleich	24
Gestell	26
Spannvorrichtung	26
Strohschurre	26
Ballenabwurfvorrichtung	26
Zugvorrichtung	28
Ladevorrichtung	28
Zapfwellenantrieb	30
Gelenkwelle	32
Haupt- und Kolbenantrieb	34
Gleitkolben	36
Rafferantrieb	36
Strohteiler	38
Binderplatte	38
Binderwellenkupplung	40
Binderwelle	40
Nadelwelle	42
Nadelsteuerung	42
Garnbremse	44
Garn- und Nadelführung	44
Garnbehälter	44
Binderauslösung	46
Garnschieber	48
Knüpfapparat	50
Querförderergestell	52
Querförderer-Lagergestell	52
Bindervorgelege	52
Querförderer	54
Raffer	56
Aufsammlerantrieb	58
Aufsammlergestell	60
Segmentbleche	60
Seitenbleche	60
Federbalken	60
Zinkentrommel	62
Aufsammler - Hebevorrichtung	64
Teil-Nr. Verzeichnis	65

Lfd. Nr.	Teil-Nr.	Benennung	Bemerkung	Lfd. Nr.	Teil-Nr.	Benennung	Bemerkung
1	1104.02.04.00	Achse		18	1104.02.02.01	Achsverstrebung	
2-11	1101.02.01.37	Achse	mit Nr. 2-11	19	M12x30 Mu DIN 601	Strebe	
2	453.24.0	Nabe mit Achsstummel		20	A 12 DIN 127	Sechskantmutter	
3	5x30 DIN 94	Kapsel			M12x25 Mu DIN 601	Federring	
4	M24x1,5 DIN 937-8G	Splint			A 12 DIN 127	Sechskantmutter	
5	30205 DIN 720	Kronenmutter				Federring	
6	24365	Kegelrollenlager		21-27	1104.42.07.00	Aufsammler- Federausgleich	
7	30306 DIN 720	Nabe		21	1103.42.07.01	Aufsammler- Federausgleich	
8	1330.41.01.0	Kegelrollenlager		22*	D 8 DIN 71412	Seilrolle	mit Nr. 22 zu Nr. 21
9	666.01.4	Dichtungsring, außen		23	27 DIN 126	Einschlagnippel	
10	A 14/74361	Achsstummel, links		24	6x40 DIN 94	Scheibe	
11	628.18.1	Kugelbundmutter		25	1104.42.07.06	Splint	
		Radbolzen		26	0322.14	Seil	
				27*	4x25 DIN 94	Bolzen	
12+13+14	2105.02.03.01	Räder			0341.02	Splint	
15+16+17	2101.02.03.01	Rad, links			1101.02.04.11	Zugfeder	
15+16+17a	1104.02.90.05	Rad, links			15 DIN 1441	Augenschraube	
12	5.60-15	Rad, rechts			M 16 DIN 934-5 S	Scheibe	
13*	5.60-15 (38/16)	Reifen				Sechskantmutter	
14	2105.02.03.07	Schlauch					
15	7.00-12 AM 4PR	Felge					
15a*	DIN 7813	Reifen					
	8.50-12 AM 6 PR						
	DIN 7813						
16*	7.00-12 AM (38/16)	Reifen					
16a	8.50-12 AM (38/16)	Schlauch					
17	2101.02.03.04	Felge					
17a	1104.02.90.08	Felge					

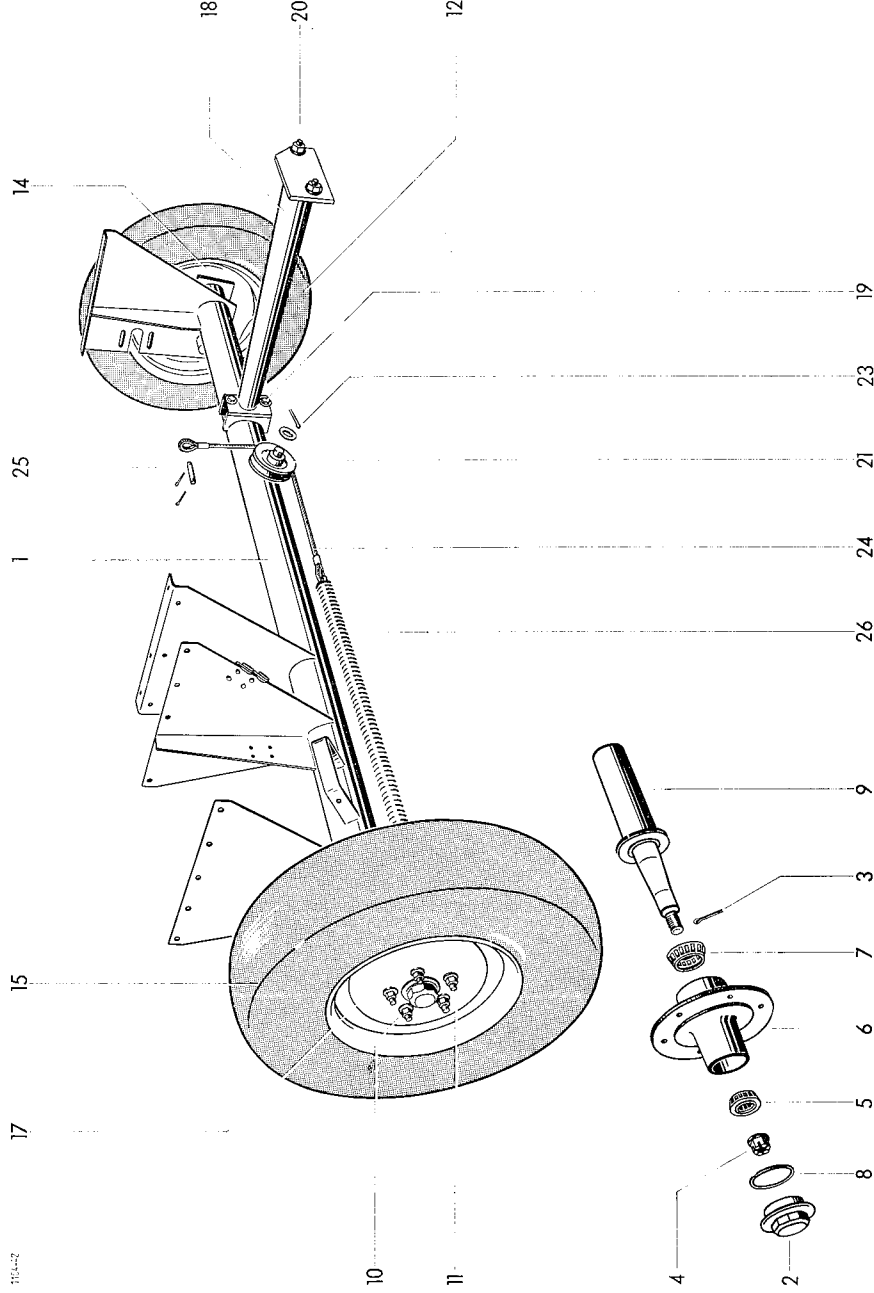

Lfd. Nr.	Teil-Nr.	Benennung	Bemerkung
----------	----------	-----------	-----------

Gestell

1-11	1104.03.00.00	Gestell	
1	1104.03.07.00/08.00	Grundkörper	
2	1104.03.08.01	Deckelblech	
3	M 8 DIN 315-5S	Flügelmutter	
4	M 12x120 DIN 933-5D	Sechskantschraube	
	M 12 DIN 934-5S	Sechskantmutter	
5	M 10x25 Mu DIN 601	Sechskantschraube	
	A 10 DIN 127	Federring	
6	1104.03.09.01	Laufschiene	
7	M 6x10 DIN 558	Sechskantschraube	
	A 6 DIN 127	Federring	
8	M 6x18 DIN 558	Sechskantschraube	
	A 6 DIN 127	Federring	
9	1104.03.10.01	Messer	
10	1104.03.10.02	Beilage	zu Nr. 9
11	M 10x30 Mu DIN 604	Senkschraube	
	A 10 DIN 127	Federring	

Spannvorrichtung

12-17	1104.04.00.00	Spannvorrichtung	
12	1101.04.04.15	Zugfeder	
13	M 16x40 DIN 933-5D	Sechskantschraube	
	A 16 DIN 127	Federring	
14	1101.04.04.08	Kurbel	
15	1101.04.04.13	Ausgleichsring	
16	1104.04.05.01	Spannschiene	
17	1101.04.05.04	Bolzen	
	4x25 DIN 94	Splint	
18	1103.04.90.01	Befestigungswinkel	
19	1103.04.90.02	Rückstrahler	

Strohschurre

20-28	1104.81.03.00	Strohschurre	
20	1104.81.03.01	Schurre	
21	1104.81.03.06	Winkel	
22	M 10x20 DIN 603	Flachrundschrabe	
	M 10 DIN 555	Sechskantmutter	
	A 10 DIN 127	Federring	
23	1101.04.01.17	Schurrenhalter	
24*	23 DIN 126	Scheibe	zu Nr. 23
25	M 12x25 Mu DIN 601	Sechskantschraube	
	A 12 DIN 127	Federring	
26	6; lg. 0,588 m DIN 763	Kette	
27	6; lg. 0,462 m DIN 763	Kette	
28	1101.81.06.13	Haken	

Ballenabwurfvorrichtung

29	1103.81.91.01	Abwurfrohr	
26			

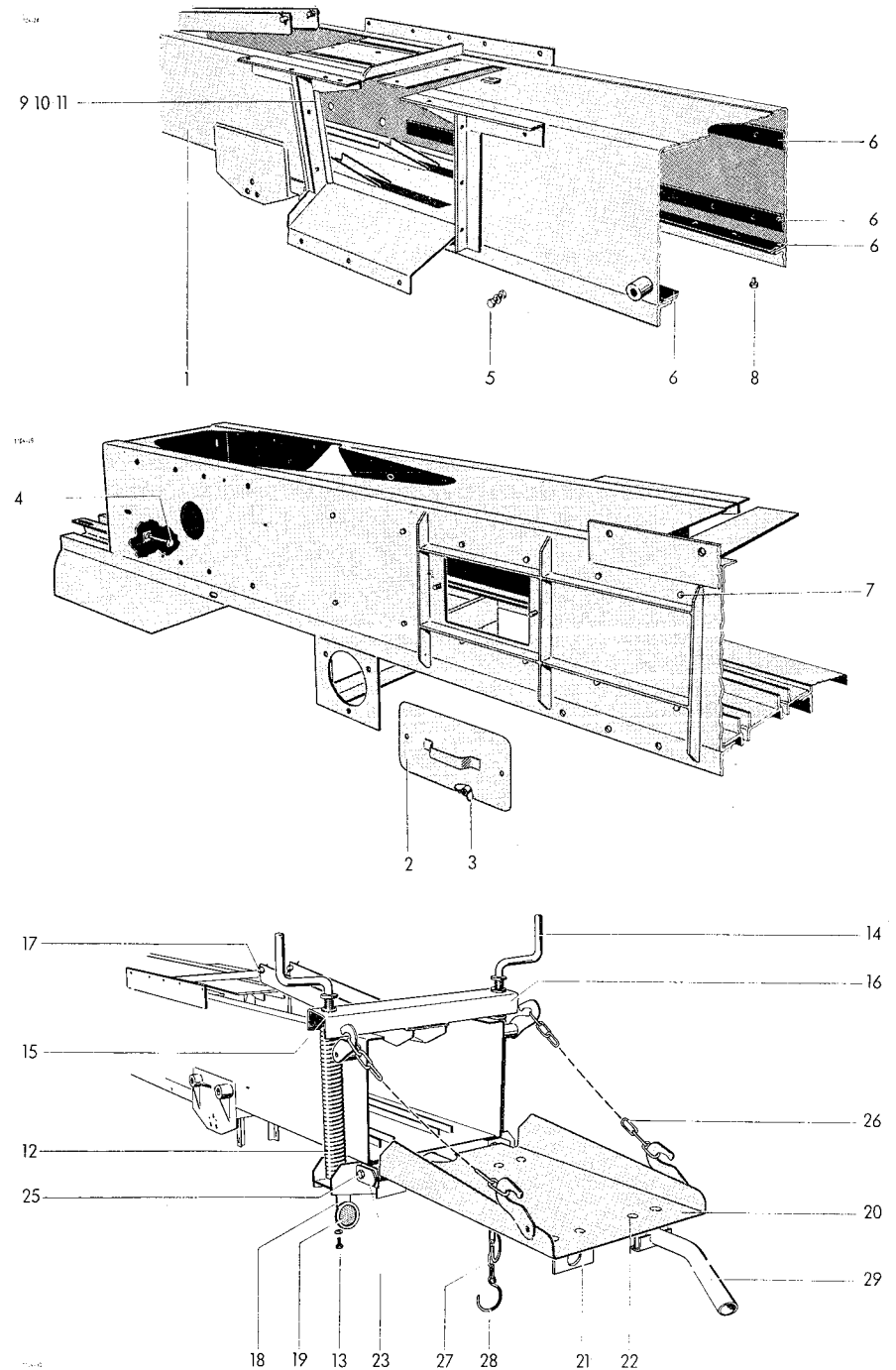

Lfd. Nr.	Teil-Nr.	Benennung	Bemerkung
----------	----------	-----------	-----------

Zugvorrichtung

1-9	1104.05.00.00	Zugvorrichtung	
1	2101.05.07.00	Anhängebolzen	mit Nr. 2
2	0327.23	Federsicherung	
3	1105.05.90.00	Zugöse	mit Nr. 4
4	M 16x65 Mu DIN 601 A 16 DIN 127	Sechskantschraube Federring	
5	1104.05.04.00	Feststellbolzen	mit Nr. 6
6	0327.43	Federsicherung	
7	1104.05.05.01	Rohrstütze	
8	1104.05.04.02	Drehbolzen	
9	5x30 DIN 94	Splint	

Ladevorrichtung

10-12	1104.81.01.00	Wagenanhangung	
10	1104.81.01.01	Anhängerohr	
11	1104.81.01.07	Bolzen	
12	5x30 DIN 94	Splint	
13	5107.09.17.00	Anhängebolzen	mit Nr. 2
14-15	1104.81.06.00	Ladeschurre kpl.	
14	6; l _g . 2,226 m DIN 763	Kette	
15	1104.81.06.01	Ladeschurre	

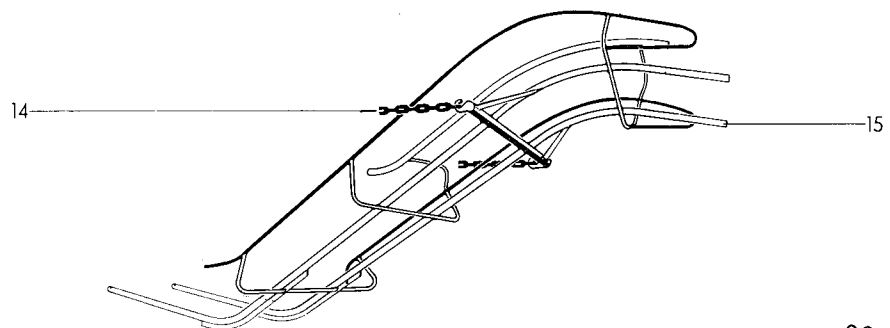
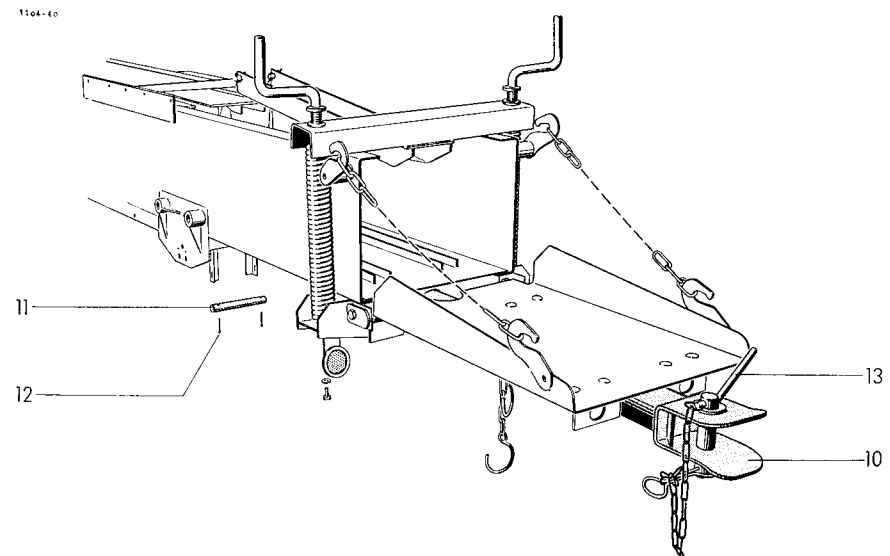
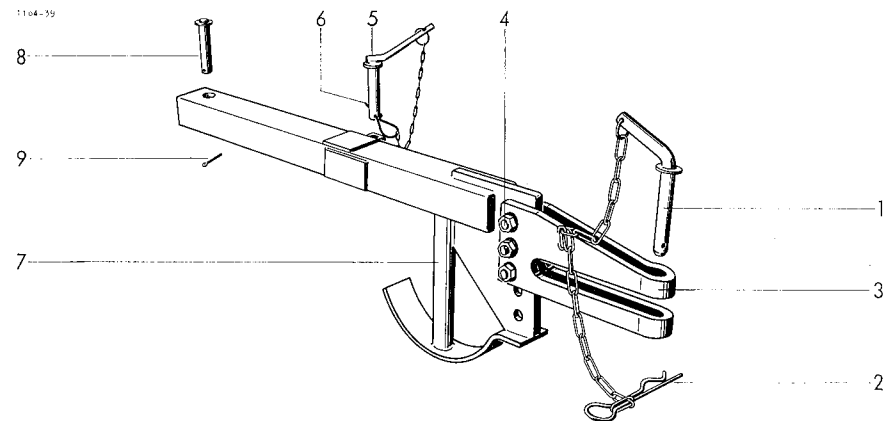

Lfd. Nr.	Teil-Nr.	Benennung	Bemerkung	Lfd. Nr.	Teil-Nr.	Benennung	Bemerkung
Zapfwellenantrieb							
1-31	1104.12.01.00	Getriebe		18	A 45x72 DIN 6503	Radialdichtung	
1	0718.62	Getriebegehäuse		19	M 8x30 DIN 931	Sechskantschraube	
2	1104.12.01.02	Antriebswelle			A 8 DIN 127	Federring	
3	A 10x8x32 DIN 6885	Paßfeder		20	A 10x8x70 DIN 6885	Paßfeder	
4	0307.16	Kegelrad		21	0324.37	Scheibe	
5	72x2,5 DIN 472	Sicherungsring		22	M 12x25 DIN 933-8G	Sechskantschraube	
6	6207 DIN 625	Rillenkugellager			A 12 DIN 127	Federring	
7	0324.93	Scheibe		23	0320.15	Verschlußschraube	
8	35x1,5 DIN 471	Sicherungsring		24	2105.12.02.24	Ölmeßstab	
9	0718.65	Lagerdeckel		25	0324.28	Dichtungsscheibe	
10	M 8x25 DIN 931-5 D	Sechskantschraube		26	M 36x1,5 DIN 910-5S	Verschlußschraube	
	A 8 DIN 127	Federring		27	0324.55	Dichtungsscheibe	
11	6102.61.04.13	Ausgleichsscheibe		28	M 12x40 DIN 931-8G	Sechskantschraube	
12	6102.61.04.19	Distanzbuchse			M 12 DIN 934-5S	Sechskantmutter	
13	A 45x60 DIN 6503	Radialdichtung			A 12 DIN 127	Federring	
14	0718.61	Lagerdeckel		29	0704.46	Keilriemenscheibe	
15	0718.34	Lagergehäuse		30	19x2900 DIN 7753	Keilriemen	
16	0307.29	Kegelrad		31*	M 20x1,5 DIN 910-5S	Verschlußschraube	zu Nr. 1
17	6102.61.04.17	Distanzbuchse					

190-31

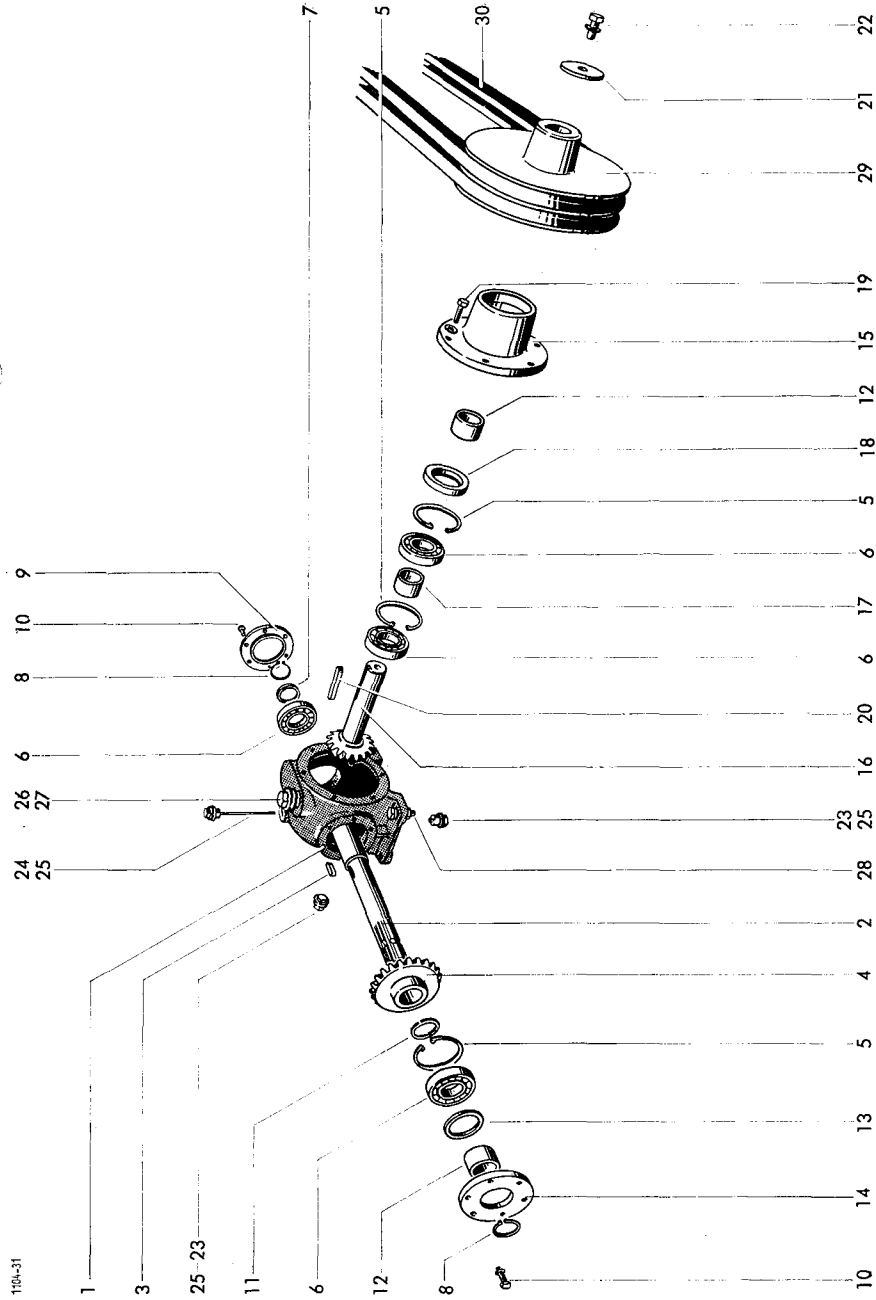

Lfd. Nr.	Teil-Nr.	Benennung	Bemerkung	Lfd. Nr.	Teil-Nr.	Benennung	Bemerkung
Gelenkwelle							
1-26	1103.12.04.01	Gelenkwelle		13	22.12.00	Spannhülseingabel mit Kugellauftrille für Profirohr 2 a	Länge 120 mm
1	22.10.00	Aufsteckgabel 1 3/8"	mit Nr. 2-5	14	82.84.03	Schutztrichter	
2	3x20 DIN 1481	Spannhülse		15	82.87.03	Spannband mit Linsen-schraube und Mutter	
3	16.11.01	Blechrolle		16	82.82.01	Kappe	
4	66.01.00	Druckfeder		17	A 6 DIN 71412	Einschlagnippel	
5	65.01.05	Schiebestift		18	M6x8 DIN 933-5 S	Sechskantschraube	
6	22.00.00	Kreuzgarnitur Gr. 220	mit Nr. 7+8	19	82.86.01	Kugelhaltering kpl.	mit Nr. 20+21
7	62.25.00	Sicherungsring		20	82.86.00	Kugelhaltering	
8	B 8 DIN 71412	Einschlagnippel		21	3/8" DIN 5401	Kugel	
9	22.11.00	Spannhülseingabel mit Kugellauftrille für Profirohr 1 b		22	82.80.02	Kugellauftring	
10	61.05.03	Spannhülse	10x75 Connex	23	66.07.00	Blattfeder	
11	75.25.15	Profirohr 1 b mit Spannhülse-	Länge 675 mm	24	80.40.04	Innenschutzrohr 70x2 verschweißt	Länge 620 mm
12	75.35.15	Profirohr 2 a mit Spannhülse-	Länge 660 mm	25	80.41.05	Außenschutzrohr 76x2 verschweißt	Länge 605 mm
		bohrung		26	82.36.00	mit Anschweißring Haltekette	

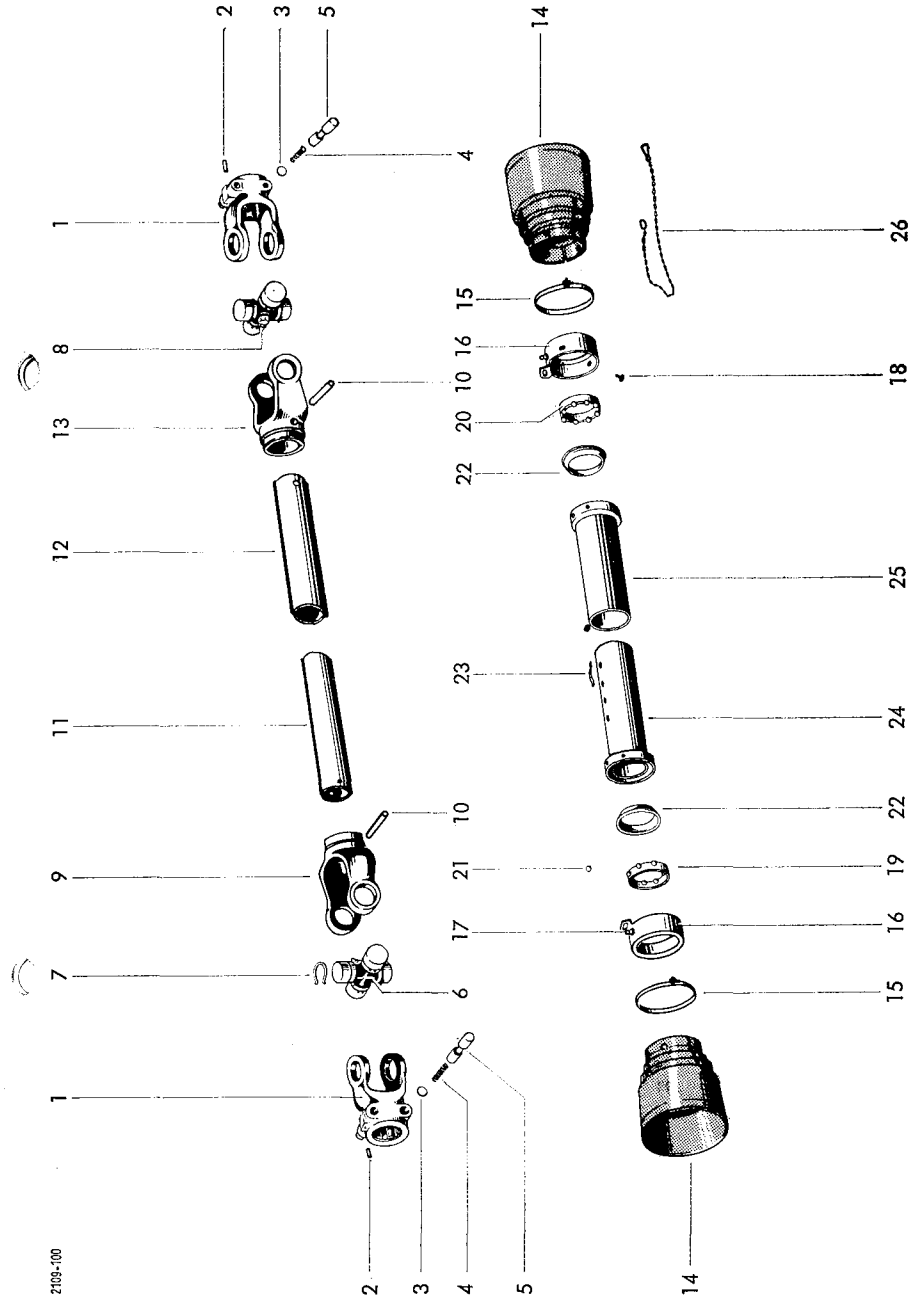

Lfd. Nr.	Teil-Nr.	Benennung	Bemerkung	Lfd. Nr.	Teil-Nr.	Benennung	Bemerkung
1-5	1104.14.02.00	Haupt- und Kolbenantrieb		29	0718.58	Lagerdeckel	
1	1104.14.02.01	Schildplatte, rechts	einzeln nicht lieferbar	30	1104.14.04.15	Antriebswelle	
2	0316.79	Laufbuchse	zu Nr. 2	31	0308.23	Kettenrad	mit Nr. 33
3*	5x16 DIN 1481	Spannhülse		32	0727.15	Gewindestift	mit Nr. 35-38
4	M 10x20 Mu DIN 601	Sechskantschraube		33	M 6x15 DIN 553-5 S	Riemenscheibe	
5	A 10 DIN 127	Federring		34	1104.14.04.19	Laufbuchse	zu Nr. 35
6	1104.14.03.01	Welle		35	0316.84	Gewindestift	zu Nr. 34
7	1104.14.03.04	Distanzring		36*	M 5x15 DIN 553-5 S	Kegel-Schmiernippel	
8	1104.14.03.05	Kettenrad	mit Nr. 9	37*	A R 1/8" DIN 71412	Schersiffbuchse	mit Nr. 38
9*	A M10x15 DIN 914-10 K	Gewindestift	zu Nr. 8	38	0380.08	Mitnehmerflansch	
10	1104.14.03.08	Hubbolzen	mit Nr. 11	39	1104.14.04.25	Schersstift	
11	A R 1/8" DIN 71412	Kegel-Schmiernippel		40	0380.17	Splint	
12	60x2 DIN 471	Sicherungsring		41	3x35 DIN 94	Scheibe	
13	1104.14.03.13	Stützwelle	mit Nr. 14	42	0325.16	Keilriemenscheibe	
14*	B R 7/8" DIN 71412	Kegel-Schmiernippel	zu Nr. 13	43	0704.44	Nasenkeil	
15	A 14x9x40 DIN 6885	Paßfeder		44	12x8x36 DIN 6887	Keifenspanner	
16	1104.14.03.17	Stützkurbel		45	0709.02	Sechskantschraube	
17	B M12x30 DIN 564-5 S	Sechskantschraube		46	M 10x30 Mu DIN 601	Federring	
18	M 12 DIN 555	Sechskanmmutter		47-56	A 10 DIN 127	Schildplatte, links vollst.	einzeln nicht lieferbar
19	1104.14.03.24	Rollenkette	zu Nr. 19	47	1104.14.07.00	Schildplatte, links	
20*	1104.14.03.25	Steckglied	zu Nr. 19	48	1104.14.07.01	Laufbuchse	
21*	1104.14.03.26	Innenglied	mit Nr. 23	49*	0316.78	Spannhülse	zu Nr. 48
22	1104.04.04.01	Lagergehäuse		50	5x16 DIN 1481	Kegel-Schmiernippel	
23	B R 7/8" DIN 71412	Kegel-Schmiernippel		51	A R 1/8" DIN 71412	Laufbuchse	
24	1211 K/H 211 DIN 630	Pendelkugellager		52	0316.24	Laufbuchse	
25	0718.56	Lagerdeckel		53	0316.37	Laufbuchse	
26	M 10x40 DIN 558	Sechskantschraube		54	4x14 DIN 1481	Spannhülse	
	M 10 DIN 555	Sechskanmmutter		55	C R 1/8" DIN 71412	Kegel-Schmiernippel	
	A 10 DIN 127	Federring			M 10x20 Mu DIN 601	Sechskantschraube	
27	1104.14.04.08	Lagergehäuse	mit Nr. 23	56	A 10 DIN 127	Federring	mit Nr. 58+59
28	1209 K/H 209 DIN 630	Pendelkugellager		57	8x24 DIN 1481	Pleuel	
				58	0316.85	Laufbuchse	zu Nr. 58
				59*	5x16 DIN 1481	Spannhülse	

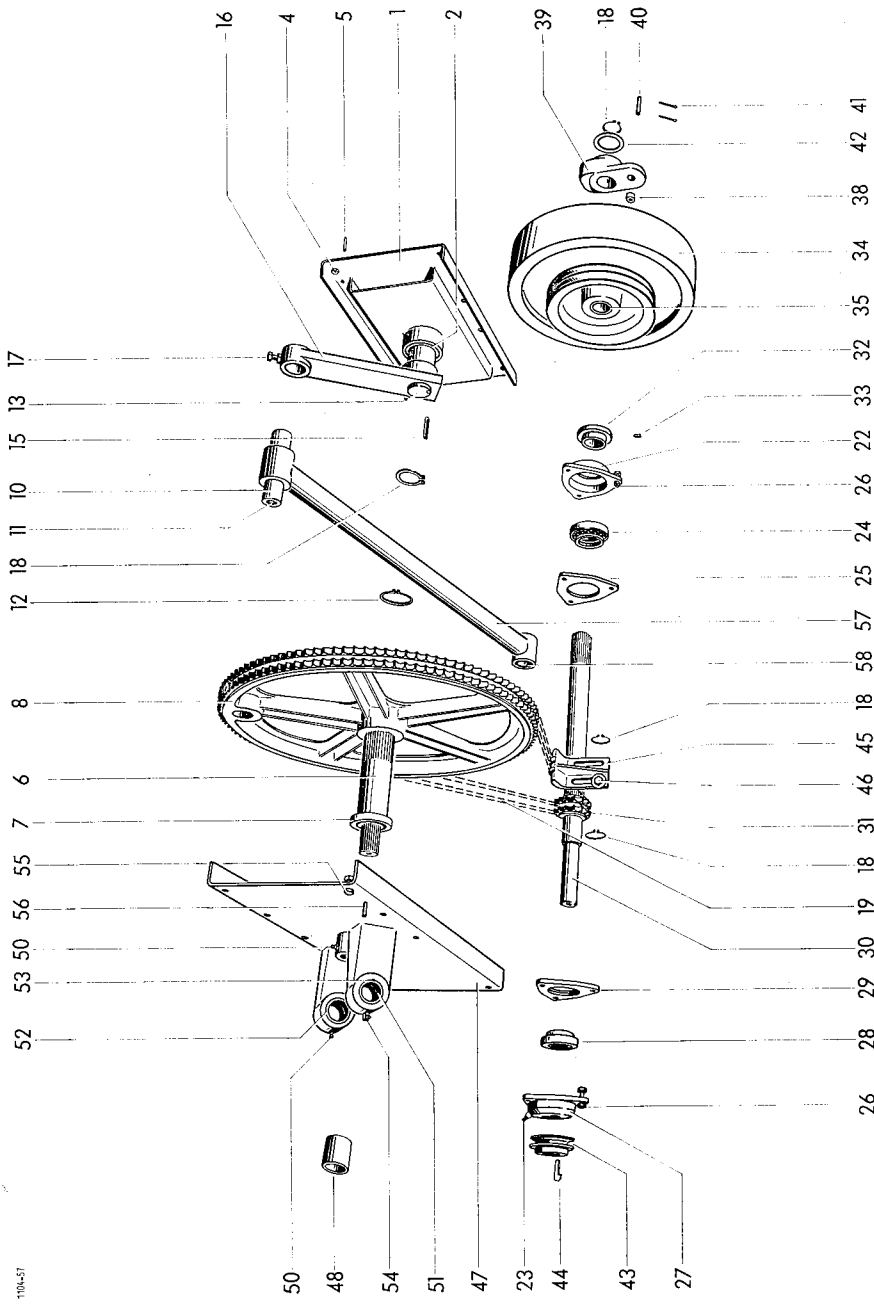

Lfd. Nr.	Teil-Nr.	Benennung	Bemerkung
----------	----------	-----------	-----------

Gleitkolben

1-10	1104.17.00.00	Gleitkolben	
1	1104.17.01.01	Kolbengehäuse	mit Nr. 2-5
2	1104.17.01.28	Kolbenbolzen	mit Nr. 3
3	A R 1/8" DIN 71412	Kegel-Schmiernippel	
4	B M 10x30 DIN 564-5D	Sechskantschraube	
	M 10 DIN 555	Sechskantmutter	
5	1104.17.01.33	Exzenter	
	M 12 DIN 555	Sechskantmutter	
6	1104.17.02.01	Führungsholz, rechts	
7	M 10x25 DIN 558	Sechskantschraube	
	11,5 DIN 126	Scheibe	
	A 10 DIN 127	Federring	
8	1104.17.02.07	Führungsholz, links	
9	1104.17.03.01	Messer	
10	M 10x25 DIN 933-8 G	Sechskantschraube	
	10,5 DIN 125	Scheibe	
	A 10 DIN 127	Federring	

Rafferantrieb

11-21	D 138.1.06/0179 c	Gelenkwelle	
11-16	D 138.1.06/0179-002	Schweißzapfengelenk	
19-21		mit Kardanrohr	
11-16	D 138.1.06/0179-02	Schweißzapfengelenk	
12-17	D 138.1.06/0179-01	Vierkantmitnehmergelenk	
12-18	D 138.1.06/0179-001	Vierkantmitnehmergelenk	
		mit Vierkantzapfen	
17+18	D 138.1.06/0179-003	Vierkantmitnehmer	
		mit Vierkantzapfen	
11	D 138.1.00/4 S	Schweißzapfenmitnehmer	
12	D 187.1.00/005	Zapfenkreuzgarnitur	
13	D 187.1.00/37	Sicherungsring	
14	C 8 DIN 71412	Einschlagnippel	
15	D 138.1.03/3-5	Zahnabnehmer	
16	M 12x60 DIN 931-5 S	Sechskantschraube	
	M 12 DIN 934-5 S	Sechskantmutter	
	A 12 DIN 127	Federring	
17	D 138.1.00/18 S	Vierkantmitnehmer	
18	-	Vierkantzapfen	einzel nicht lieferbar
19	-	Vierkantnabe	einzel nicht lieferbar
20	A 8 DIN 71412	Einschlagnippel	
21	-	Kardanrohr	einzel nicht lieferbar
22	1104.21.03.01	Distanzring	
23	0307.14	Kegelrad	
24	40x1,75 DIN 471	Sicherungsring	
25	1103.21.01.10	Antriebswelle	
26	0324.54	Distanzscheibe	
27	A 35 DIN 705	Stelling	
28	A M10x15 DIN 914-10 K	Gewindestift	
29	0325.24	Distanzscheibe	
30	0325.09	Distanzscheibe	

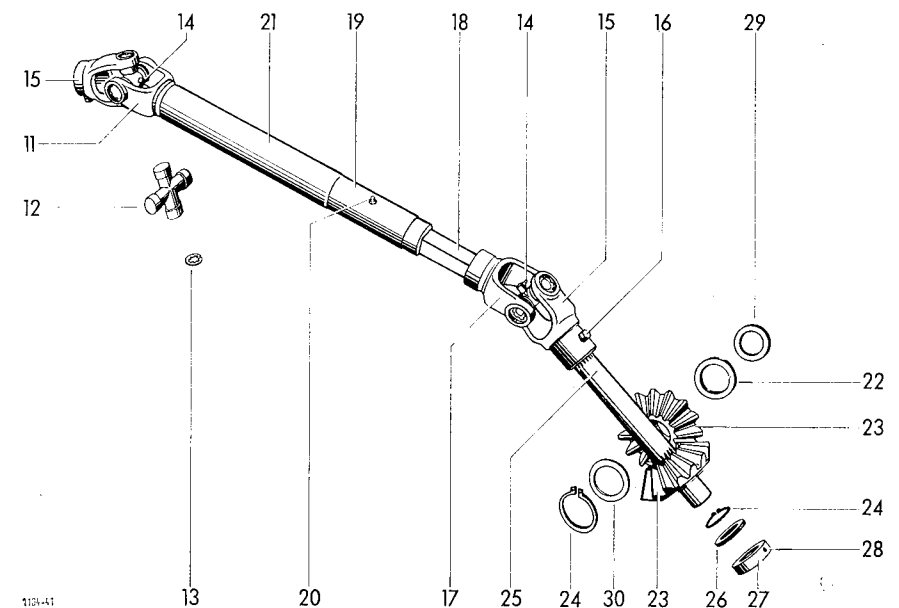
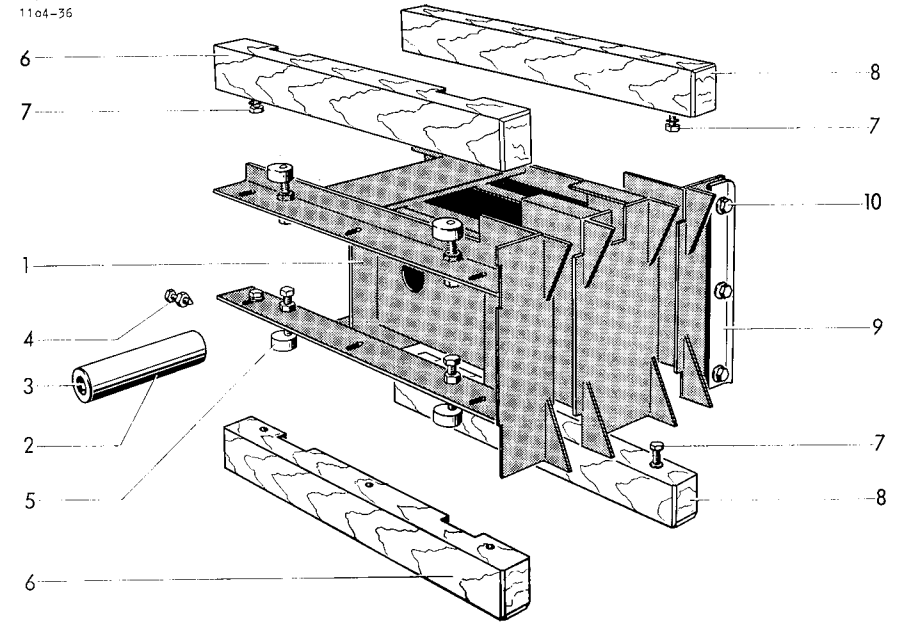

Lfd. Nr.	Teil-Nr.	Benennung	Bemerkung	Lfd. Nr.	Teil-Nr.	Benennung	Bemerkung
1-2	1104.22.03.00	Strohleiter		15	0346.01	Feder	
1	1104.22.03.01	Strohleiterplatte		16	0346.02	Garnsperrfeder	
2	1105.22.03.07	Garnaufhalter		17	0324.59	Scheibe	
3-27	1104.22.17.00	Binderplatte		18	M8x20 DIN 933-5 D	Sechskantschraube	
3	1104.22.17.01	Grundplatte			9,5 DIN 126	Scheibe	
3a	0316.53	Laufbuchse			A 8 DIN 127	Federring	
4	0344.25	Blattfeder		19	1101.22.01.45	Ballenzähler	
5	2101.25.02.15	Verstärkung		20	A M4x15 DIN 86-4 S	Halbrundscheibe	
6	M10x30 Mu DIN 601	Sechskantschraube			A M 4 DIN 439	Sechskantmutter	
7	A 10 DIN 127	Federring		21	A 4 DIN 127	Federring	
8	1103.22.01.45	Ausrückbolzen			1101.22.01.49	Schlüssel zum Ballenzähler	
9	C 6 DIN 71412	Einschlagnippel		22-25	1104.22.52.01	Befestigungsteile für Binderplatte	
10	0326.11	Rolle		22	M10x20 Mu DIN 601	Sechskantschraube	
11	16x1 DIN 471,	Sicherungsring		23	M10x25 Mu DIN 601	Sechskantschraube	
12	M14 DIN 935-5 S	Sechskantmutter		24	M10x25 Mu DIN 603	Flachrundscheibe	
13	A 14 DIN 127	Federring		25*	A 10 DIN 127	Federring	
14	0763.05	Garnführungsplatte			1104.22.52.06	Beilage	zu Nr. 24
15	M8x18 DIN 933	Sechskantschraube		26-27	1104.22.52.10	Befestigungsteile für Strohleiter	
16	A 8 DIN 127	Federring		26	M8x12 DIN 933-5 D	Sechskantschraube	
17	1104.22.17.43	Futterstück			A 8 DIN 127	Federring	
18	4x24 DIN 1481	Spannhülse		27	M8x40 DIN 604	Senkschraube	
					M8 DIN 555	Sechskantmutter	
					0324.02	Scheibe	
					A 8 DIN 127	Federring	

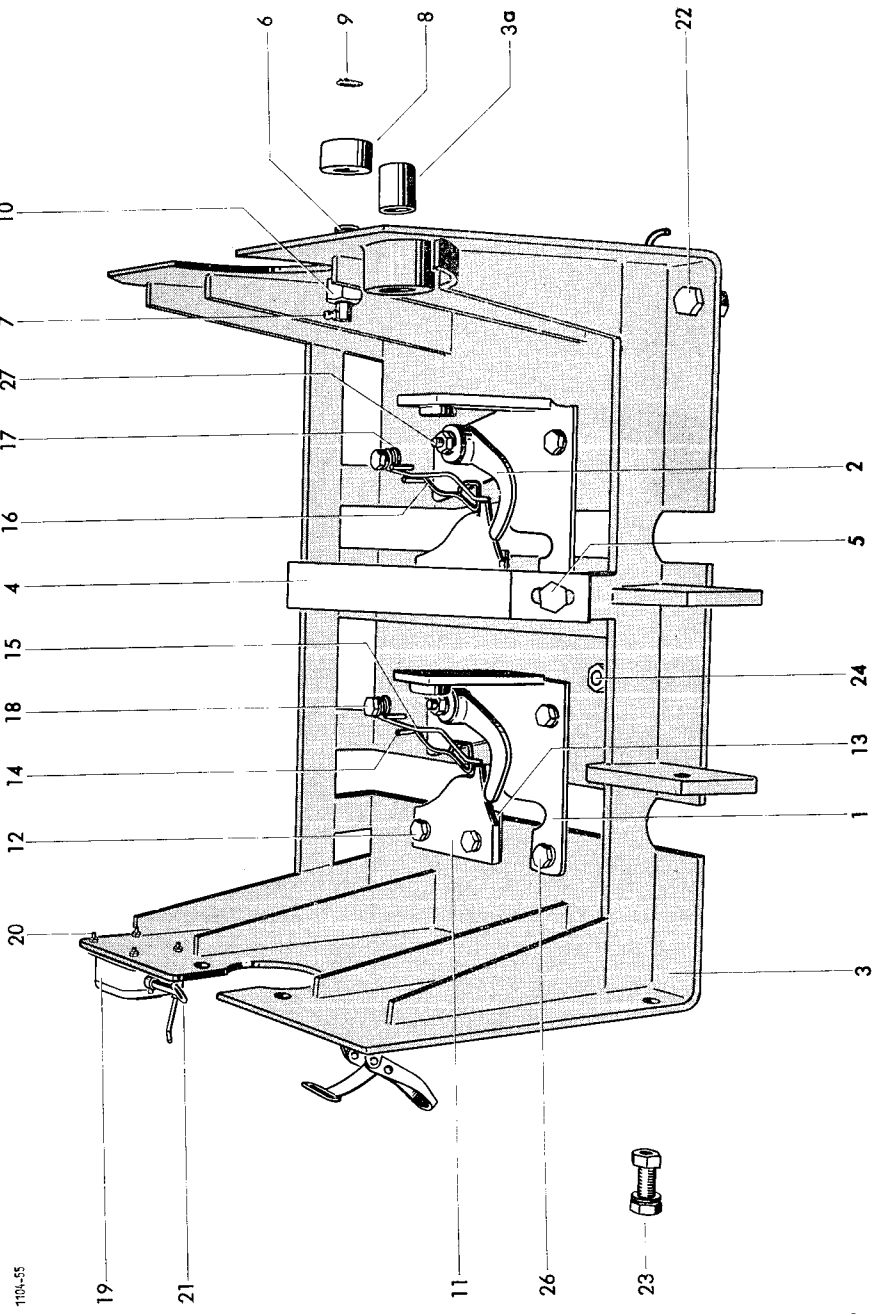

Lfd. Nr.	Teil-Nr.	Benennung	Bemerkung	Lfd. Nr.	Teil-Nr.	Benennung	Bemerkung
1-7	1105.22.06.00	Binderwellenkupplung		17	1103.22.05.14	Flanschlager	mit Nr. 18
1	1105.22.06.01	Binderwellenkupplung		18	D 8 DIN 71412	Einschlagnippel	
2	C R 1/8" DIN 71412	Schnepferscheibe		19	0762.23	Exzenter	
3	0762.19	Kegelschmiernippel		20	8x55 DIN 1481	Spannhülse	
4	0762.05	Schnepfer I		21	0765.07	Tellerrad	
5	25x1,2 DIN 471	Schnepfer II		22	8x55 DIN 1481	Spannhülse	
6	0343.06	Sicherungsring		23	5x55 DIN 1481	Spannhülse	
7	A 12x8x40 DIN 6886	Schenkelfeder		24	0727.06	Rastring	
		Einlegekeil		25*	A 12x8x28 DIN 6885	Paßfeder	zu Nr. 24
				26	0324.58	Scheibe	
8-31	1104.22.18.00	Binderwelle		27	8x45 DIN 1481	Spannhülse	
8	1104.22.18.01	Binderwelle		28	0327.54	Stellring	
9	0324.14	Welle		29*	8h11x10 DIN 7	Zylinderstift	zu Nr. 28
10	0324.39	Scheibe		30	1104.22.18.31	Flanschlager	mit Nr. 31
11	35x1,5 DIN 471	Scheibe		31	A R 1/8" DIN 71412	Kegel-Schmiernippel	
12-16	1104.22.18.05	Sicherungsring		32-33	1105.22.51.20	Befestigungsteile für Binderwelle	
12	1104.22.18.06	Binderantriebsrad		32	M10x30 Mu DIN 601	Sechskantschraube	
13*	D 8 DIN 71412	Binderrad (+)	zu Nr. 12	33	M10x30 Mu DIN 604	Senkschraube	
14	0326.05	Einschlagnippel			A 10 DIN 127	Federring	
15	0322.91	Rolle					
16	5x40 DIN 1481	Rollbolzen					
		Spannhülse					

+) nicht einzeln lieferbar

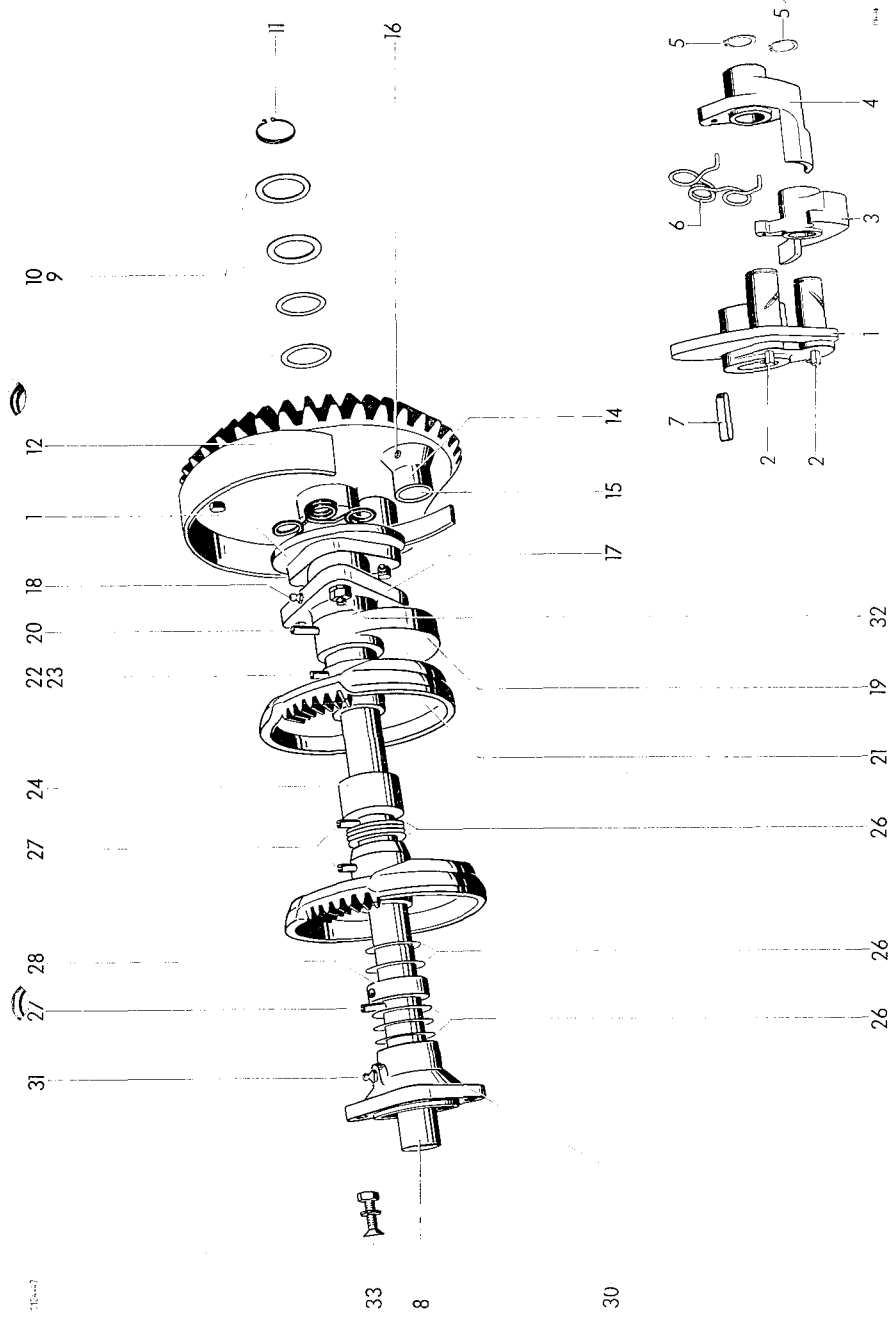

Lfd. Nr.	Teil-Nr.	Benennung	Bemerkung
Nadelwelle			
1-14	1104.22.08.00	Nadelwelle kpl.	
1-6	1104.22.08.01	Nadelwelle	
1	1104.22.08.02	Welle	
2	A 30 DIN 705	Stelling	mit Nr. 3
3*	A M10x12 DIN 914-10 K	Gewindestift	zu Nr. 2
4	0316.82	Laufbuchse	
5	M10x40 Mu DIN 601	Sechskantschraube	
	A 10 DIN 127	Federring	
6	M10x40 DIN 558	Sechskantschraube	
	M10 DIN 555	Sechskantmutter	
7	1104.22.08.17	Flanschlager, geteilt	mit Nr. 8+9
8	C R 1/8" DIN 71412	Kegel-Schmiernippel	
9	M10x40 Mu MIN 601	Sechskantschraube	
10	M12x30 DIN 933-8 G	Sechskantschraube	
	A 12 DIN 127	Federring	
	M12 DIN 934-5 S	Sechskantmutter	
11	1104.22.08.25	Nadel	mit Nr. 12+13
12	0326.02	Nadelrolle	
13	1101.22.08.18	Bolzen	
14	M10x30 Mu DIN 601	Sechskantschraube	
	A 10 DIN 127	Federring	
Nadelsteuerung			
15-36	1104.22.20.00	Nadelsteuerung	
15-19	1104.22.20.01	Nadelzugstange	
15	1104.22.20.02	Zugstange	
16	0316.98	Laufbuchse	
17	1104.22.20.47	Scheibe	
18	1104.22.20.48	Scheibe	
18a	M10x30 Mu DIN 601	Sechskantschraube	
	A 10 DIN 127	Federring	
19	1104.22.20.08	Knotenstück	
20	20h11x110x102 DIN 1434	Bolzen	
21	B M8x20 DIN 564-5 S	Sechskantschraube	
22	21 DIN 125	Scheibe	
	5x30 DIN 94	Splint	
23	1104.22.20.15	Hebel	
24	0316.81	Laufbuchse	
25	0316.82	Laufbuchse	
26	1104.22.20.19	Distanzring	
27	20x1,2 DIN 471	Sicherungsring	
28	1104.22.20.21	Doppelhebel, kurz	mit Nr. 29+30
29*	0316.83	Laufbuchse	zu Nr. 28+32
30	0316.80	Laufbuchse	
31	1104.22.20.25	Bolzen	
32	1104.22.20.27	Doppelhebel, lang	mit Nr. 29+30
33	1104.22.20.33	Kurbel	
34	A 12x8x45 DIN 6885	Paßfeder	
35	1103.22.09.04	Scheibe	
	5x40 DIN 94	Splint	
36	8x60 DIN 1481	Spannhülse	
37*	1104.82.02.14	Nadelgetriebe-Einstellschablone	siehe Bild 35

1104-44

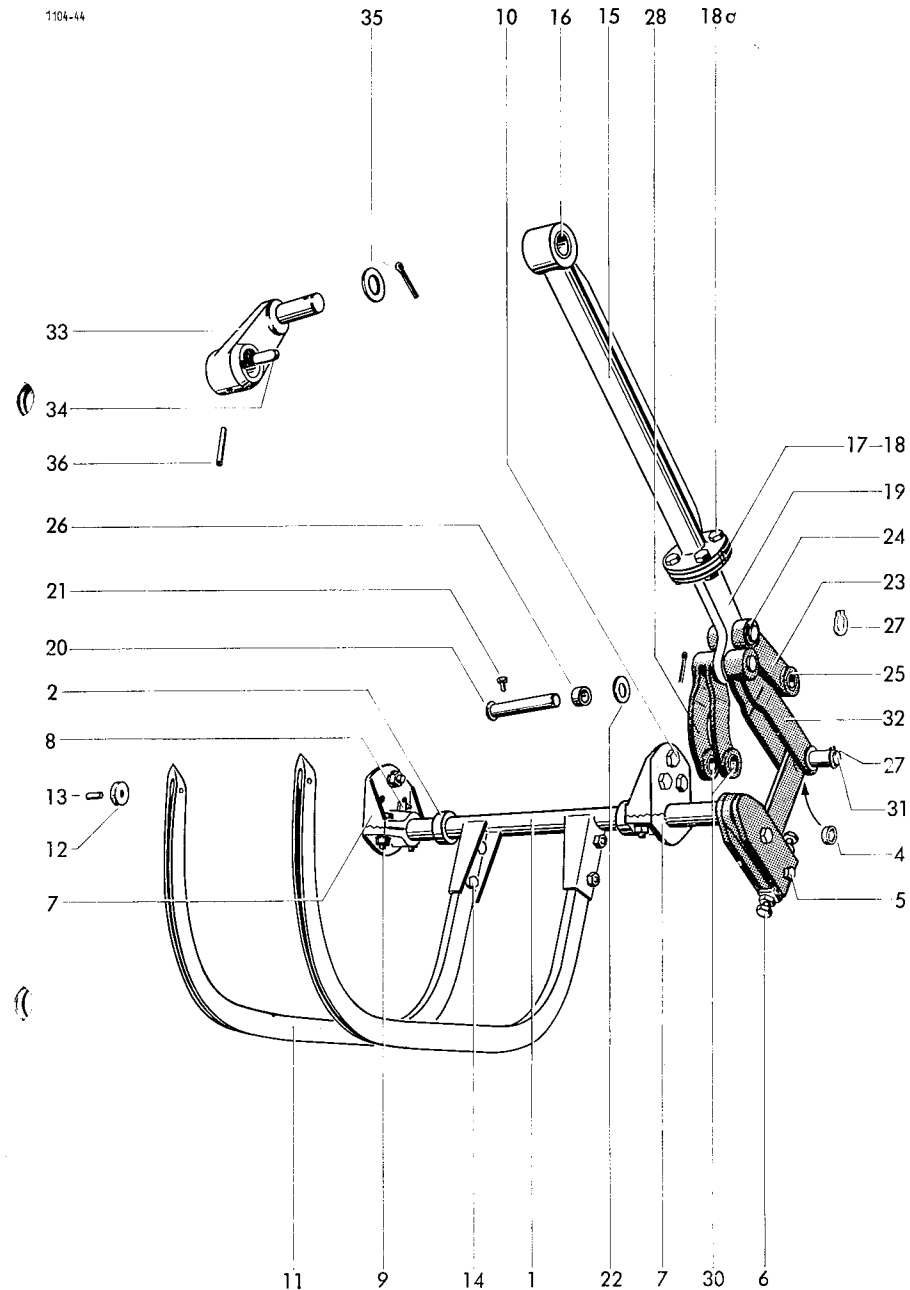

Lfd. Nr.	Teil-Nr.	Benennung	Bemerkung	Lfd. Nr.	Teil-Nr.	Benennung	Bemerkung
1-5	1105.22.14.00	Garnbremse		12	1104.22.16.14	Garnführungsöse	mit Nr. 9
1	1105.22.14.01	Lochplatte		13	2101.28.05.01	Garnführungshalter	mit Nr. 9
2	1105.22.14.02	Andruckplatte		14	1104.22.16.24	Garnführungshalter, links	mit Nr. 9
3	0340.07	Druckfeder		15	M6x20 Mu DIN 601	Sechskantschraube	
4	M6x90 DIN 603	Flachrundschraube		16	A 6 DIN 127	Federring	
5	M6 DIN 315	Flügelmutter	Springstop	17	1104.22.16.29	Nadelführung	
	7 DIN 126	Scheibe		17	M6x25 Mu DIN 601	Sechskantschraube	
				18	A 6 DIN 127	Federring	
6-18	1104.22.16.00	Garn- und Nadelführung		18	1104.22.16.33	Garnführungshalter, rechts	mit Nr. 9
6	1104.22.16.01	Garn- und Nadelführung					
7	M6x15 Mu DIN 601	Anschlußwinkel		19-21	1104.22.21.00	Garnbehälter	
	6,4 DIN 125	Sechskantschraube		19	1104.22.21.01	Garnbehälter	
	A 6 DIN 127	Scheibe		20	1101.51.02.12	Garnkasten	
8	1101.22.16.01	Federring		21	1105.22.12.10	Kastenverschluß	
9	0361.01	Garnspannfeder	mit Nr. 9		3x15 DIN 94	Garnkastendeckel	
10	1104.22.16.08	Garnöse		22	M8x15 DIN 603	Splint	
11	M8x20 Mu DIN 601	Garnspannfeder	mit Nr. 9	23	M8x20 DIN 603	Flachrundschraube	
	8,4 DIN 125	Sechskantschraube			M8 DIN 555	Flachrundschraube	
	A 8 DIN 127	Scheibe			A 8 DIN 127	Sechskantmutter	
		Federring				Federring	

1104-49

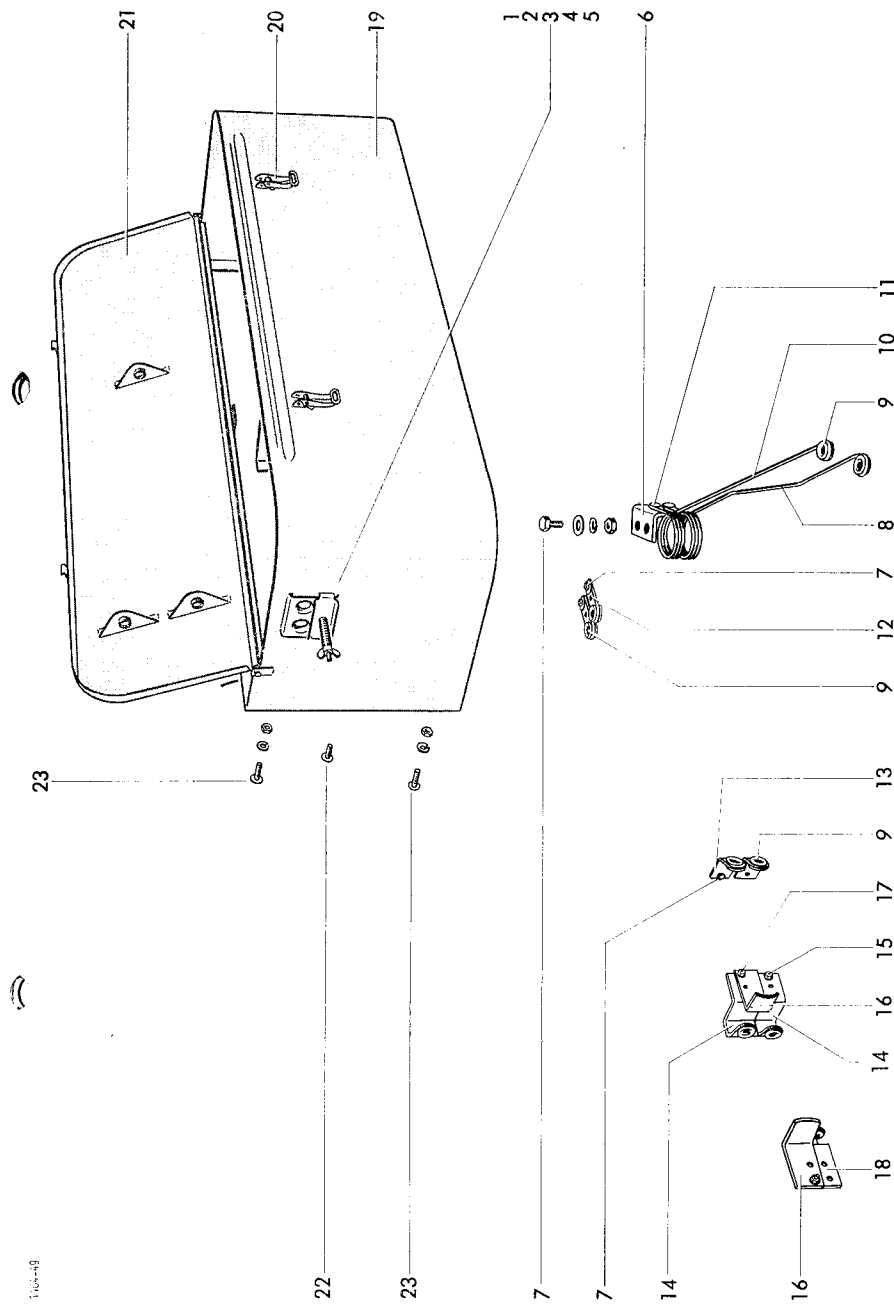

Lfd. Nr.	Teil-Nr.	Benennung	Bemerkung	Lfd. Nr.	Teil-Nr.	Benennung	Bemerkung
1-35	1104.22.23.00	Binderauslösung		16	0762.07	Sperrklinke	
1-13	1105.22.11.01	Binderauslösung		17	0340.07	Druckfeder	
1-7	1105.22.11.02	Ballenlängenregler		18	8x55 DIN 1481	Spannhülse	mit Nr. 22
1	1105.22.11.03	Längenregler	mit Nr. 2	19	1103.22.11.31	Schaltwelle	
2	A R 1/8" DIN 71412	Zackenradlager		20	6x40 DIN 1481	Spannhülse	
3	1105.22.11.06	Kegel-Schmiernippel		21	3,5x40 DIN 1481	Spannhülse	
4	0720.01	Reglerschraube		22	A 6 DIN 71412	Kegel-Schmiernippel	M6 Gewinde mit Nr. 24
5	0346.05	Sterngriffmutter		23	1104.22.23.43	Bolzen	
6	A 10 DIN 137	Feder		24	CR 1/8" DIN 71412	Kegel-Schmiernippel	
7	1105.22.11.13	Federscheibe		25*	M6x12 DIN 553-5 S	Gewindestift	zu Nr. 23
8	2521.27.04.06	Riegel		26	0326.18	Rolle	
9	5x28 DIN 1481	Zackenrad		27	16x1 DIN 471	Sicherungsring	
10-13	1105.22.11.20	Spannhülse		28	0762.56	Nockenhebel	
10	1105.22.11.21	Zackenradwelle		29	6x6x40 DIN 6887	Nasenkeil	
11	0324.91	Welle		30	0343.13	Schenkelfeder	
12*	0326.09	Scheibe		31	1104.22.23.51	Bolzen	
13	M10 DIN 555	Transportrolle	zu Nr. 10	32	6x32 DIN 1481	Spannhülse	
14	A 10 DIN 127	Sechskantmutter		33	D8 DIN 71412	Einschlagnippel	
15	1104.22.23.26	Federring		34	0341.18	Zugfeder	
15-22	1103.22.11.22	Schaltstange		35	M10x25 DIN 603	Flachrundschraube	
15	0762.46	Sperrklinkenhebel kpl.			M10 DIN 555	Sechskantmutter	
		Sperrklinkenhebel			A 10 DIN 127	Federring	

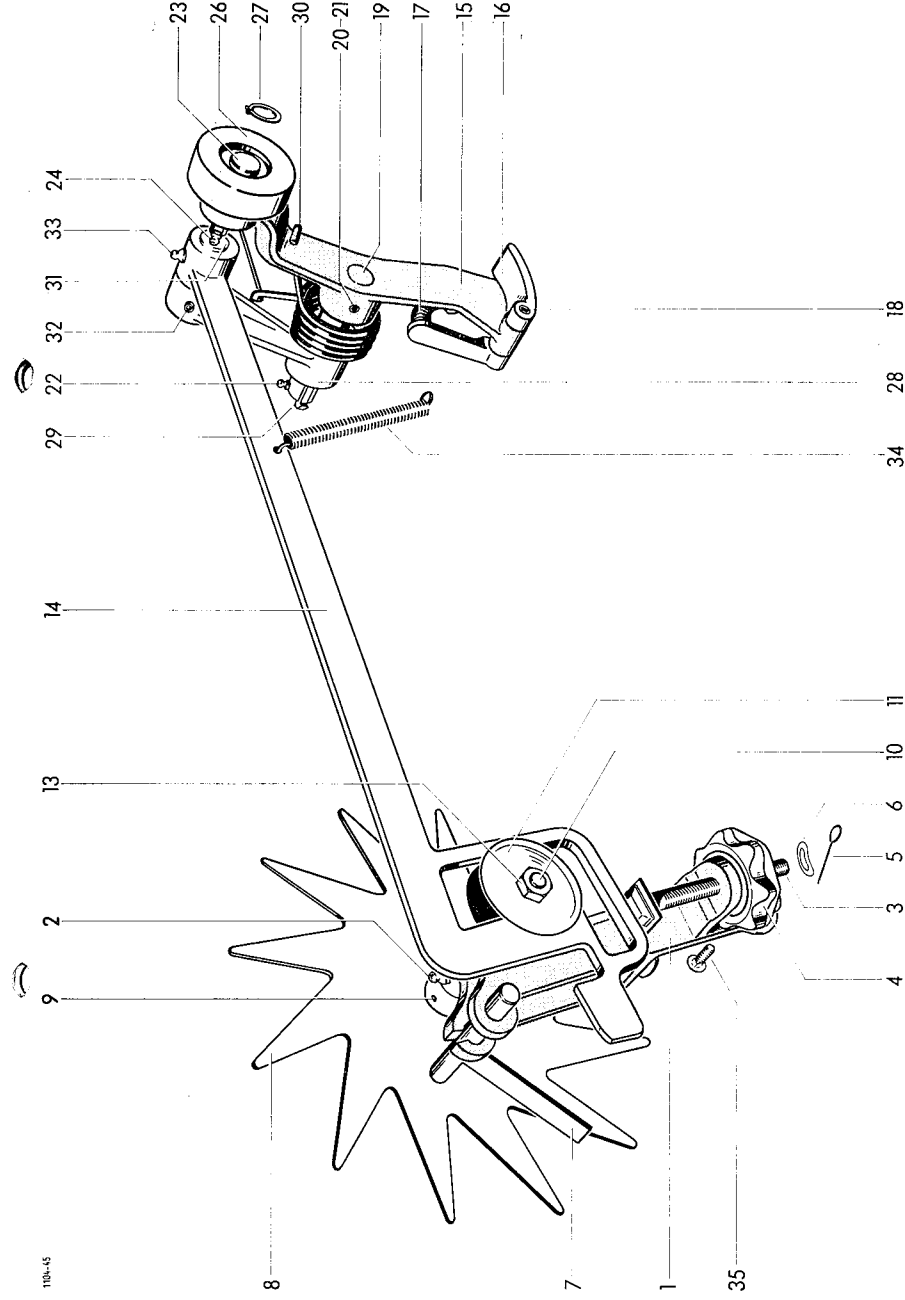

Lfd. Nr.	Teil-Nr.	Benennung	Bemerkung	Lfd. Nr.	Teil-Nr.	Benennung	Bemerkung
1-21	1104.22.24.00	Fadenschieber		9	A 25 DIN 705	Stelling	mit Nr. 10
1	1104.22.24.01	Fadenschieber	mit Nr. 2	10	A M8x12 DIN 914-10 K	Gewindestift	
2	0316.82	Hebel		11	0730.09	Kurbel	
3	20h11x80x74	Laufbuchse		12	8x7x45 DIN 6887	Nasenkeil	
4	DIN 1434	Bolzen		13	1104.22.24.27	Fadenschieberhebel	
	B M8x20 DIN 564-5S	Sechskantschraube		14	M10x25 DIN 558	Sechskantschraube	
	21 DIN 125	Scheibe		15	1104.22.24.32	Fadenschieber	
	5x30 DIN 94	Splint		16	14x70 DIN 7346	Spannhülse	
5-7	1104.22.24.08	Zugstange		17	1104.22.24.38	Verbindungsrohr	
5	1104.22.24.10	Bolzen			14 DIN 126	Scheibe	
	M16 DIN 555	Sechskantmutter		18-21	4x20 DIN 94	Splint	
	18 DIN 126	Scheibe			1104.22.24.40	Schieberführung	
	4x25 DIN 94	Splint		18	1104.22.24.41	Führungsholz	
6	1104.22.24.14	Bolzen		19	1104.22.24.42	Einfassung	
	M16 links DIN 555	Sechskantmutter		20	1104.22.24.43	Einfassung	
	18 DIN 126	Scheibe		21	A M6x25 DIN 63	Senkschraube	
	4x25 DIN 94	Splint			A 6 DIN 127	Federring	
7	M16 DIN 1479-5S	Spannschloßmutter			M6 DIN 555	Sechskantmutter	
8	1104.22.24.19	Fadenschieberwelle					

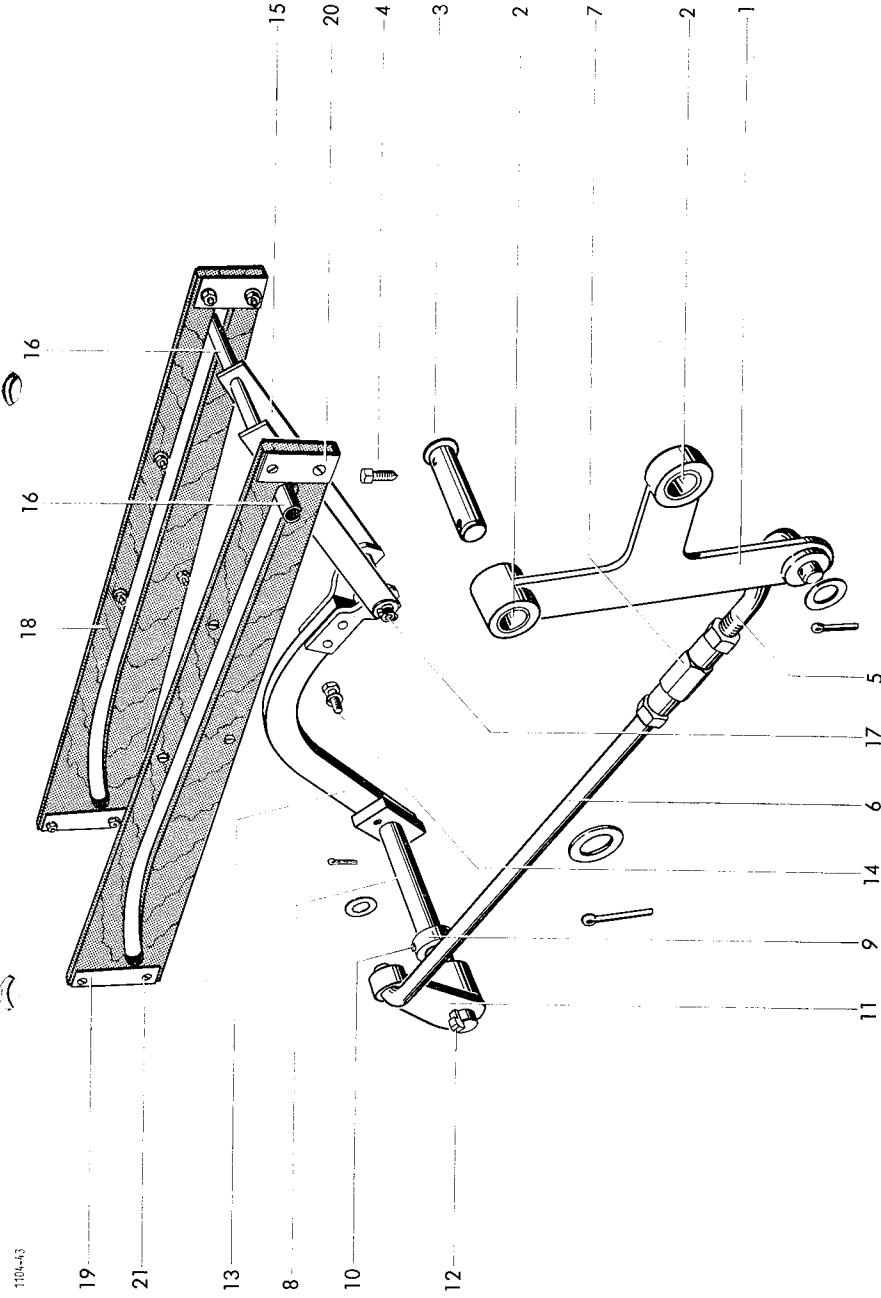

Lfd. Nr.	Teil-Nr.	Benennung	Bemerkung
Knüpfapparat			
1-37	1105.23.00.00	Knüpfapparat	
1-14	1105.23.01.00	Binderrahmen	
15-19	1101.23.02.00	Knüpfer mit Kegelrad	
18-23	1105.23.03.00	Garnhalter mit Kegelrad	
1	1105.23.01.01	Rahmen	mit Nr. 2-4
2	A R 1/8" DIN 71412	Kegel-Schmiernippel	
3	M10x35 DIN 601	Sechskantschraube	
	A 10 DIN 127	Federring	
4	10x16 DIN 1481	Spannhülse	
5	1105.23.01.08	Bolzen	mit Nr. 6
6	D 8 DIN 71412	Einschlagnippel	
7	4x28 DIN 1481	Spannhülse	
8	16x1 DIN 471	Sicherungsring	
9	1105.23.01.14	Garngegenhalter	
10*	M6x8 DIN 558	Sechskantschraube	zu Nr. 9
	A 6 DIN 127	Federring	
11	0344.19	Blattfeder	
12	0340.01	Druckfeder	
13	M10x50 DIN 931-5 D	Sechskantschraube	
14	2106.23.01.08	Knüpferbuchse	
15	1101.23.02.01	Knüpfer	mit Nr. 16+17
16	1101.23.02.05	Knüpferzunge	
17	5x16 DIN 1481	Spannhülse	
18	5x28 DIN 1481	Spannhülse	
19	0764.04	Kegelrad	
20	1101.23.03.01	Garnhalter	mit Nr. 21+22
21	0364.03	Messer	
22*	AM6x8 DIN 86	Halbrüandschraube	zu Nr. 21
23	0364.10	Garnhalterklammer	
24-27	1105.23.04.01	Federbügel	
24	1105.23.04.02	Spannbügel	
25	0322.71	Spannbolzen	
26	A 20 DIN 2093	Tellerfeder	
27	3x20 DIN 94	Splint	
28-34	1105.23.04.09	Spannhebel	
28	1105.23.04.10	Winkelhebel	mit Nr. 29
29	D 6 DIN 71412	Einschlagnippel	
30	0326.14	Rolle	
31	17 DIN 1441	Scheibe	
32	16x1 DIN 471	Sicherungsring	
33	0320.25	Sechskantschraube	
34	M10 DIN 555	Sechskantmutter	
35	0340.04	Druckfeder	
36	0320.26	Sechskantschraube	
37	M10x30 DIN 931-8 G	Sechskantschraube	
	A 10 DIN 127	Federring	

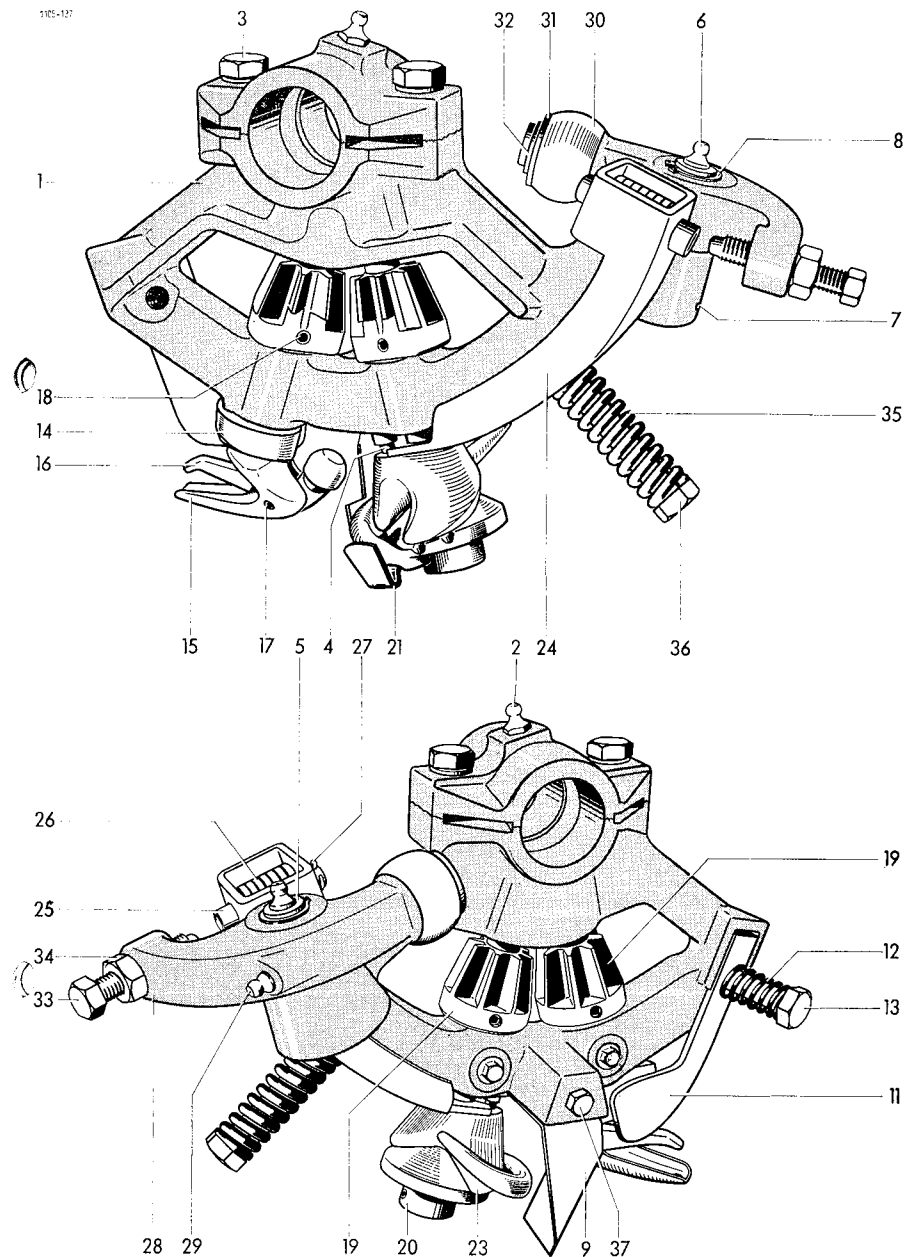

Lfd. Nr.	Teil-Nr.	Benennung	Bemerkung
Querförderergestell			
1	1104.31.04.01	Strohtisch	
2	M8x20 DIN 603	Flachrundschraube	
	A 8 DIN 127	Federring	
	M8 DIN 555	Sechskantmutter	
3	1104.31.04.08	Messerblech	
4*	M8x15 DIN 558	Sechskantschraube	zu Nr. 5
5	1104.31.04.15	Tischverlängerung	
6	1104.31.05.01	Stroheinlauf	
7	M6x15 DIN 603	Flachrundschraube	
	A 6 DIN 127	Federring	
	M6 DIN 555	Sechskantmutter	
	R 7 DIN 440	Scheibe	
Querförderer-Lagergestell			
8	1104.32.03.01	Kasten	
9	1104.32.03.12	Versteifung	
10	M8x15 DIN 603	Flachrundschraube	
	A 8 DIN 127	Federring	
	M8 DIN 555	Sechskantmutter	
11	1103.32.01.23	Bolzen	
12	1103.34.02.04	Bolzenhalter	
13	M6x15 DIN 558	Sechskantschraube	
	A 6 DIN 127	Federring	
14	1104.32.03.26	Abdeckklappe	
15	A M5x15 DIN 91	Linsensenkschraube	
	A 5 DIN 127	Federring	
	M 5 DIN 555	Sechskantmutter	
16	1105.32.01.56	Querfördererschutz	
17	1104.32.03.42	Stütze	
18*	1105.32.01.45	Winkel	zu Nr. 17
19-22	1104.32.51.01	Befestigungsteile	
19*	M8x20 Mu DIN 604	Senkschraube	für Rafferkasten / Oberboden
20	M8x15 Mu DIN 601	Sechskantschraube	für Rafferkasten / Strohtisch
	A 8 DIN 127	Federring	
21	M10x25 Mu DIN 601	Sechskantschraube	für Rafferkasten / Gestell
22	1104.32.51.08	Beilage	
Bindervorgelege			
23-34	1104.32.04.00	Bindervorgelege	
23	0708.80	Kettenrad	
24	1104.32.04.02	Laufzapfen	
25	A R 1/8 DIN 71412	Kegel-Schmiernippel	
26	A 12x8x28 DIN 6885	Paßfeder	
27-29	1104.32.04.05	Kegelrad kpl.	
27	0707.08	Kegelrad	
28	0708.79	Kettenrad	
29	M12x30 DIN 912-8G	Zylinderschraube	
	A 12 DIN 127	Federring	
30	0324.40	Ausgleichscheibe	
31	1104.32.04.12	Stützlagerung	
32	M10x25 Mu DIN 601	Sechskantschraube	
	A 10 DIN 127	Federring	
33	0324.64	Ausgleichscheibe	
34	35x1,5 DIN 471	Sicherungsring	
35*	M10x20 Mu DIN 603	Flachrundschraube	
	M 10 DIN 555	Sechskantmutter	
	A 10 DIN 127	Federring	

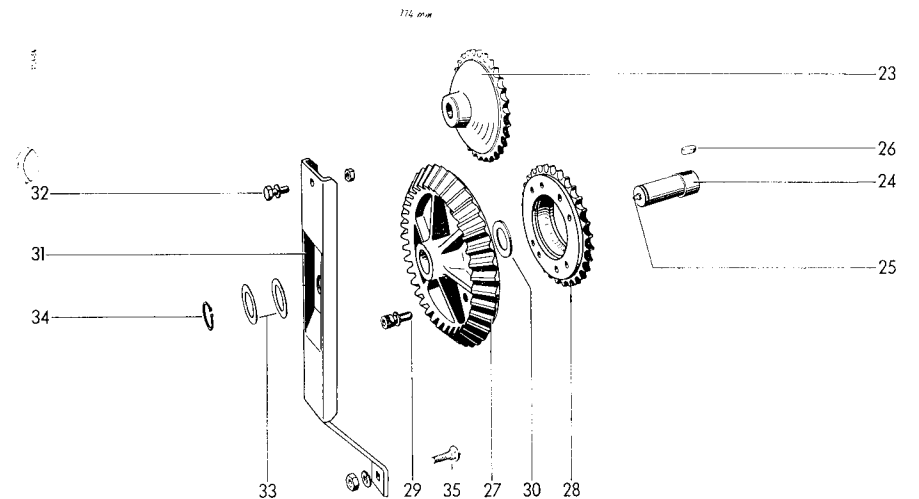
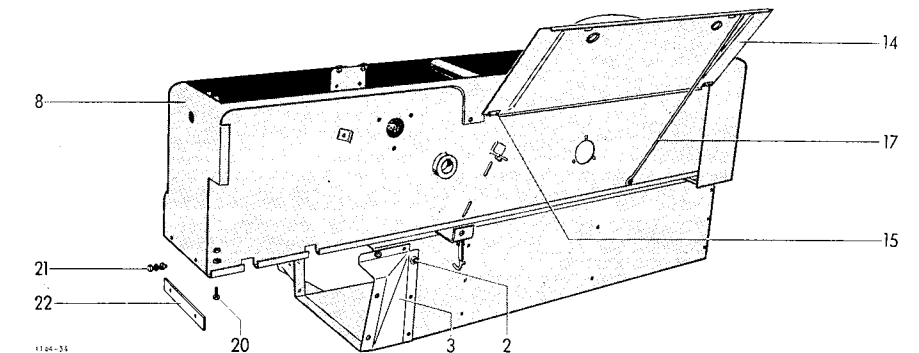
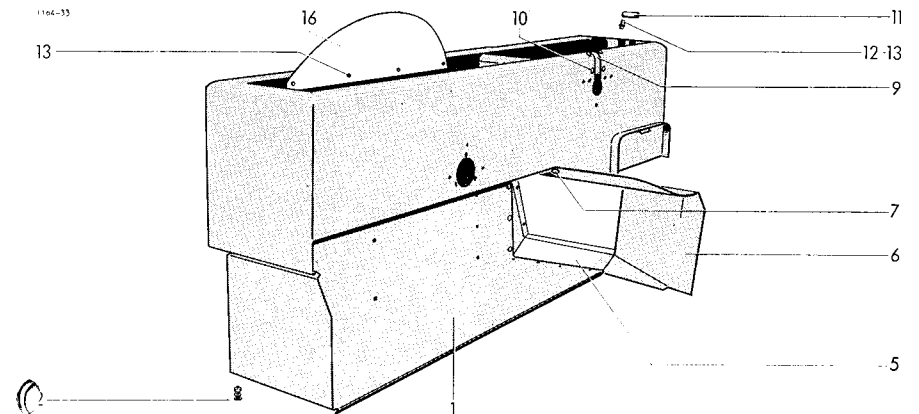

Lfd. Nr.	Teil-Nr.	Benennung	Bemerkung	Lfd. Nr.	Teil-Nr.	Benennung	Bemerkung
		Querförderer					
1	1104.33.04.01	Welle		16	0354.04	Wellenschutzkappe	
2	SKF 360 307	Rillenkugellager		17	M6x15 Mu DIN 601	Sechskantschraube	
3	SKF 346 397	Blechlansgehäuse			A 6 DIN 127	Federring	
4	M10x20 DIN 603	Flachrundschraube		18	1104.33.05.01	Laufzapfen	
	A 10 DIN 127	Federring		19	M10x25 Mu DIN 601	Sechskantschraube	
	M 10 DIN 555	Sechskantmutter			A 10 DIN 127	Federring	
5	1104.33.04.08	Kettenrad	mit Nr. 6+7	20	M10x60 DIN 933-8G	Sechskantschraube	
6	0316.12	Laufbuchse			M 10 DIN 555	Sechskantmutter	
7	0380.12	Scherstiftbuchse		21	0708.67	Lenkrolle	
8	1105.33.01.12	Mitnehmerflansch	mit Nr. 7	22	6005-2Z DIN 625	Rillenkugellager	
9	0380.09	Scherstift		23	47x1,75 DIN 472	Sicherungsring	
10	3x20 DIN 94	Splint		24	25x1,2 DIN 471	Sicherungsring	
11	35x1,5 DIN 471	Sicherungsring		25	1104.33.05.13	Rollenkette	
12	A R 1/8" DIN 71412	Kegel-Schmiernippel		25a*	1103.41.03.04	Innenglied	zu Nr. 25
13	A 35 DIN 705	Stelling	mit Nr. 14	26*	1105.33.02.16	Steckglied	zu Nr. 25
14	A M10x15			27*	1103.41.03.03	Förderzinken	zu Nr. 25
	DIN 914-10K	Gewindestift		28	1104.33.06.01	Paßfeder	
15†)	0324.14	Ausgleichscheibe	0,5 mm dick	29	A 10x8x90 DIN 6885	Sechskantschraube	
	0324.39	Scheibe	1,5 mm dick	30	B M10x30 DIN564-5S	Sechskantmutter	
	0324.58	Ausgleichscheibe	0,2 mm dick		M 10 DIN 555		

†) nach Bedarf

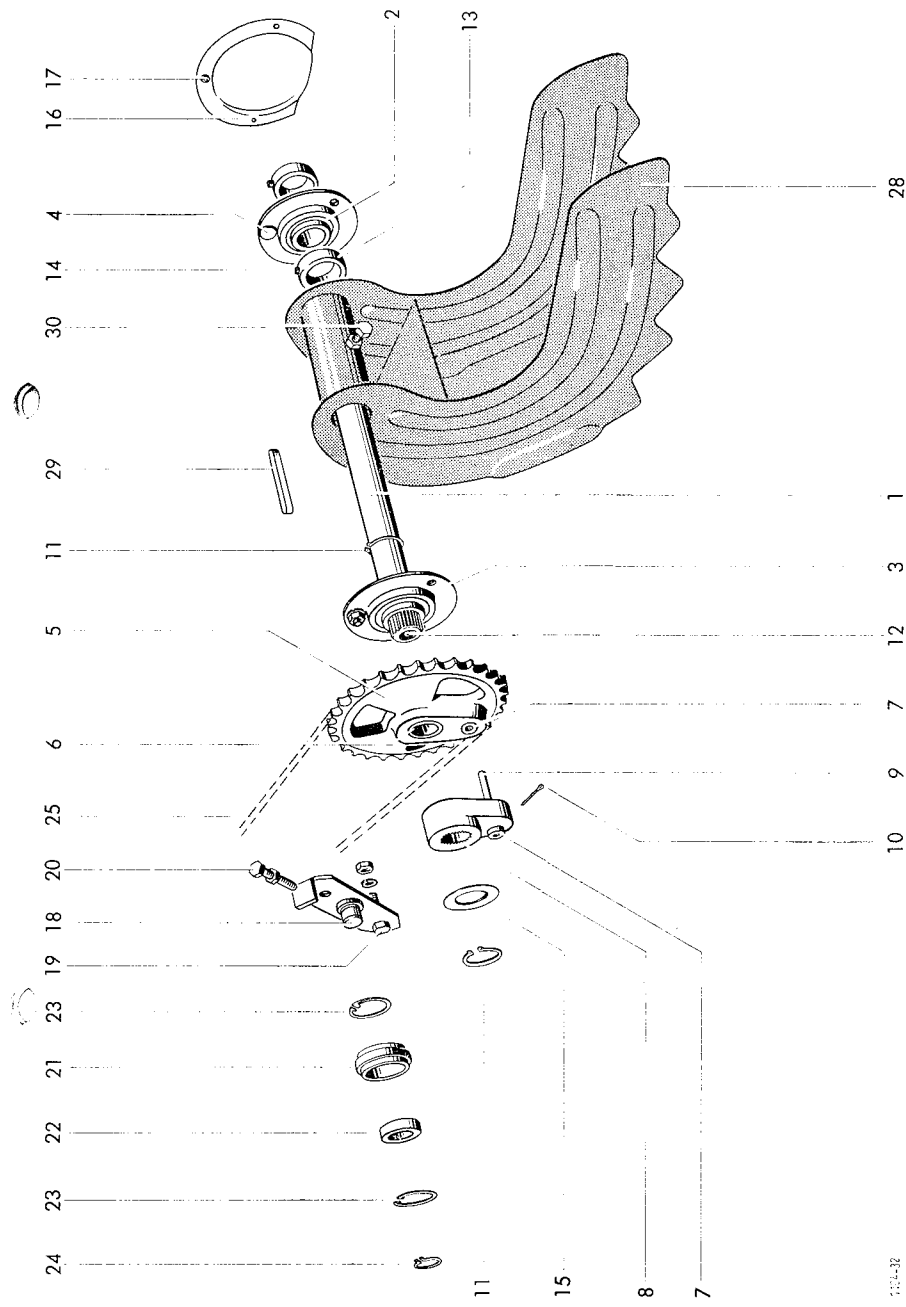

Lfd. Nr.	Teil-Nr.	Benennung	Bemerkung	Lfd. Nr.	Teil-Nr.	Benennung	Bemerkung
		Raffer					
1	1104.34.04.01	Rafferkurbel		19	1104.35.05.10	Bolzen	
2-8	1104.34.04.07	Rafferarmlager, kpl.		20	5x40 DIN 1481	Spannhülse	
3-8	1104.34.04.15	Rafferarmlager		21	A 20x1,2 K	Seeger-Sicherungsring	
2	0316.50	Laufbuchse, geteilt	} nicht einzeln lieferbar	22	D 6 DIN 71412	Einschlagnippel	
3	0714.25	Lageroberenteil			23	1103.36.02.13	Federlasche
4	0714.26	Lagerunterteil		24	0341.26	Zugfeder	
5	M8x30 DIN 931-5D	Sechskantschraube		25	1104.34.05.14	Zinken	
	A 8 DIN 127	Federring		27	0320.28	Sechskantschraube	
6	M6x10 DIN 417-5S	Gewindestift			A 12 DIN 127	Federring	
7	A R 1/8" DIN 71412	Kegel-Schmiernippel		28	1104.34.03.01	Schwingenstange	
8	0380.07	Schersifftbuchse		29	1104.34.03.04	Stangenkopf	
9	35x1,5 DIN 471	Sicherungsring		30	C R 1/8" DIN 71412	Kegel-Schmiernippel	
10	0327.48	Distanzring		31	5x32 DIN 1481	Spannhülse	
11	0718.17	Wälzlagergehäuse		32	0340.26	Druckfeder	
12	6207 2Z DIN 625	Rillenkugellager		33	0714.23	Gelenkkopf	
13	0327.27	Zentrierrieg		34	0324.07	Scheibe	
14	M10x25 Mu DIN 601	Sechskantschraube		35	0324.41	Scheibe	
15	A 10 DIN 127	Federring		36	1103.34.03.12	Hohlfeder	
16*	1104.34.05.01	Lenker		37	M12 DIN 533	Kronenmutter	
17	0324.56	Scheibe	zu Nr. 15		3x25 DIN 94	Splint	
	M8x45 DIN 931-8G	Schraube					
	M8 DIN 934-5S	Sechskantmutter					
18	A 8 DIN 127	Federring					
	1103.36.02.07	Bolzen					
	4x25 DIN 94	Splint					

Nr. 9-14 für beide Rafferkurbellager verwendet

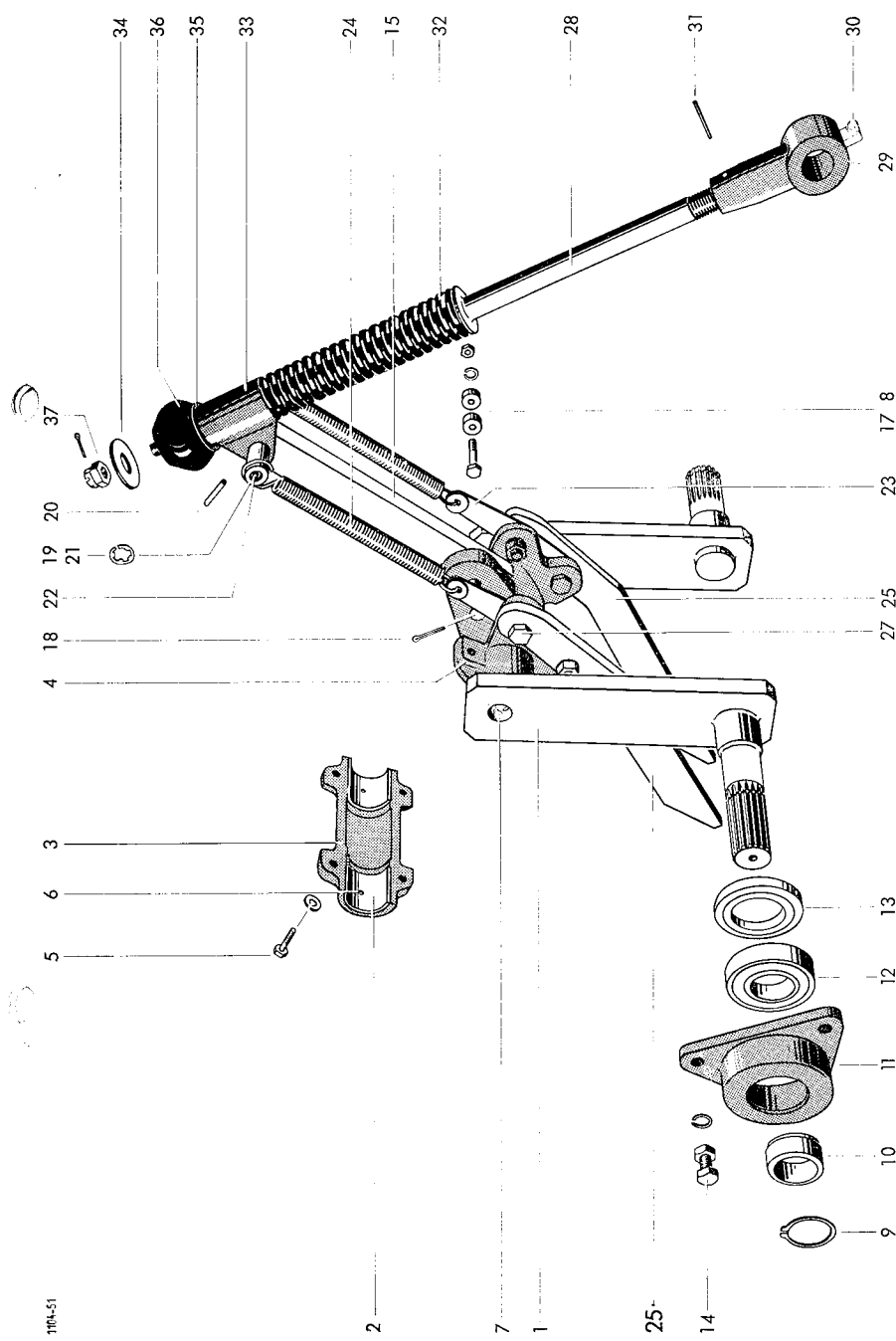

Lfd. Nr.	Teil-Nr.	Benennung	Bemerkung	Lfd. Nr.	Teil-Nr.	Benennung	Bemerkung
1-4	1104.41.01.01	Aufsammlerantrieb		13	1103.41.03.05	Spannklotz	
1	0704.30	Keilriemenscheibe kpl.		14	M10x70 Mu DIN 601	Sechskantschraube	
2	0308.25	Keilriemenscheibe	mit Nr. 4		11,5 DIN 126	Scheibe	
3	M6x15 DIN 551-5S	Kettenrad		15	12,5x1750 DIN 7753	Keilriemen	
4	A R 1/8" DIN 71412	Gewindestift		16	1104.42.01.04	Zapfen	
5	A 20 DIN 705	Kegel-Schmiernippel		17	M12x65 DIN 931-8G	Sechskantschraube	
6*	0325.08	Stellring			A 12 DIN 127	Federring	
7	0708.72	Scheibe	zu Nr. 2	18	M 12 DIN 934-5S	Sechskantmutter	
8	8x7x50 DIN 6887	Kettenrad		19	1104.42.02.29	Spannlasche	
9	1104.41.02.03	Nasenkeil		20	M 10 DIN 555	Sechskantmutter	
10*	2106.21.01.02	Rollenkette			1104.42.02.30	Lasche	
11*	2106.21.01.03	Gekr. Doppelglied	zu Nr. 9	21	M10x25 Mu DIN 601	Sechskantschraube	
12*	1104.41.02.06	Steckglied	zu Nr. 9		A 10 DIN 127	Federring	
		Innenglied	zu Nr. 9				

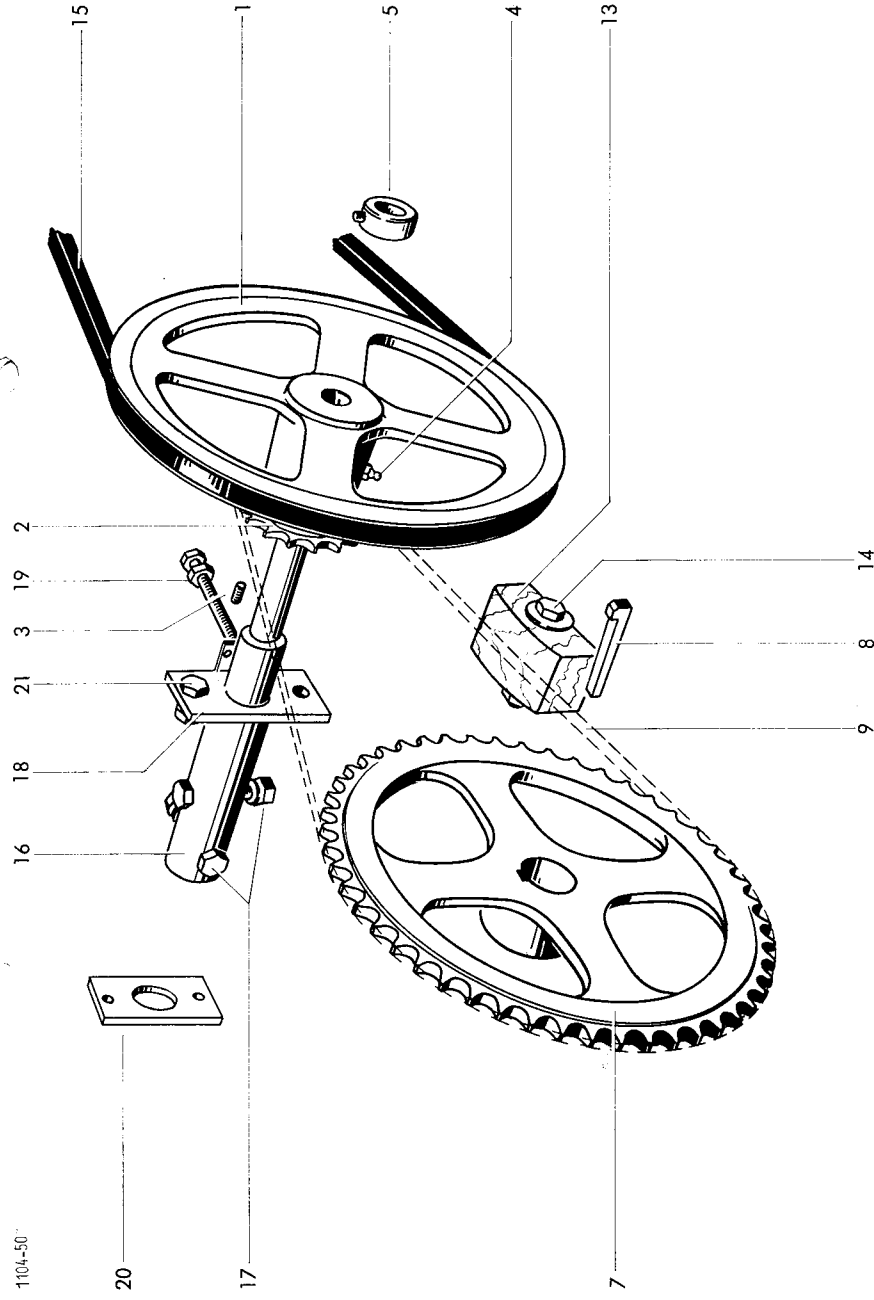

Lfd. Nr.	Teil-Nr.	Benennung	Bemerkung
Aufsammler-Gestell			
1	1104.42.01.00	Aufsammler-Gestell	
2	1104.42.01.04	Zapfen	
3	M12x65 DIN 931-8G	Sechskantschraube	
	A 12 DIN 127	Federring	
	M 12 DIN 555	Sechskantmutter	
4	0710.06	Flanschlager	
5*	0317.10	Nippel	zu Nr. 6
6	1101.42.01.27	Krümmter	
7	0317.05	Schmierrohr	
8	A R 1/8" DIN 71412	Kegel-Schmiernippel	
9	2101.42.02.12	Schutzkappe	
10	M10x55 Mu DIN 601	Sechskantschraube	
	A 10 DIN 127	Federring	
11	0710.06	Flanschlager	
12	0317.03	Schmierrohr	
13	B R 1/8" DIN 71412	Kegel-Schmiernippel	
14	M10x30 DIN 601	Sechskantschraube	
	A 10 DIN 127	Federring	
15	2101.42.13.29	Kurvenplatte	
16	2101.42.13.31	Abdeckblech	
17	M6x10 DIN 558	Sechskantschraube	
	A 6 DIN 127	Federring	
18	M10x45 Mu DIN 601	Sechskantschraube	
	A 10 DIN 127	Federring	
Segmentbleche			
19	1105.42.04.01	Segment	
Seitenbleche			
20	1103.42.05.01	Seitenblech, links	
21	1104.42.05.14	Seitenblech, rechts	
Federbalken			
22-26	1103.42.16.32	Federträger	
22	1103.42.16.33	Rohr mit Laschen	
23	0344.07	Blattfeder	
24	0344.08	Blattfeder	
25	0344.09	Blattfeder	
26	8x20 DIN 660	Halbrundniet	
27	2101.42.06.18	Segmentträger	
28	1103.42.16.39	Rohrträger, rechts	
29	2101.42.06.28	Handhebel	
30	M10x35 DIN 931-8G	Sechskantschraube	
	M 10 DIN 934-5S	Sechskantmutter	
	A 10 DIN 127	Federring	
31	6x45 DIN 94	Splint	
32	M10x20 DIN 603	Flachrundschrabe	
	M 10 DIN 555	Sechskantmutter	
	A 10 DIN 127	Federring	

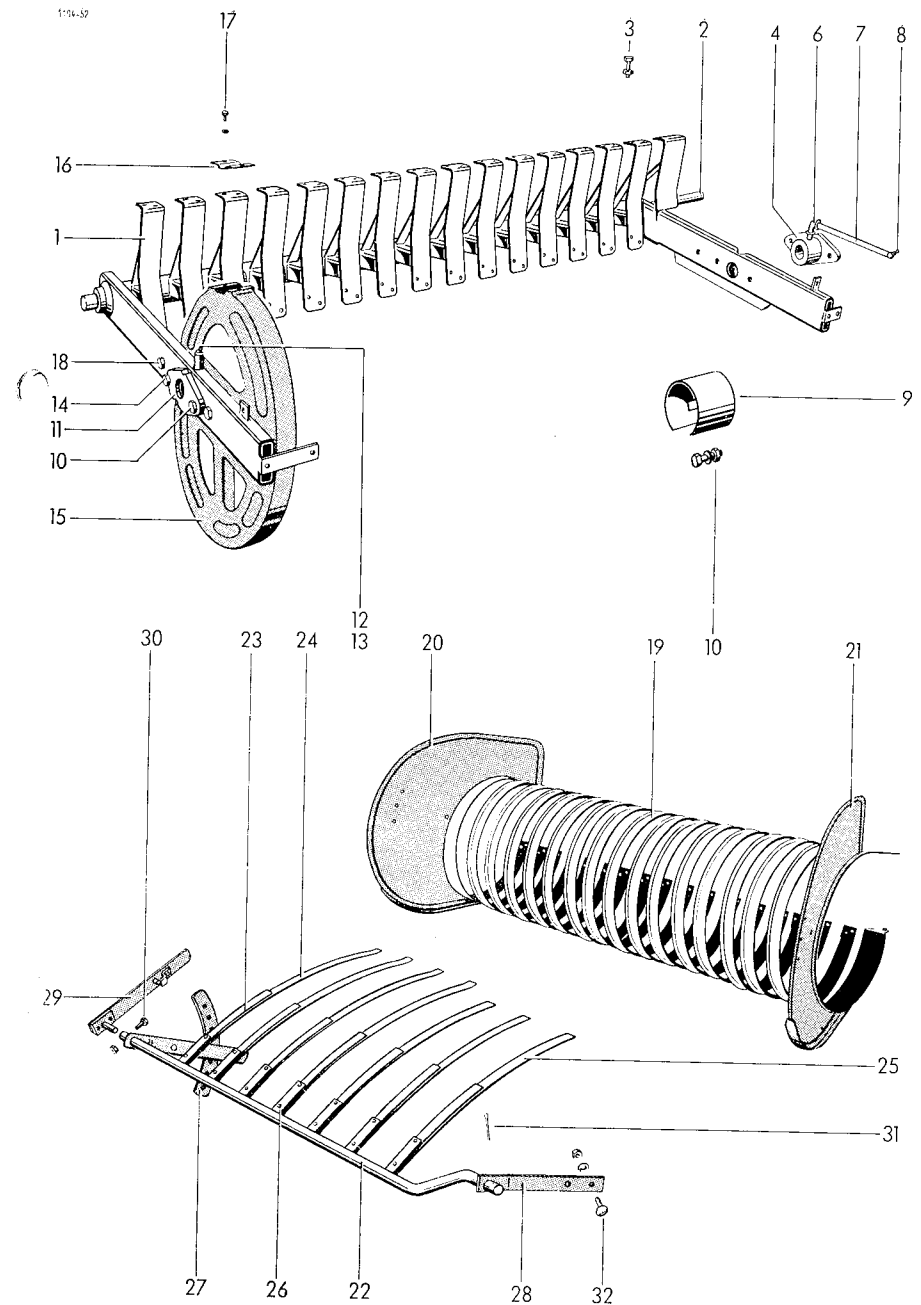

Lfd. Nr.	Teil-Nr.	Benennung	Bemerkung	Lfd. Nr.	Teil-Nr.	Benennung	Bemerkung
1	2101.42.13.01	Zinkentrommel		9	0343.17	Feder	
2	8x7x40 DIN 6887	Tragscheibe		10	M10x60 DIN 601	Sechskantschraube	
3	B M8x20 DIN 564-5S	Nasenkeil			11,5 DIN 126	Scheibe	
4-7	2101.42.13.14	Sechskantschraube			A 10 DIN 127	Federring	
4-5	2101.42.13.07	Federträger vollst.			M 10 DIN 555	Sechskantmutter	
4	2101.42.13.28	Federträger		11	6x60 DIN 94	Splint	
5	2101.42.13.08	Führungsrollenhebel		12	A 30 DIN 705	Stellring	mit Nr. 13
6	6202.2Z DIN 625	Tragrohr		13	A M10x12 DIN 914-10 K	Gewindestift	
7	12 DIN 6799	Rillenkugellager		14	1104.42.08.01	Aufsammler-Tragwelle	
8	0338.30	Sicherungsscheibe					
		Federschale					



1104-53

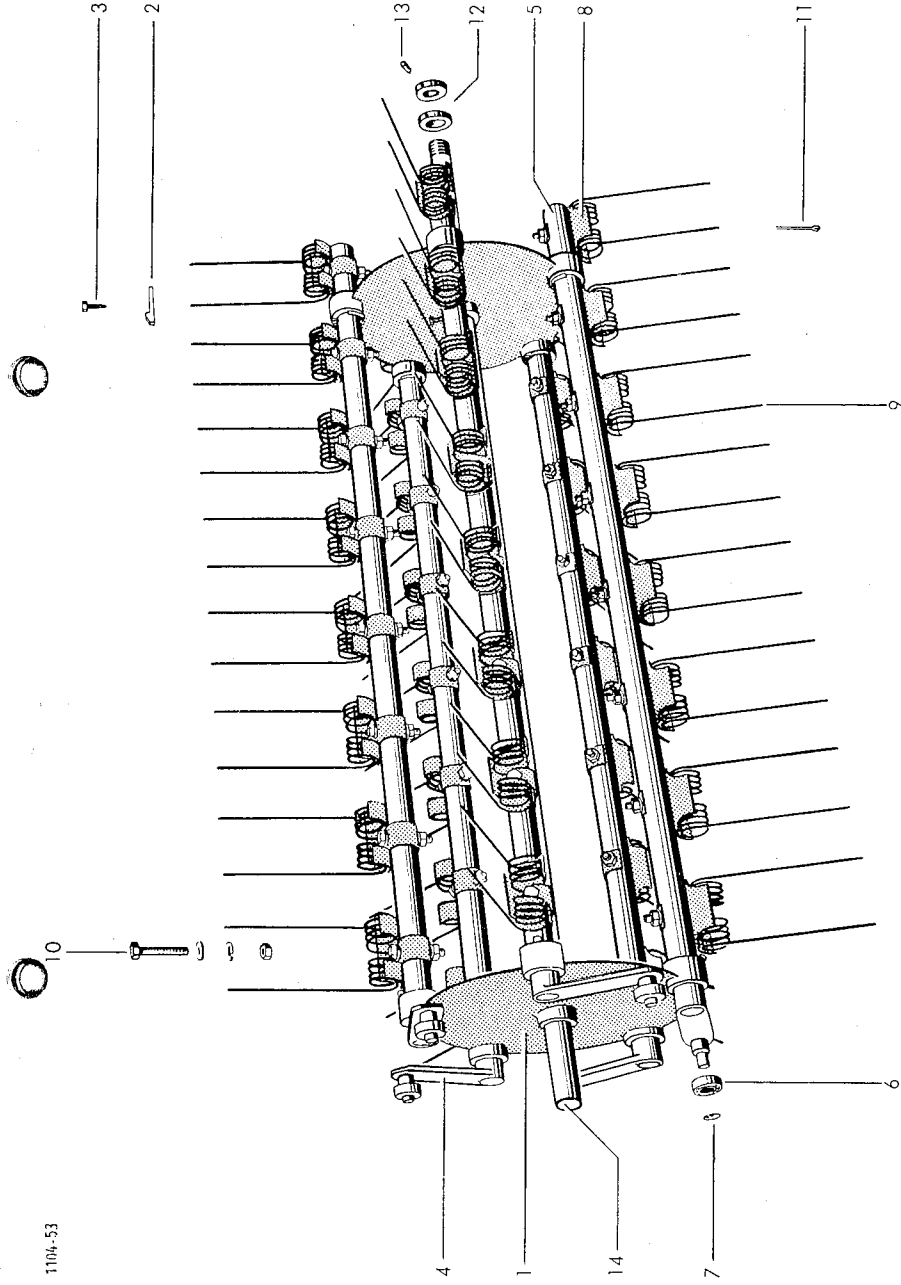

Aufsammler-Hebevorrichtung

- 1-22 1104.43.01.00 Hebevorrichtung
- 1 1103.43.01.01 Grundplatte
- 2 0736.16 Segment
- 3 A M6x15 DIN 63-45 Senkschraube
- 4 0762.44 Zackenrad
- 5 0736.14 Schnepper
- 6 4x32 DIN 1481 Spannhülse
- 7 0343.15 Schenkelfeder
- 8 9,5 DIN 126 Scheibe
- 9 3x15 DIN 94 Splint
- 10 0736.15 Schnepper
- 11* 4x28 DIN 1481 Spannhülse
- 12 1104.43.01.22 Hebel
- 13 27 DIN 126 Scheibe
- 14 5x40 DIN 94 Splint
- 15 1103.43.01.45 Drahtseil
- 16* A 6,5 DIN 741 Klemmbügel
- 17 M 5 DIN 555 Sechskantmutter
- 18 2101.43.02.07 Hanfseil
- 19* 15 DIN 1441 Scheibe
- 20* 4x25 DIN 94 Splint
- 21 0343.22 Schenkelfeder
- 22 M10x20 DIN 601 Sechskantschraube
A 10 DIN 127 Federring

Werkzeug

- 23* 13x17 DIN 895 Doppel-Maulschlüssel
- 24* 19x24 DIN 895 Doppel-Maulschlüssel
- 25* 0334.01 Steckschlüssel SW 19
- 26* 1101.82.02.06 Drehtift
- 27* 1101.82.02.07 Fettpresse
- 28* 0380.17 Scherstift
- 29* 0380.09 Scherstift
- 30* M8x45 DIN 931-8 G Scherschraube
M8 DIN 934-5 S Sechskantmutter
- A 8 DIN 127 Federring
- 31* 1104.82.02.14 algetriebe-Einstellschablone

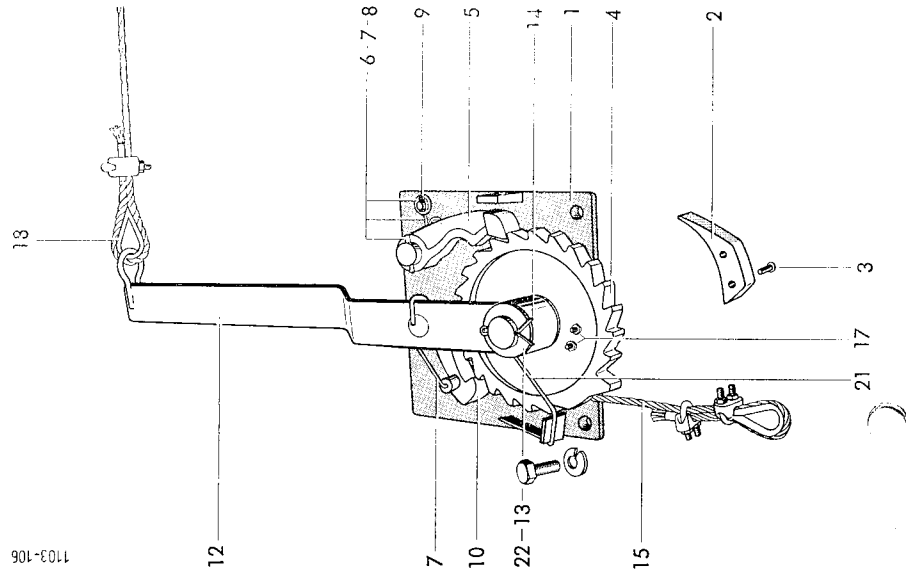

1103-106

Teil-Nr. Verzeichnis

Teil-Nr.	Seite	Lfd. Nr.	Teil-Nr.	Seite	Lfd. Nr.	Teil-Nr.	Seite	Lfd. Nr.
0307.14	36	23	0324.91	46	11	0380.09	64	29
0307.16	30	4	0324.93	30	7	0380.12	54	7
0307.29	30	16	0325.08	58	6	0380.17	34	40
0308.23	34	31	0325.09	36	30		64	28
0308.25	58	2	0325.16	34	42	0704.30	58	1
0316.12	54	6	0325.24	36	29	0704.44	34	43
0316.24	34	51	0326.02	42	12	0704.46	30	29
0316.37	34	52	0326.05	40	14	0707.08	52	27
0316.50	56	2	0326.09	46	12	0708.67	54	21
0316.53	38	3a	0326.11	38	8	0708.72	58	7
0316.78	34	48	0326.14	50	30	0708.79	52	28
0316.79	34	2	0326.18	46	26	0708.80	52	23
0316.80	42	30	0327.23	28	2	0709.02	34	45
0316.81	42	24	0327.27	56	13	0710.06	60	4
0316.82	42	4	0327.43	28	6		60	11
	42	25	0327.48	56	10	0714.23	56	33
	48	2	0327.54	40	28	0714.25	56	3
0316.83	42	29	0334.01	64	25	0714.26	56	4
0316.84	34	35	0338.30	62	8	0718.17	56	11
0316.85	34	58	0340.01	50	12	0718.34	30	15
0316.98	42	16	0340.04	50	35	0718.56	34	25
0317.03	60	12	0340.07	44	3	0718.58	34	29
0317.05	60	7		46	17	0718.61	30	14
0317.10	60	5	0340.26	56	32	0718.62	30	1
0320.15	30	23	0341.02	24	26	0718.65	30	9
0320.25	50	33	0341.18	46	34	0720.21	46	4
0320.26	50	36	0341.26	56	24	0727.06	40	24
0320.28	56	27	0343.06	40	6	0727.15	34	32
0322.14	24	25	0343.13	46	30	0730.09	48	11
0322.71	50	25	0343.15	64	7	0736.14	64	5
0322.91	40	15	0343.17	62	9	0736.15	64	10
0324.02	38	27	0343.22	64	21	0736.16	64	2
0324.07	56	34	0344.07	60	23	0762.05	40	4
0324.14	40	9	0344.08	60	24	0762.07	46	16
	54	15	0344.09	60	25	0762.19	40	3
0324.28	30	25	0344.19	50	11	0762.23	40	23
0324.37	30	21	0344.25	38	4	0762.44	64	4
0324.39	40	10	0346.01	38	15	0762.46	46	15
	54	15	0346.02	38	16	0762.56	46	28
0324.40	52	30	0346.05	46	5	0763.05	38	11
0324.41	56	35	0354.04	54	16	0764.04	50	19
0324.54	36	26	0361.01	44	9	0765.07	40	21
0324.55	30	27	0362.09	46	12	1101.02.01.37	24	2-11
0324.56	56	16	0364.03	50	21	1101.02.04.11	24	27
0324.58	40	26	0364.10	50	23	1101.04.01.17	26	23
	54	15	0380.07	56	8	1101.04.04.08	26	14
0324.59	38	17	0380.08	34	38	1101.04.04.13	26	15
0324.64	52	33	0380.09	54	9	1101.04.04.15	26	12

Teil-Nr.	Seite	Lfd. Nr.	Teil-Nr.	Seite	Lfd. Nr.	Teil-Nr.	Seite	Lfd. Nr.
1101.04.05.04	26	17	1104.05.04.02	28	8	1104.22.18.06	40	12
1101.22.01.45	38	19	1104.05.05.01	28	7	1104.22.18.31	40	30
1101.22.01.49	38	21	1104.12.01.00	30	1-31	1104.22.20.00	42	15-36
1101.22.08.18	42	13	1104.12.01.02	30	2	1104.22.20.01	42	15-19
1101.22.16.01	44	8	1104.14.02.00	34	1-5	1104.22.20.02	42	15
1101.23.02.00	50	15-19	1104.14.02.01	34	1	1104.22.20.08	42	19
1101.23.02.01	50	15	1104.14.03.01	34	6	1104.22.20.15	42	23
1101.23.02.05	50	16	1104.14.03.04	34	7	1104.22.20.19	42	26
1101.23.03.01	50	20	1104.14.03.05	34	8	1104.22.20.21	42	28
1101.42.01.27	60	6	1104.14.03.03	34	10	1104.22.20.25	42	31
1101.51.02.12	44	20	1104.14.03.13	34	13	1104.22.20.27	42	32
1101.81.06.1	26	28	1104.14.03.17	34	16	1104.22.20.33	42	33
1103.04.90.01	26	18	1104.14.03.24	34	19	1104.22.20.47	42	17
1103.04.90.02	26	19	1104.14.03.25	34	20	1104.22.20.48	42	18
1103.12.04.01	32	1-26	1104.14.03.26	34	21	1104.22.21.00	44	19-21
1103.21.01.10	36	25	1104.14.04.01	34	22	1104.22.21.01	44	19
1103.22.01.45	38	6	1104.14.04.08	34	27	1104.22.23.00	46	1-35
1103.22.05.14	40	17	1104.14.04.15	34	30	1104.22.23.26	46	14
1103.22.09.04	42	35	1104.14.04.19	34	34	1104.22.23.43	46	23
1103.22.11.31	46	19	1104.14.04.25	34	39	1104.22.23.51	46	31
1103.22.11.22	46	15-22	1104.14.07.00	34	47-56	1104.22.24.00	48	1-21
1103.32.01.23	52	11	1104.14.07.01	34	47	1104.22.24.01	48	1
1103.34.02.04	52	12	1104.14.08.00	34	57	1104.22.24.08	48	5-7
1103.34.03.12	56	36	1104.17.00.00	36	1-10	1104.22.24.10	48	5
1103.36.02.07	56	18	1104.17.01.01	36	1	1104.22.24.14	48	6
1103.36.02.13	56	23	1104.17.01.28	36	2	1104.22.24.19	48	8
1103.41.03.03	54	27	1104.17.01.33	36	5	1104.22.24.27	48	13
1103.41.03.04	54	25G	1104.17.02.01	36	6	1104.22.24.32	48	15
1103.41.03.05	58	13	1104.17.02.07	36	8	1104.22.24.38	48	17
1103.42.05.01	60	20	1104.17.03.01	36	9	1104.22.24.40	48	18-21
1103.42.07.01	24	21	1104.21.03.01	36	22	1104.22.24.41	48	18
1103.42.16.32	60	22-26	1104.22.03.00	38	1-2	1104.22.24.42	48	19
1103.42.16.33	60	22	1104.22.03.01	38	1	1104.22.24.43	48	20
1103.42.16.39	60	28	1104.22.08.00	42	1-14	1104.22.52.01	38	22-25
1103.43.01.01	64	1	1104.22.08.01	42	1-6	1104.22.52.06	38	25
1103.43.01.45	64	15	1104.22.08.02	42	1	1104.22.52.10	38	26-27
1103.81.91.01	26	29	1104.22.08.17	42	7	1104.31.04.01	52	1
1104.02.02.01	24	18	1104.22.08.25	42	11	1104.31.04.08	52	3
1104.02.04.00	24	1	1104.22.16.00	44	6-18	1104.31.04.15	52	5
1104.02.90.05	24	15a+16a+17a	1104.22.16.01	44	6	1104.31.05.01	52	6
1104.02.90.08	24	17a	1104.22.16.08	44	10	1104.32.03.01	52	8
1104.03.00.00	26	1-11	1104.22.16.14	44	12	1104.32.03.12	52	9
1104.03.07.00/08.00	26	1	1104.22.16.24	44	14	1104.32.03.26	52	14
1104.03.08.01	26	2	1104.22.16.29	44	16	1104.32.03.42	52	17
1104.03.09.01	26	6	1104.22.16.33	44	18	1104.32.04.00	52	23-34
1104.03.10.01	26	9	1104.22.17.00	38	3-27	1104.32.04.02	52	24
1104.03.10.02	26	10	1104.22.17.01	38	3	1104.32.04.05	52	27-29
1104.04.00.00	26	12-17	1104.22.17.43	38	13	1104.32.04.12	52	31
1104.04.05.01	26	16	1104.22.18.00	40	8-31	1104.32.51.01	52	19-22
1104.05.00.00	28	1-9	1104.22.18.01	40	8	1104.32.51.08	52	22
1104.05.04.00	28	5	1104.22.18.05	40	12-16	1104.33.04.01	54	1

Teil-Nr.	Seite	Lfd. Nr.	Teil-Nr.	Seite	Lfd. Nr.	Teil-Nr.	Seite	Lfd. Nr.
1104.33.04.08	54	5	1105.22.51.20	40	32-33	8,50-12 AM (38/16)	24	16a
1104.33.05.01	54	18	1105.23.00.00	50	1-37	12,5x1750 DIN 7753	58	15
1104.33.05.13	54	25	1105.23.01.00	50	1-14	19x2900 DIN 7753	30	30
1104.33.06.01	54	28	1105.23.01.01	50	1	16.11.01	32	3
1104.34.03.01	56	28	1105.23.01.08	50	5	22.00.00	32	6
1104.34.03.04	56	29	1105.23.01.14	50	9	22.10.00	32	1
1104.34.04.01	56	1	1105.23.03.00	50	18-23	22.11.00	32	9
1104.34.04.07	56	2-8	1105.23.04.01	50	24-27	22.12.00	32	13
1104.34.04.15	56	3-8	1105.23.04.02	50	24	61.05.03	32	10
1104.34.05.01	56	15	1105.23.04.09	50	28-34	62.25.00	32	7
1104.34.05.14	56	25	1105.23.04.10	50	28	65.01.05	32	5
1104.35.05.10	56	19	1105.32.01.45	52	18	66.01.09	32	4
1104.41.01.01	58	1-4	1105.32.01.56	52	16	66.07.00	32	23
1104.41.02.03	58	9	1105.33.01.12	54	8	75.25.15	32	11
1104.41.02.06	58	12	1105.33.02.16	54	26	75.35.15	32	12
1104.42.01.00	60	1	1105.42.04.01	60	19	80.40.04	32	24
1104.42.01.04	62	2	2101.02.03.01	24	15+16+17	80.41.05	32	25
1104.42.01.04	58	16	2101.02.03.04	24	17	82.36.00	32	26
1104.42.02.29	58	18	2101.05.07.00	28	1	82.80.02	32	22
1104.42.02.30	58	20	2101.25.02.15	38	4	82.82.01	32	16
1104.42.05.14	60	21	2101.28.05.01	44	13	82.84.03	32	14
1104.42.07.00	24	21-27	2101.42.02.12	60	9	82.86.00	32	20
1104.42.07.06	24	24	2101.42.06.18	60	27	82.86.01	32	19
1104.42.08.01	62	14	2101.42.06.28	60	29	82.87.03	32	15
1104.43.01.00	64	1-22	2101.42.13.01	62	1	453.24.0	24	2
1104.43.01.22	64	12	2101.42.13.07	62	4-5	628.18.1	24	11
1104.81.01.00	28	10-12	2101.42.13.08	62	5	666.01.4	24	9
1104.81.01.01	28	10	2101.42.13.14	62	4-7	1209 K/H 209 DIN 630	34	28
1104.81.01.07	28	11	2101.42.13.23	62	4	1211 K/H 211 DIN 630	34	24
1104.81.03.00	26	20-28	2101.42.13.29	60	15	1330.41.01.0	24	8
1104.81.03.01	26	20	2101.42.13.31	60	16	6005-2Z DIN 625	54	22
1104.81.03.06	26	21	2101.43.02.07	64	18	6202 ZZ DIN 625	62	6
1104.81.06.00	28	14-15	2105.02.03.01	24	12+13+14	6207 ZZ DIN 625	56	12
1104.81.06.01	28	15	2105.02.03.07	24	14	24365	24	6
1104.82.02.14	42	37	2105.12.02.24	30	24	30205 DIN 720	24	5
	64	31	2106.21.01.02	58	10	30306 DIN 720	24	7
1105.05.90.00	28	3	2106.21.01.03	58	11	346 397 SKF	54	3
1105.22.03.07	38	2	2106.23.01.08	50	14	360 307 SKF	54	2
1105.22.06.00	40	1-7	2521.27.04.06	46	8	D 138.1.00/4 S	36	11
1105.22.06.01	40	1	5107.09.17.00	28	13	D 138.1.00/18 S	36	17
1105.22.11.01	46	1-13	6102.61.04.13	30	11	D 187.1.00/37	36	13
1105.22.11.02	46	1-7	6102.61.04.17	30	17	D 138.1.03/3-5	36	15
1105.22.11.03	46	1	6102.61.04.19	30	12	D 138.1.06/0179 c	36	11-21
1105.22.11.06	46	3	6207 ZZ DIN 625	30	6	D 138.1.06/0179-001	36	12-18
1105.22.11.13	46	7	5,60-15	24	12	D 138.1.06/0179-002	36	11-16, 19-21
1105.22.11.20	46	10-13	5,60-15 (38/16)	24	13	D 138.1.06/0179-003	36	17+18
1105.22.11.21	46	10	7,00-12 AM 4 PR			D 138.1.06/0179-01	36	12-17
1105.22.12.10	44	21	DIN 7813	24	15	D 138.1.06/0179-02	36	11-16
1105.22.14.00	44	1-5	7,00-12 AM (38/16)	24	16	D 187.1.00/005	36	12
1105.22.14.01	44	1	8,50-12 AM 6 PR					
1105.22.14.02	44	2	DIN 7813	24	15a			

NOTIZEN

Eine Betriebsanleitung muß zur Hand sein, wenn sie gebraucht wird. Bewahren Sie deshalb dieses kleine Heft so auf, daß es jederzeit greifbar ist.