



- **Aufsammelpressen**
- **Ballen-Wurfgeräte**
- **Plattformwagen**
- **Zweiseitenkipper**
- **Stalldungstreuer**
- **Ladewagen**
- **Mähwerke**

Ersatzteilliste

AP 41

Die Fabrik-Nummer

Ihrer Aufsammelpresse ist auf dem nebenstehend gezeigten Nummern-Schild angegeben. Garantiefälle, Ersatzteilbestellungen und Rückfragen können ohne Angabe der Fabrik-Nummer nicht bearbeitet werden. Bitte tragen Sie deshalb diese Nummer gleich nach Auslieferung der Maschine hier ein:

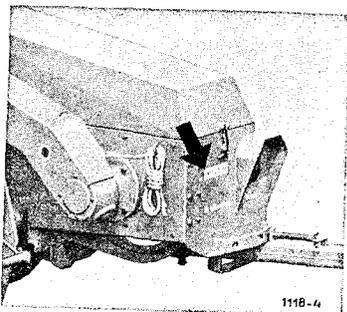
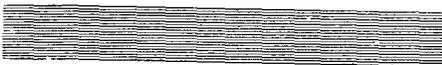

Inhalt

Seite		Seite	
Radachse	2	Querfördergestell	30
Gestell	4	Querförderlagergestell	30
Spannvorrichtung	4	Querförderer	32
Zugvorrichtung mit Deichselstütze	6	Raffer	34
Getriebe	8	Bindervorgelege	36
Gelenkwelle zum Schlepper	10	Aufsammlerantrieb	36
Schildplatte	12	Aufsammler	38, 40
Schildplattenantrieb	12	Aufsammlergestell	38
Kolbenantrieb	14	Segmentbleche - Seitenbleche	38
Antriebswelle	14	Niederhalter	38
Pleuel	14	Stoßdämpfer und Drehstabfeder	38
Kettenspanner	14	Aufsammlervorsatzblech	38
Gleitkolben	16	Zinkentrommel	40
Gelenkwelle zum Raffer	16	Kurvenscheibe	40
Binderplatte	18	Aufsammlertragwelle	40
Strohteiler	18	Grummetvorsatz	40
Gesteuerter Garnanleger	18	Aufsammlerhubwerk	42
Binderwelle	20	Zugseile	42
Binderwellenkupplung	20	Seilhalter	42
Nadelschwinge	22	Schutzvorrichtung	44
Nadelsteuerung	22	Ladevorrichtung	46
Binderauslösung	24	Werkzeug	46
Garnbremse	26	Teil-Nr. Verzeichnis	48
Garnführung	26	Vertreteranschriften	52
Knüpfapparat	28	Techn. Sachregister	53

Erfüllungsort für Lieferung und Zahlung ist Wolfenbüttel. Gelieferte Ersatzteile bleiben unser Eigentum bis zur vollständigen Bezahlung. Der Ersatzteilversand erfolgt aus organisatorischen Gründen per Nachnahme. Gratiersersatz während der Garantiezeit liefern wir nur bei Einsendung des reklamierten Teils. Die Abbildungen sind für Form und Ausführung der Ersatzteile nicht verbindlich.

Nachdruck nicht gestattet - alle Rechte sowie techn. Änderungen vorbehalten.
Copyright 1972 by Gebrüder Welger, Wolfenbüttel - Printed in Western Germany

Ersatzteilliste

AP 41

Teil-Nummern

stehen immer mit dem entsprechenden Bild auf einer Doppelseite. Die lfd. Nummern erleichtern das Auffinden. Ein * nach der lfd. Nr. kennzeichnet nicht abgebildete Teile, denen ein erklärender Hinweis folgt. Teile ohne lfd. Nr. gehören stets zum vorhergehenden Teil mit lfd. Nr.

Manche Teile haben eine **eingeprägte** oder **eingegossene** Nummer, die nach Zusammenbau mit anderen Teilen nicht mehr mit der hier aufgeführten übereinstimmt. In solchen Fällen ist die Teil-Nummer **dieser** Liste maßgebend.

Das Teil-Nr. Verzeichnis auf Seite 48 dient zum schnellen Aufsuchen von Teilen, deren Nummer bekannt ist.

Im techn. Sachregister auf Seite 53 sind Baugruppen und wichtige Einzelteile angegeben.

Läßt sich die Teil-Nummer nicht feststellen, dann ist der Bestellung eine Beschreibung oder Skizze mitzugeben.

Benennung

Die Abkürzung **6kt** bedeutet **Sechskant**, während zusammengebaute Ersatzteile öfter mit **kpl.** entsprechend **komplett** bezeichnet sind.

Bemerkung

die mit einem • versehenen Teile sind besonders korrosionsgeschützt.

Lieferumfang

ist **von der lfd. Nummer abhängig** und vielfach durch besondere Vermerke ergänzt oder eingeschränkt.

Schrauben, Muttern, Federringe und Scheiben zum Befestigen kompletter Ersatzteilgruppen werden normalerweise **nicht** mitgeliefert. Bei Bedarf ist die Teil-Nr. der **Befestigungsteile** anzugeben.

Jede Bestellung

muß zur Vermeidung von Irrföhmern und Fehllieferungen **folgende Angaben enthalten:**

- **Type und Fabrik-Nummer** der Aufsammelpresse
(am Nummernschild der Maschine nachsehen)
- **Teil-Nummer und Benennung** des Ersatzteils
(in dieser Liste feststellen)
- **gewünschte Lieferart** des Ersatzteils
(Post, Frachtgut, Expref)
- **volle Anschrift** des Bestellers
(unbedingt mit Postleitzahl)

Ersatzteilbestellungen bitten wir beim zuständigen Händler bzw. Maschinenlieferanten aufzugeben.

GEBRÜDER WELGER · WOLFENBÜTTEL

Anschrift: 334 Wolfenbüttel, Postfach 560 Fernschreiber: 0952 708
Fernsprecher: Wolfenbüttel 05331 - 881 Drahtwort: welger wolfenbüttel

Lfd. Nr.	Teil-Nr.	Benennung	Bemerkung
Gestell			
1	1118.03.01.00	Grundkörper	mit Nr. 2-6
2*	0344.37	Blattfeder	zu Nr. 1
3*	A M4x10 DIN 84-4.8	Zylinderschraube	zu Nr. 2
	A 4 DIN 127	Federring	
	M 4 DIN 934-8	6 kt-Mutter	
4	1118.03.01.96	Deckel	
5	M 8 DIN 315	Flügelmutter	
6	M10x25 DIN 933-8.8	6 kt-Schraube	
	M 10 DIN 934-8	6 kt-Mutter	
7	1110.03.03.01	Laufschiene	
8	M6x10 DIN 933-8.8	6 kt-Schraube	
	A 6 DIN 127	Federring	
9	1110.03.03.04	Laufschiene, unten	
10*	1110.03.03.05	Beilage	zu Nr. 9
11	M6x20 DIN 933-8.8	6 kt-Schraube	
	A 6 DIN 127	Federring	
12	1104.03.10.01	Messer	
13	1104.03.10.02	Beilage	
14*	M10x30 DIN 604	Senkschraube	zu Nr. 12
	A 10 DIN 127	Federring	
15*	M10x25 DIN 933-8.8	6 kt-Schraube	zu Nr. 1
	A 10 DIN 127	Federring	
16	0339.31	Schuppenblech	
17	M10x20 DIN 603	Flachrundschrabe	zu Nr. 16
	M 10 DIN 934-8	6 kt-Mutter	
	A 10 DIN 127	Federring	
18	1110.03.02.08	Schurrenhalter	
19	M8x20 DIN 603-3,6	Flachrundschrabe	
	M 8 DIN 934-8	6 kt-Mutter	
	A 8 DIN 127	Federring	
20*	M10x30 DIN 933-8.8	6 kt-Schraube	• zu Nr. 1
	11 DIN 126	Scheibe	•
	M 10 DIN 934-8	6 kt-Mutter	•
Spannvorrichtung			
21	1110.04.01.01	Zugfeder	
22	M16x40 DIN 933-8.8	6 kt-Schraube	
	A 16 DIN 127	Federring	
23	1101.04.04.08	Kurbel	
24	21 DIN 125	Scheibe	
25	1118.04.02.01	Spannschiene	
26	0321.02	Halbrundniet	
27	1103.04.90.02	Rückstrahler	

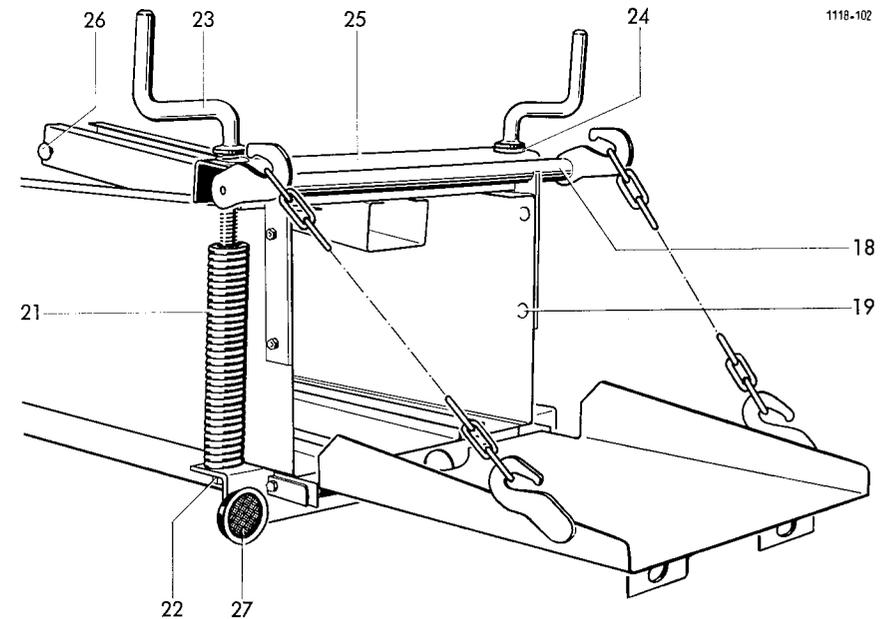
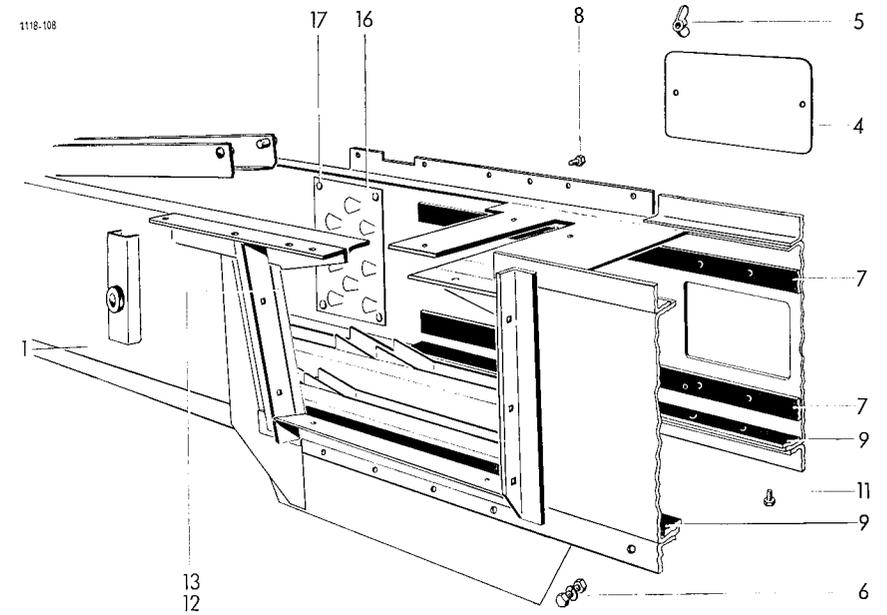

Lfd. Nr.	Teil-Nr.	Benennung	Bemerkung
Zugvorrichtung mit Deichselstütze			
1-3	1115.05.01.01	Zugvorrichtung	
1	-	+ Zugrohr	
2	1109.07.01.25	Arretierbolzen	
3	0340.39	Druckfeder	
	25 DIN 1440	Scheibe	
	6x35 DIN 94	Splint	
4	1105.05.01.05	Bolzen	
	31 DIN 1441	Scheibe	
	6x45 DIN 94	Splint	
5	1105.07.02.01	Stützfuß	
6	1105.07.02.07	Bolzen	
	5x30 DIN 94	Splint	
7	1105.07.02.09	Spindel	
8	1105.07.02.10	Axial-Rillenkugellager	
9-11	1105.07.02.11	Kurbel	
9	1105.07.02.12	Kurbelnabe	
10	F 50 DIN 319	Kugelknopf	
	A 12 DIN 127	Federring	
11	6x40 DIN 1481	Spannhülse	
12	M12x20 DIN 933-8.8	6 kt-Schraube	
13	26 DIN 126	Scheibe	
14	0325.20	Scheibe	8 mm dick
15	0324.26	Scheibe	3 mm dick
16	0324.79	Scheibe	2 mm dick
17	M16x65 DIN 601-8.8	6 kt-Schraube	
	M 16 DIN 934-8	6 kt-Mutter	
	A 16 DIN 127	Federring	
18	1105.05.90.00	Zugöse	20 mm ϕ
19	1105.05.03.00	Zugöse	30 mm ϕ
20	2101.05.07.00	Anhängebolzen	20 mm ϕ
21	5107.09.17.00	Anhängebolzen	30 mm ϕ
22	0327.78	Federsicherung	20 mm ϕ
23	0327.91	Federsicherung	30 mm ϕ

+ nicht einzeln lieferbar

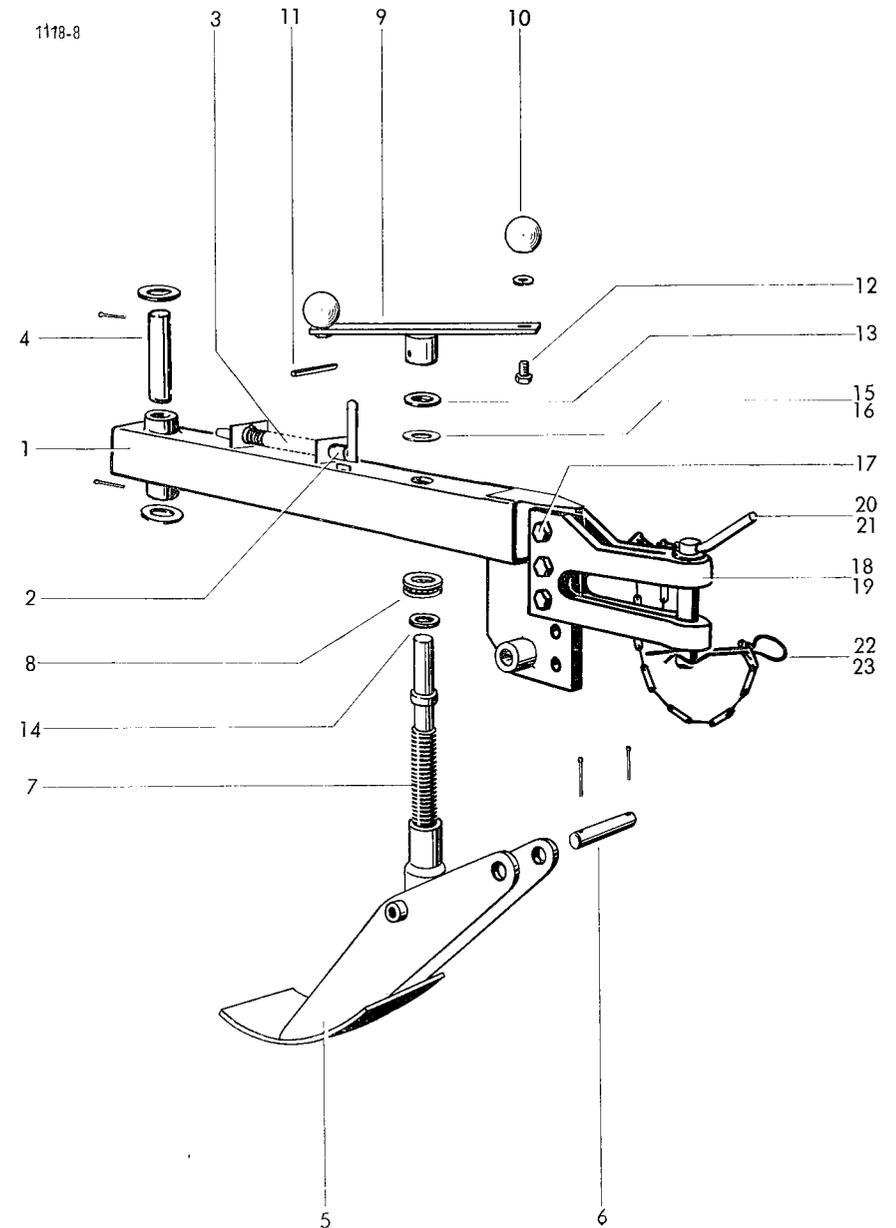

Lfd. Nr.	Teil-Nr.	Benennung	Bemerkung	Lfd. Nr.	Teil-Nr.	Benennung	Bemerkung
Getriebe							
1-23	1110.12.01.00	Getriebe		18	72x2,5 DIN 472	Sicherungsring	
1	0718.62	Getriebegehäuse		19	A 10x8x32 DIN 6886	Keil	
2	1110.12.01.47	Antriebswelle		20	0320.15	Verschlußschraube	
3	A 10x8x32 DIN 6885	Paßfeder		21	2105.12.02.24	Ölmeßstab	
4	0307.16	Kegelrad		22	0324.28	Dichtungsscheibe	
5	6207 DIN 625	Rillenkugellager		23	M20x1,5 DIN 910-5.8	Verschlußschraube	
6	0718.40	Lagerdeckel		25	1110.12.03.01	Keilriemenscheibe	mit Nr. 25a+26
7	6102.61.04.25	Dichtungsbeilage		25a*	0315.91	Lagerbuchse	zu Nr. 25
8	M8x25 DIN 933-8.8	6 kt-Schraube		26	M12x40 DIN 933-8.8	6 kt-Schraube	
	A 8 DIN 127	Federring			M 10 DIN 934-8	6 kt-Mutter	
9	6102.61.04.13	Ausgleichscheibe		27	SPCxLw 2240 DIN 7753	Schmalkeilriemen	
10	A 35x52x7 DIN 3760	Radialdichtring		28	M12x65 DIN 933-8.8	6 kt-Schraube	
11	0718.32	Lagerdeckel			1110.12.01.49	Distanzrohr	
12	0718.34	Lagergehäuse			1110.12.01.50	Beilage	
13	6102.61.04.20	Dichtungsbeilage			M 12 DIN 934-8	6 kt-Mutter	
14	0307.41	Kegelrad			A 12 DIN 127	Federring	
15	6102.61.04.17	Distanzbuchse		29	M12x120 DIN 933-5.6	6 kt-Schraube	
16	1110.12.01.24	Distanzbuchse			M 12 DIN 934-8	6 kt-Mutter	
17	A 45x72x8 DIN 3760	Wellendichtring		30	M8x30 DIN 933-8.8	6 kt-Schraube	
					A 8 DIN 127	Federring	

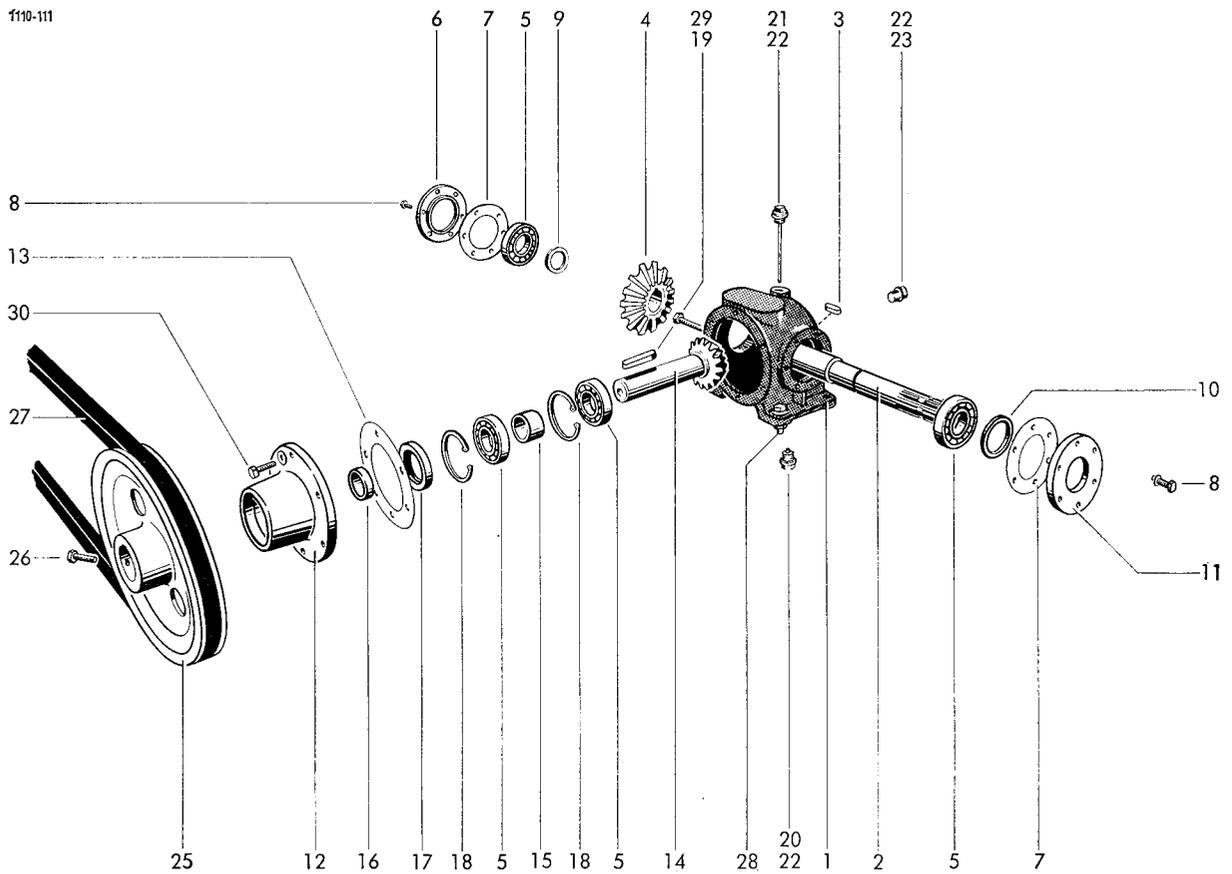

Lfd. Nr.	Teil-Nr.	Benennung	Bemerkung	Lfd. Nr.	Teil-Nr.	Benennung	Bemerkung
Gelenkwelle zum Schlepper							
1-20	1118.12.05.01	Gelenkwelle	Normalausführung	10	75.11.16	+ Profilrohr Ov	
	1110.12.91.01	Gelenkwelle	Sonderausführung	11	75.15.16	+ Profilrohr 1	
1	11.10.00	Aufsteckgabel	mit Nr. 2-4	12	11.39.00	Innengabel	
2	3x20 DIN 1481	Spannhülse		13	80.36.02	+ Innenschutzrohr	
3	66.01.00	Druckfeder		14	84.00.05	Schutztrichter	Länge 115 mm
4	65.01.00	Schiebestift		15	82.93.00	Nutenring	
5	11.03.00	Kreuzgarnitur	mit Nr. 6+7	16	82.96.01	Kugelhaltering	
6	62.03.00	Sicherungsring		17	82.93.02	Haltering	
7	B M8x1 DIN 71412	Kegelschmiernippel		18	82.93.01	Schiebering	
8	11.38.00	Innengabel		19	82.86.03	Haltekette	
9	10x65 DIN 1481	Spannhülse		20	80.37.02	+ Außenschutzrohr	

+ Länge angeben

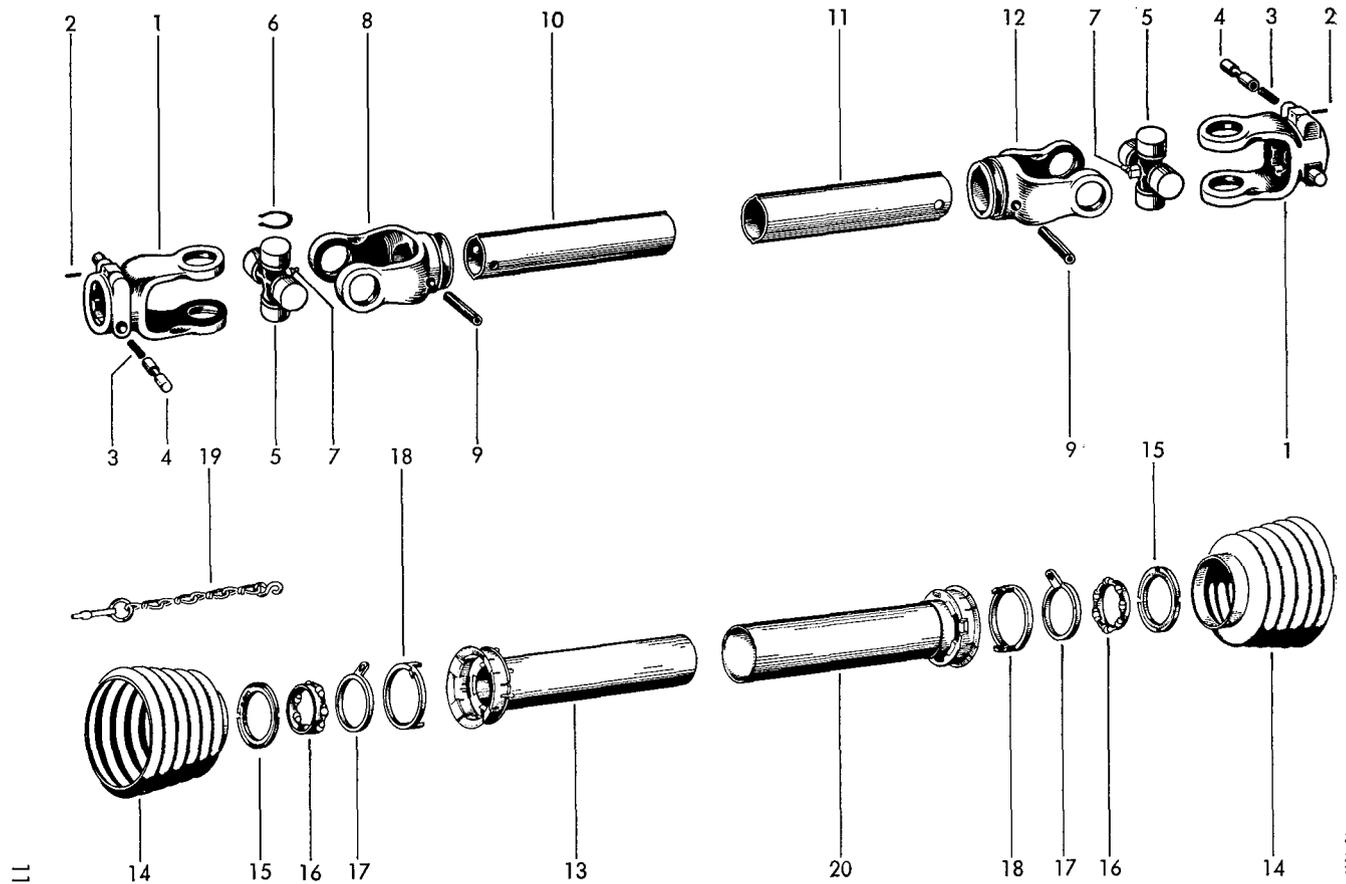

Lfd. Nr.	Teil-Nr.	Benennung	Bemerkung
Schildplatte			
1	1118.14.01.01	Schildplatte	
1a*	M10x25 DIN 933-8.8	6 kt-Schraube	zu Nr. 1
	M 10 DIN 934-8	6 kt-Mutter	
	A 10 DIN 127	Federring	
1b*	M10x20 DIN 933-8.8	6 kt-Schraube	zu Nr. 1
	M 10 DIN 934-8	6 kt-Mutter	
	11 DIN 126	Scheibe	
	A 10 DIN 127	Federring	
1c*	M8x20 DIN 933-8.8	6 kt-Schraube	zu Nr. 1
	M 8 DIN 934-8	6 kt-Mutter	
	0324.02	Scheibe	
	A 8 DIN 127	Federring	
Schildplattenantrieb			
2-25	1118.14.02.01	Kegelgetriebe	
2	1118.14.02.02	Welle	
3	0738.19	Gehäuse	
4	NUP 2211 DIN 5412	Zylinderrollenlager	
5	2211 AV	Nilos-Ring	
6	90x3 DIN 472	Sicherungsring	
7	6308-Z DIN 625	Rillenkugellager	
8	0307.14	Kegelrad	
9	40x1,75 DIN 471	Sicherungsring	
10	1118.14.02.10	Buchse	
11	55x2 DIN 471	Sicherungsring	
12	1110.21.01.04	Antriebswelle	
13	0307.14	Kegelrad	
14	1110.21.01.06	Distanzring	
15	6207-2RS DIN 625	Rillenkugellager	
16	0324.39	Scheibe	
17	35x1,5 DIN 471	Sicherungsring	
18	72x2,5 DIN 472	Sicherungsring	
19	0327.48	Distanzring	
20	0324.57	Ausgleichscheibe	0,3 mm dick
21	0324.58	Ausgleichscheibe	0,2 mm dick
22	M12x40 DIN 933-8.8	6 kt-Schraube	
	A 12 DIN 127	Federring	
23	1109.14.07.26	Deckel	
24	1109.14.07.27	Dichtung	
25	M8x16 DIN 936-8.8	6 kt-Schraube	
	0324.02	Scheibe	
	A 8 DIN 127	Federring	

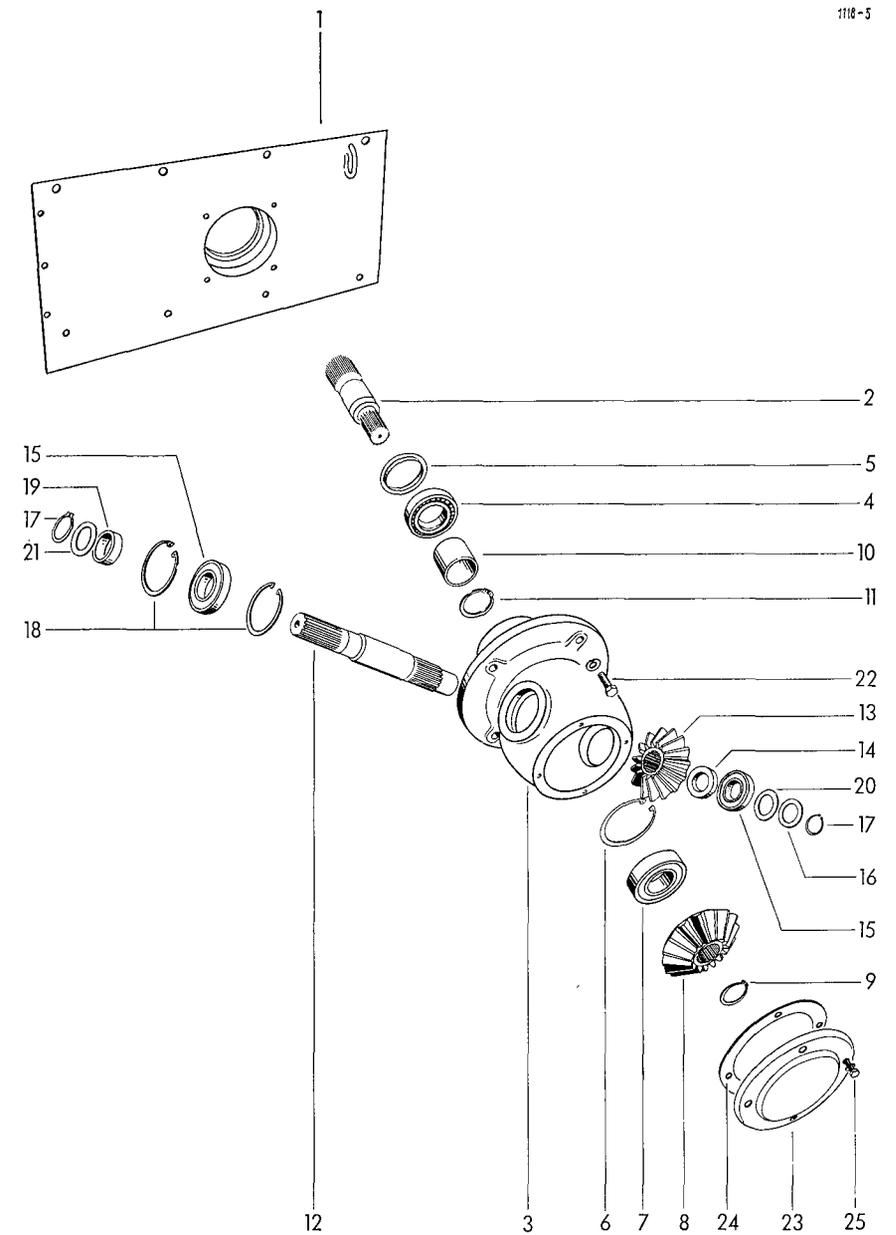

Lfd. Nr.	Teil-Nr.	Benennung	Bemerkung	Lfd. Nr.	Teil-Nr.	Benennung	Bemerkung
Kolbenantrieb							
1	1110.14.03.07	Kettenrad	mit Nr. 2	29	M5x45 DIN 933-8.8	6 kt-Schraube	
2	A M10x12 DIN 916-10.9	Gewindestift			A 5 DIN 127	Federring	
3	1110.14.03.10	Hubbolzen		30	M 5 DIN 934-8	6 kt-Mutter	
4	45x1,75 DIN 471	Sicherungsring		31	1110.14.04.30	Lagerplatte für Festlager	mit Nr. 31
5	1110.14.03.12	Dichtring		32	1110.14.04.35	Lagerplatte für Loslager	mit Nr. 31
6	30x1,5 DIN 471	Sicherungsring		33	M10x25 DIN 933-8.8	6 kt-Schraube	
7	1104.14.03.24	Rollenkette			M 10 DIN 934-8	6 kt-Mutter	
8*	1104.14.03.25	Steckglied	zu Nr. 7		A 10 DIN 127	Federring	
9*	1104.14.03.26	Innenglied	zu Nr. 7	Pleuel			
9a*	1104.14.03.30	Gekr. Doppelglied	zu Nr. 7	34-37	1110.14.05.01	Pleuelstange	
10	0325.10	Scheibe	1 oder 1,5 mm dick	34	-	Stange	nicht einzeln lieferbar
11	60x2 DIN 471	Sicherungsring		35	0316.85	Laufbuchse	
Antriebswelle				36	5x16 DIN 1481	Spannhülse	
12	1110.14.04.01	Antriebswelle		37*	C R ¹ / ₈ " DIN 71412	Kegelschmiernippel	zu Nr. 34
13	0308.60	Kettenrad		38	2306 DIN 630	Pendelkugellager	
14	45x1,75 DIN 471	Sicherungsring		39	72x2,5 DIN 472	Sicherungsring	
15	A 45 DIN 705	Stelling		40	1110.14.05.11	Verschlußdeckel	mit Nr. 41
	A M10x12 DIN 916-10.9	Gewindestift		41*	A M 6 DIN 71412	Kegelschmiernippel	zu Nr. 40
16	1110.14.04.07	Keilriemenscheibe	mit Nr. 16a-18	42	M6x15 DIN 933-8.8	6 kt-Schraube	
16a	0315.91	Laufbuchse			A 6 DIN 127	Federring	
17	0380.08	Scherbuchse		Kettenspanner			
18*	A R ¹ / ₈ " DIN 71412	Kegelschmiernippel	zu Nr. 16	43-49	1118.14.06.01	Kettenspannrolle	
19	0380.18	Scherstift		43	1118.14.06.02	Halter	
	3x45 DIN 94	Splint		44	0708.99	Lenkrolle	
20	1110.14.04.13	Mitnehmerflansch	mit Nr. 17	45	6303-Z DIN 625	Rillenkugellager	
21	0325.13	Scheibe	0,5 oder 1 mm dick	46	47x1,75 DIN 472	Sicherungsring	
22	45x1,75 DIN 471	Sicherungsring		47	1118.14.06.06	Distanzrohr	
23	1208 K/H 208 DIN 630	Pendelkugellager	2 Stck.	48	1118.14.06.07	Distanzrohr	
24	1110.14.04.21	Abdeckscheibe	2 Stck.	49	M16x100 DIN 931-8.8	6 kt-Schraube	
25	1110.14.04.22	Abdeckscheibe	2 Stck.		M 16 DIN 934-8	6 kt-Mutter	
26	80x2,5 DIN 472	Sicherungsring	2 Stck.		A 16 DIN 127	Federring	
27	0704.93	Keilriemenscheibe		50	M10x30 DIN 933-8.8	6 kt-Schraube	
28	8x55 DIN 1481	Spannhülse			M 10 DIN 934-8	6 kt-Mutter	
	5x55 DIN 1481	Spannhülse			10,5 DIN 7349	Scheibe	
					A 10 DIN 127	Federring	

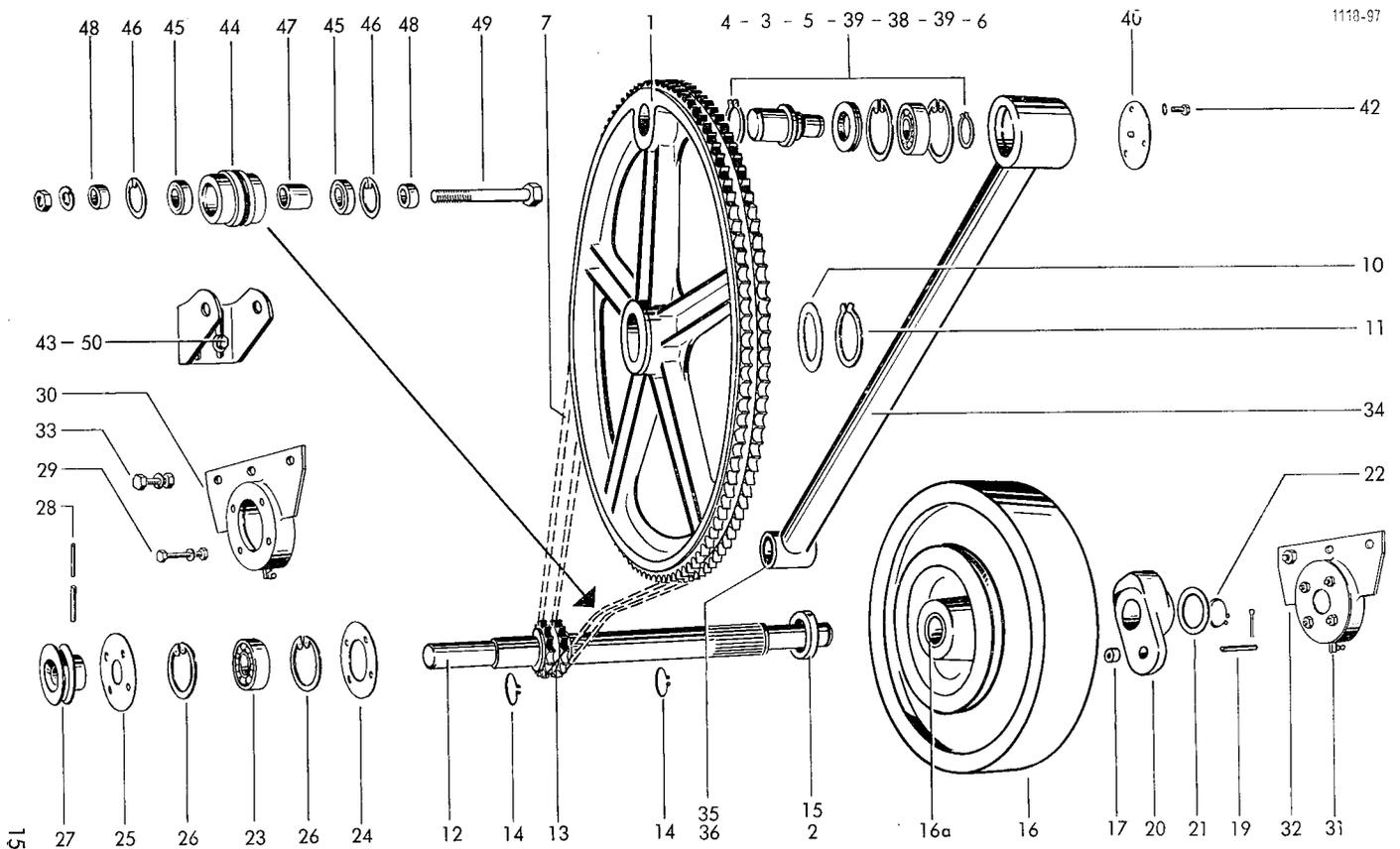

Lfd. Nr.	Teil-Nr.	Benennung	Bemerkung
Gleitkolben			
1-11	1110.16.00.00	Gleitkolben	
1	1110.16.01.01	Kolbengehäuse	
2	1110.16.01.26	Kolbenbolzen	
3	A 40 DIN 705	Stelling	
4	B M10x20 DIN 564-5.8	6 kt-Schraube	
5	M10x30 DIN 933-8.8 M 10 DIN 934-8	6 kt-Schraube 6 kt-Mutter	
6	1104.17.01.33	Exzenter	
7-9c	1110.16.02.00	Führungshölzer	1 Satz
7	1110.16.02.01	Führungsholz	
8	1110.16.02.07	Führungsholz	
9	0320.81	Sicherungsschraube	●
9a*	0325.74	Scheibe	● 3 mm dick, zu Nr. 7+8
9b*	0324.49	Scheibe	● 1 mm dick, zu Nr. 9
9c*	0324.50	Scheibe	● 2 mm dick, zu Nr. 9
10	1104.17.03.01	Kolbenmesser	
11	M10x25 DIN 933-8.8 10,5 DIN 125 A 10 DIN 127	6 kt-Schraube Scheibe Federring	

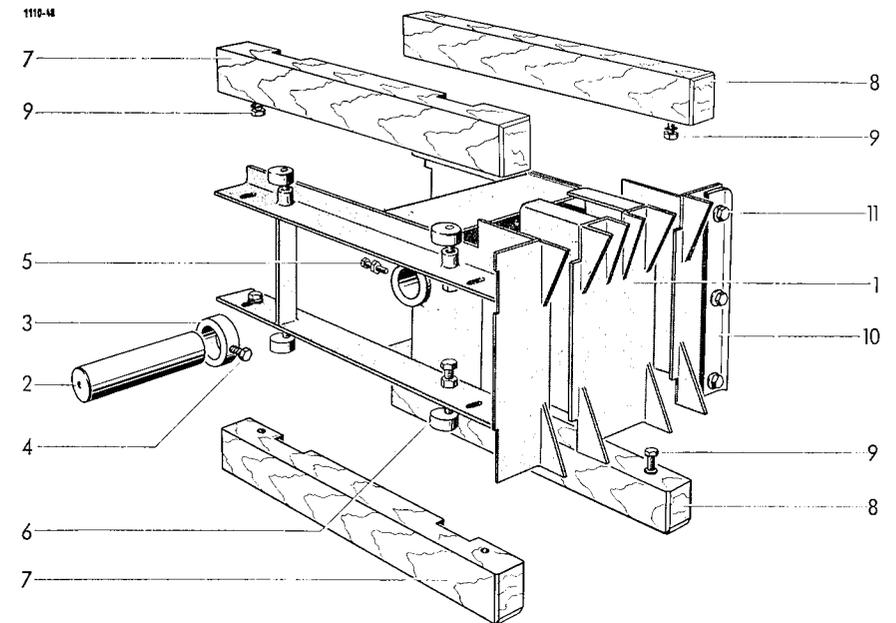

12-22	1118.21.01.01	Gelenkwelle	Fabr. Walterscheid
12-18	12.156	Innenhälfte	
12	12.56.102	Aufsteckgabel	
13	M12x70 DIN 933-8.8 A 12 DIN 127 M 12 DIN 934-8	6 kt-Schraube Federring 6 kt-Mutter	
14	12.00.00	Kreuzgarnitur	mit Nr. 15+16
15	12.00.50	Sicherungsring	
16	B M8x1 DIN 71412	Kegelschmiernippel	
17	12.56.104	Aufsteckgabel	
18	67.30.239	+ Welle	
13-16 19-22	12.157	Außenhälfte	
19	67.40.120	○ Nabe	
20	75.53.100	○ Rohr	
21	12.52.101	○ Innengabel	
22	12.56.101	Aufsteckgabel	

+ Länge angeben
○ Nr. 19-21 nur zusammen lieferbar

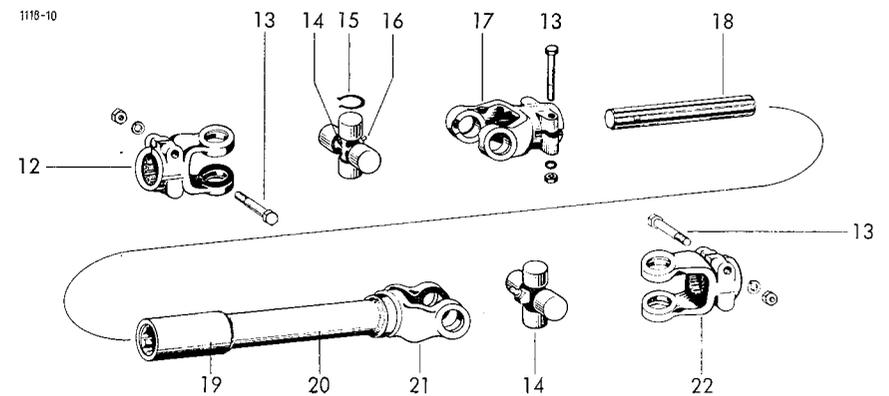

Lfd. Nr.	Teil-Nr.	Benennung	Bemerkung
Binderplatte			
1-11	1118.22.01.38	Grundplatte kpl.	
1	-	+ Grundplatte	
2	0316.53	Buchse	
3	0344.25	Blattfeder	
4	2101.25.02.15	Verstärkung	
5	M 10x30 DIN 933	6 kt-Schraube	
	M 10 DIN 934-8	6 kt-Mutter	
	A 10 DIN 127	Federring	
6-11	1115.22.01.27	Ausrückbolzen mit Rolle	
6	0323.19	Bolzen	
7	0325.72	Scheibe	8 mm dick mit Nr. 9
8	1104.22.18.36	Rolle, kpl.	
9	-	+ Lauffbuchse	
10	M 14 DIN 934-8	6 kt-Mutter	
11	A 14 DIN 127	Federring	
12	1101.22.01.45	Ballenzähler	
13	A M4x15 DIN 84-4.8	Zylinderschraube	
	M 4 DIN 934-8	6 kt-Mutter	
	A 4 DIN 127	Federring	
14	1101.22.01.49	Schlüssel zum Ballenzähler	
15	1101.22.01.59	Federhebel zum Ballenzähler	
16+16a	1118.22.51.01	Befestigungsteile	für Binderplatte
16	M 10x25 DIN 933-8.8	6 kt-Schraube	
	M 10 DIN 934-8	6 kt-Mutter	
	A 10 DIN 127	Federring	
16a*	M10x30 DIN 933-8.8	6 kt-Schraube	
	11 DIN 126	Scheibe	
Strohteiler			
17	1110.22.03.01	Strohteilerplatte	
18	4x14 DIN 1481	Spannhülse	
19	1105.22.03.07	Garnaufhalter	
20	0346.09	Garnsperrfeder	
21-23	1118.22.51.05	Befestigungsteile	für Strohteiler
21	M8x15 DIN 933-8.8	6 kt-Schraube	
22	M8x12 DIN 933-8.8	6 kt-Schraube	
	M 8 DIN 934-8	6 kt-Mutter	
	A 8 DIN 127	Federring	
23*	0325.35	Topfscheibe	zu Nr. 22
Gesteuerter Garnleger			
24-26	1110.22.22.01	Gestänge	
24	1110.22.22.37	Welle	
25	6202-ZZ DIN 625	Rillenkugellager	
26	15x1 DIN 471	Sicherungsring	
27	1110.22.22.11	Lagerlasche	
28	21 DIN 125	Scheibe	
29	M8x20 DIN 933-8.8	6 kt-Schraube	
	M 8 DIN 934-8	6 kt-Mutter	
	A 8 DIN 127	Federring	
30	5x30 DIN 94	Splint	
31	0341.34	Zugfeder	
32-36	1103.22.22.10	Spannschloß	
32	0329.06	Spannschraube	
33	M 8 DIN 934-8	6 kt-Mutter	
34	M 8 links DIN 934-8	6 kt-Mutter	
	A 8 DIN 127	Federring	
35	AS 13 DIN 71802	Winkelgelenk	leichtgängig
36	AS 13 links DIN 71802	Winkelgelenk	leichtgängig
37-41	1105.22.22.33	Garnanleger	
37	1105.22.22.47	Garnführungsplatte	mit Nr. 38
38	B 6 DIN 71412	Einschlagnippel	
39	1105.22.22.35	Garngreifer	
40	0730.30	Greiferhebel	
41	4x26 DIN 1481	Spannhülse	
42	M8x20 DIN 933-8.8	6 kt-Schraube	
	A 8 DIN 127	Federring	

+ nicht einzeln lieferbar

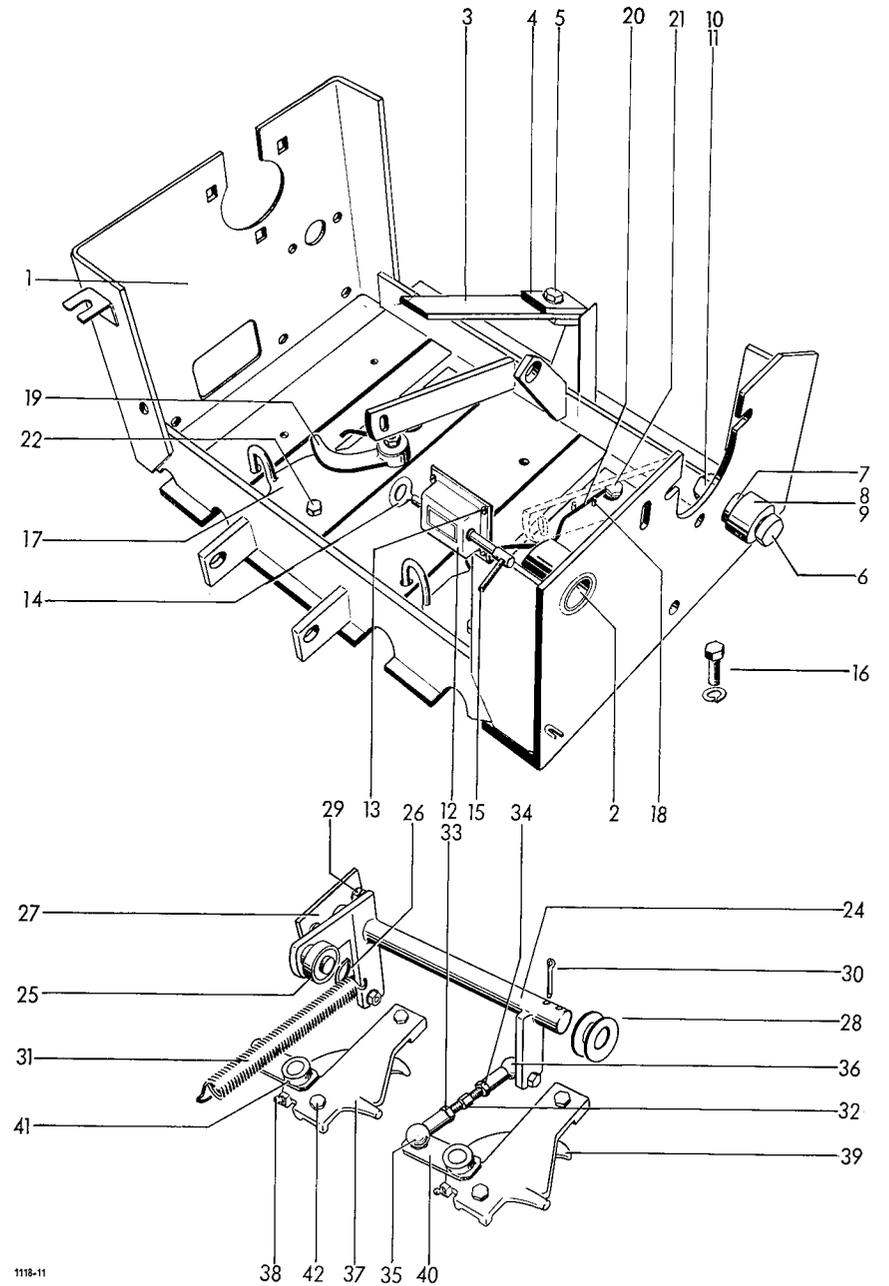

1118-11

Lfd. Nr.	Teil-Nr.	Benennung	Bemerkung	Lfd. Nr.	Teil-Nr.	Benennung	Bemerkung
Binderwelle							
1	1118.22.05.01	Welle		21	1109.25.01.32	Flanschlager	mit Nr. 22+23
2	0324.14	Scheibe	0,5 mm dick	22	0315.52	Laufbuchse	
3	0324.39	Scheibe	1,5 mm dick	23	C 6 DIN 71412	Einschlagnippel	
3a*	0324.40	Scheibe	3 mm dick	24	1110.22.05.35	Flanschlager	mit Nr. 25+26
4	35x1,5 DIN 471	Sicherungsring		25	0315.51	Laufbuchse	
5-11	1104.22.18.05	Binderantriebsrad		26	B 6 DIN 71412	Einschlagnippel	
5	-	+ Binderrad		27+28	1118.22.51.12	Befestigungsteile	für Binderwelle
8*	D 8 DIN 71412	Einschlagnippel	zu Nr. 5	27	M10x30 DIN 933-8.8	6 kt-Schraube	
9	1104.22.18.34	Bolzen mit Rolle	mit Nr. 11		M 10 DIN 934-8	6 kt-Mutter	
11	5x40 DIN 1481	Spannhülse			A 10 DIN 127	Federring	
12	0762.23	Exzenter		28	M10x30 DIN 603	Flachrundschraube	
13	8x55 DIN 1481	Spannhülse			M 10 DIN 934-8	6 kt-Mutter	
14	0765.13	Tellerrad		Binderwellenkupplung			
15	8x55 DIN 1481	Spannhülse		29-35	1105.22.06.00	Binderwellenkupplung	
	5x55 DIN 1481	Spannhülse		29	1105.22.06.01	Schnepferscheibe	mit Nr. 30
16	0727.06	Rastring		30	C R $\frac{1}{6}$ " DIN 71412	Kegelschmiernippel	
17	A 12x8x28 DIN 6885	Paßfeder		31	0762.19	Schnepfer I	
18	0324.58	Ausgleichscheibe	0,2 mm dick	32	0762.05	Schnepfer II	
18a*	0325.37	Ausgleichscheibe	0,5 mm dick	33	25x1,2 DIN 471	Sicherungsring	
18b*	0324.57	Ausgleichsscheibe	0,3 mm dick	34	0343.06	Schenkelfeder	
19	8x45 DIN 1481	Spannhülse		35	A 12x8x40 DIN 6886	Einlegekeil	
20	0765.18	Kurvenscheibe					

+ nicht einzeln lieferbar

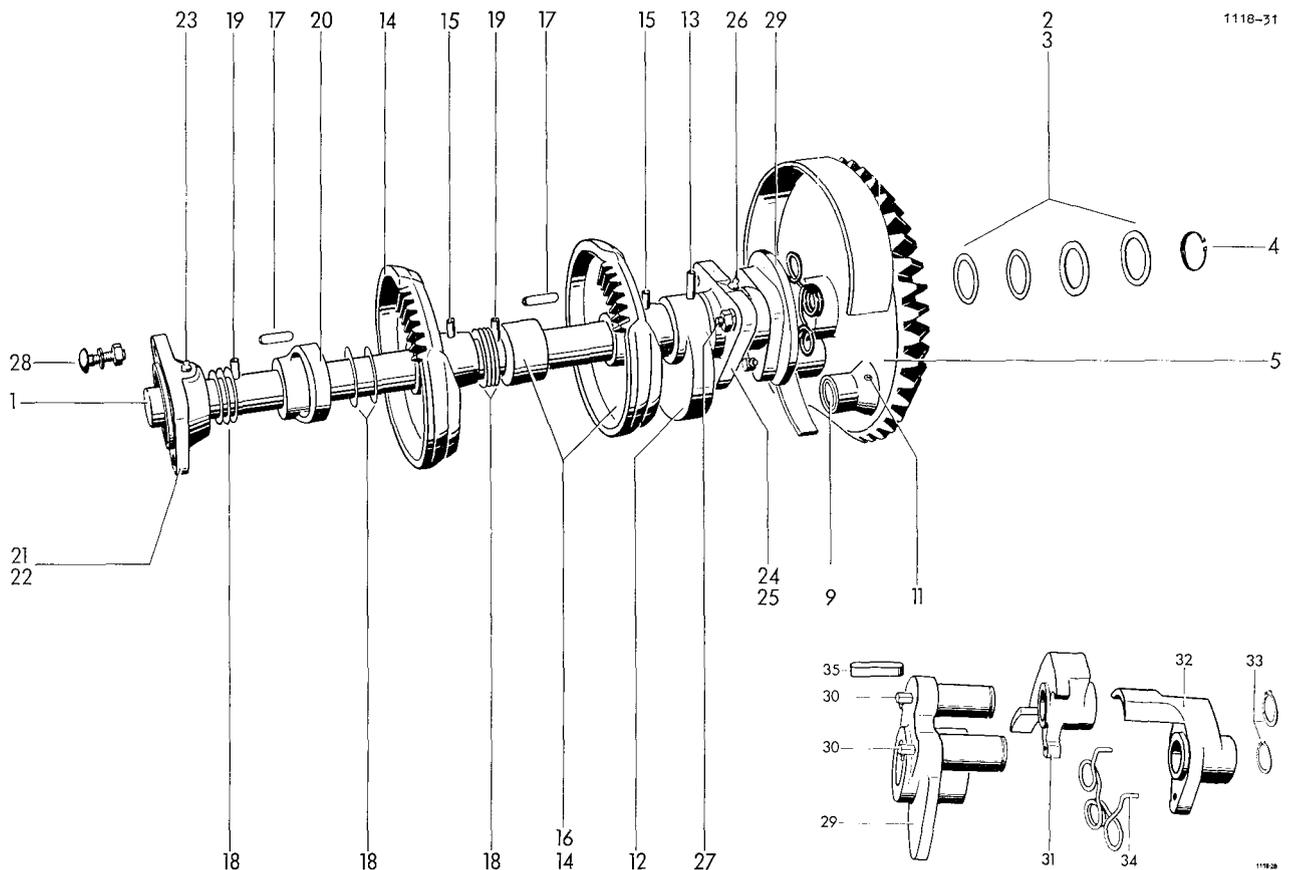

Lfd. Nr.	Teil-Nr.	Benennung	Bemerkung	Lfd. Nr.	Teil-Nr.	Benennung	Bemerkung
		Nadelschwinge					
1	1118.22.08.01	Nadelschwinge	mit Nr. 2	16-20	1115.22.09.05	Zugstange kpl.	
2	0315.46	Laufbuchse		16+17	1109.26.01.21	Stangenkopf kpl.	
3	0324.26	Scheibe	3 mm dick	16	0714.72	Stangenkopf	
4	0324.79	Scheibe	2 mm dick	17	0315.88	Laufbuchse	
5	0325.52	Scheibe	1 mm dick	18	1109.26.01.24	Zugstange	
6	0324.86	Scheibe	0,5 mm dick	19	M 16 DIN 934-8	6 kt-Mutter	
7	1110.22.08.12	Nadel	mit Nr. 8+9	20	1115.22.10.05	Kurbelschutz	
8	0326.02	Nadelrolle		21-28	1109.26.51.01	Befestigungsteile für Nadelsteuerung	
9	1101.22.08.18	Bolzen		21	A 12x8x36 DIN 6885	Paßfeder	
10	0320.70	Flachrundschraube		22	8x55 DIN 1481	Spannhülse	
	M 10 DIN 934-8	6 kt-Mutter		23	25h11x65x48,5 DIN 1433	Bolzen	
	A 10 DIN 127	Federring		24	6x40 DIN 1481	Spannhülse	
11-13	1115.22.51.26	Befestigungsteile	für Nadelschwinge	25	6x45 DIN 94	Splint	
11	1109.26.51.15	Bolzen kpl.	mit Nr. 12	26	25 DIN 125	Scheibe	2 mm dick
12	D 6 DIN 71412	Einschlagnippel		27	0324.79	Scheibe	
13	6x45 DIN 1481	Spannhülse		28	5x45 DIN 94	Splint	
		Nadelsteuerung					
14	1109.26.01.01	Kurbel	mit Nr. 15				
15*	D 6 DIN 71412	Einschlagnippel	zu Nr. 14				

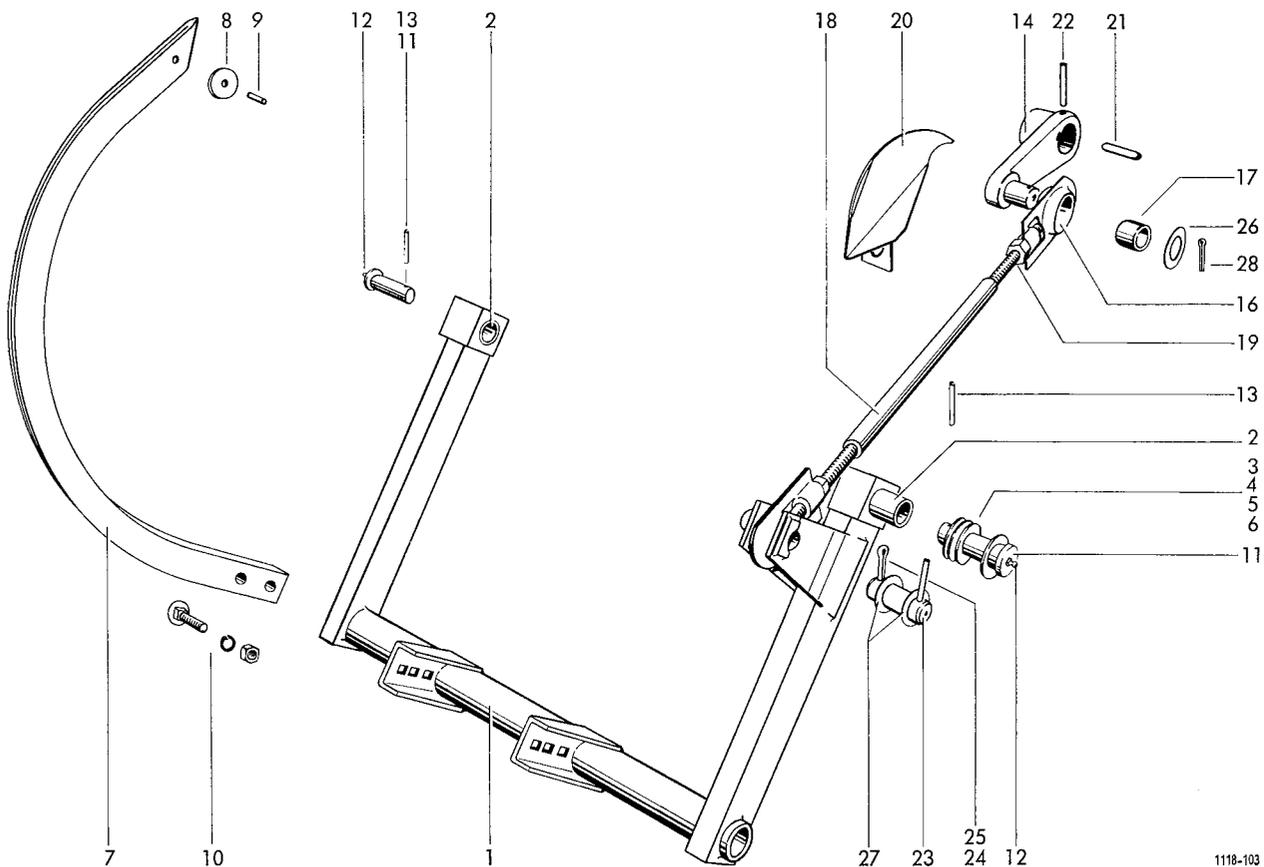

Lfd. Nr.	Teil-Nr.	Benennung	Bemerkung	Lfd. Nr.	Teil-Nr.	Benennung	Bemerkung
Binderauslösung							
1-11	1110.22.11.01	Ballenlängenregler		17	0340.07	Druckfeder	
1-7	1105.22.11.02	Längenregler		18	8x50 DIN 1481	Spannhülse	
1	1109.22.11.03	Zackenradlager	mit Nr. 2	19	—	Schaltwelle	nicht einzeln lieferbar
2*	0316.19	Laufbuchse	zu Nr. 1	20	A 6x6x20 DIN 6886	Keil	
3	1105.22.11.06	Reglerschraube		21	C R ¹ / ₈ " DIN 71412	Kegelschmiernippel	
4	0720.01	Sterngriffmutter		22	1110.22.11.44	Bolzen	
5	0346.05	Feder		23*	M6x12 DIN 533-5.8	Gewindestift	zu Nr. 24
6	A 10 DIN 137	Federscheibe		24	0726.10	Rolle	
7	1105.22.11.13	Riegel		25*	5x30 DIN 94	Splint	zu Nr. 22
8-11	1110.22.11.59	Auslösungsantrieb		26	0762.56	Nockenhebel	
8	1110.22.11.60	Zackenrad	mit Welle	27	6x6x40 DIN 6887	Nasenkeil	
9	0324.91	Scheibe	3 mm dick	28	0343.13	Schenkelfeder	
10*	0362.09	Transportrolle	zu Nr. 9	29	1104.22.23.51	Bolzen	
11	M 10 DIN 934-8	6 kt-Mutter		30	6x32 DIN 1481	Spannhülse	
12	1118.22.11.25	Schaltgestänge	mit Nr. 13+14	31	0341.18	Zugfeder	
13	D 8 DIN 71412	Einschlagnippel		32	M10x25 DIN 603	Flachrundschrabe	
14	5x16 DIN 1481	Spannhülse			M 10 DIN 934-8	6 kt-Mutter	
15-21	1103.22.11.22	Sperrklinkenhebel kpl.			0324.65	Scheibe	3 mm dick
15	—	+ Sperrklinkenhebel			A 10 DIN 127	Federring	
16	0762.07	Sperrklinke					

+ nicht einzeln lieferbar

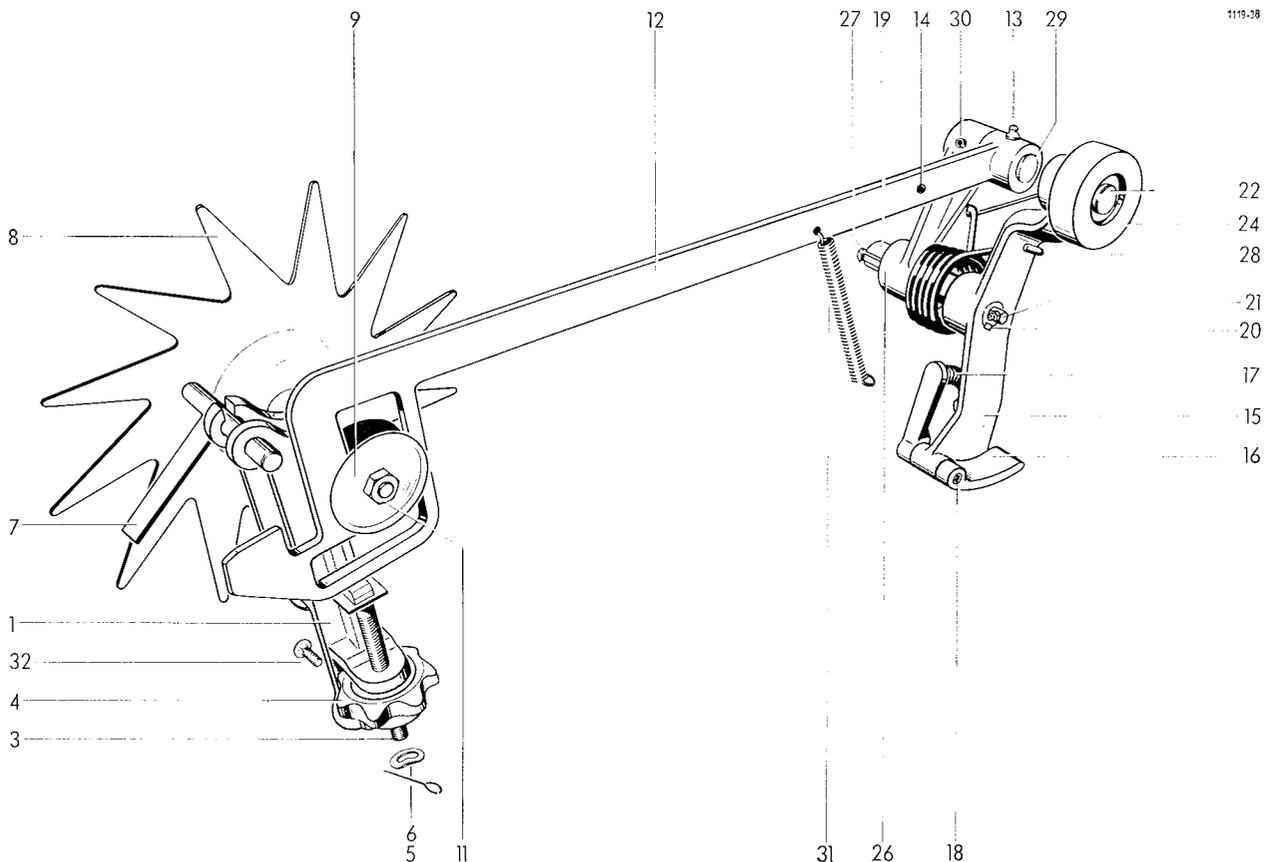

Lfd. Nr.	Teil-Nr.	Benennung	Bemerkung	Lfd. Nr.	Teil-Nr.	Benennung	Bemerkung
Garnbremse							
1-5	1105.22.14.00	Garnbremse		11	M8x20 DIN 603	Flachrundschaube	
1	1105.22.14.01	Lochplatte			M 8 DIN 934-8	6 kt-Mutter	
2	1105.22.14.02	Andruckplatte			A 8 DIN 127	Federring	
3	0340.07	Druckfeder		12	1115.22.16.13	Garnführungshalter kpl.	mit Nr. 13, 18, 19
4	0320.56	Flachrundschaube		13	1115.22.16.14	Halter	
5	M 6 DIN 315	Flügelmutter	Springstop	14	M6x15 DIN 933-8.8	6 kt-Schraube	
	6,6 DIN 126	Scheibe			M 6 DIN 934-8	6 kt-Mutter	
Garnführung							
6	1104.22.16.01	Anschlußwinkel		15	1116.22.04.33	Garnführungshalter (2 Ösen)	mit Nr. 17, 18, 19
7	M6x15 DIN 933-8.8	6 kt-Schraube		16	1116.22.04.34	Garnführungshalter (1 Öse)	mit Nr. 17, 18, 19
	M 6 DIN 934-8	6 kt-Mutter		17	1116.22.04.24	Ösenhalter	
	A 6 DIN 127	Federring		18	0361.08	Garnführungsöse	
8	1110.22.16.05	Garnspannfeder	mit Nr. 9	19	20x1,2 DIN 471	Sicherungsring	
9	0361.01	Garnführungsöse		20	M6x25 DIN 603	Flachrundschaube	mit Nr. 21
10	1110.22.16.08	Garnspannfeder	mit Nr. 9		6.6 DIN 126	Scheibe	
				21*	0320.64	Sicherungsmutter	mit Nr. 20

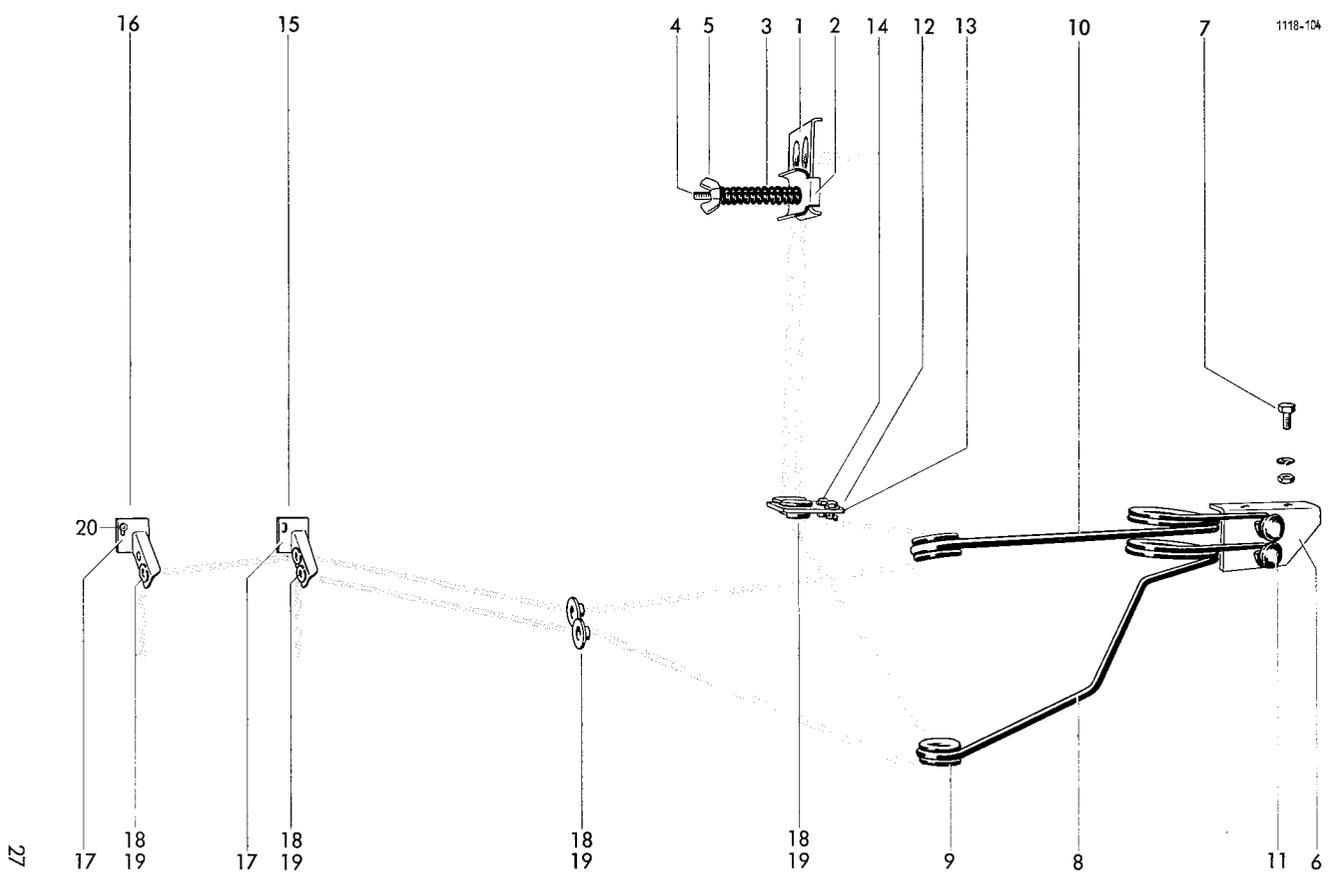

Lfd. Nr.	Teil-Nr.	Benennung	Bemerkung
----------	----------	-----------	-----------

Knüpfapparat

1-34	1109.23.00.00	Knüpfapparat	
1-14	1105.23.01.00	Binderrahmen	
15-19	1101.23.02.00	Knüpfer mit Kegelrad	
18-23	1105.23.03.00	Garnhalter mit Kegelrad	
1	—	Rahmen	nicht einzeln lieferbar
2	B R ¹ / ₈ " DIN 71412	Kegelschmiernippel	
3	M10x35 DIN 933-8.8	6 kt-Schraube	
	A 10 DIN 127	Federring	
4	10x16 DIN 1481	Spannhülse	
5	1105.23.01.08	Bolzen	mit Nr. 6
6	D 8 DIN 71412	Einschlagnippel	
7	4x28 DIN 1481	Spannhülse	
8	16x1 DIN 471	Sicherungsring	
9	1105.23.01.14	Garngegenhalter	
10*	M6x16 DIN 933-8.8	6 kt-Schraube	zu Nr. 9
	A 6 DIN 127	Federring	
11	0344.19	Blattfeder	
12	0340.01	Druckfeder	
13	M10x45 DIN 933-8.8	6 kt-Schraube	
14	0764.15	Knüpferbuchse	
15	1101.23.02.01	Knüpfer	mit Nr. 16+17
16	1101.23.02.05	Knüpferzunge	
17	5x16 DIN 1481	Spannhülse	
18	5x28 DIN 1481	Spannhülse	
19	0764.04	Kegelrad	
20	1101.23.03.01	Garnhalter	mit Nr. 21+22
21	0364.03	Messer	
22	A M6x8 DIN 86-4.8	Halbrundschaube	
23	0364.29	Garnhalterklammer	
24	0344.56	Garnhalterfeder	
25-31	1105.23.04.09	Spannhebel	
25	1105.23.04.10	Winkelhebel	mit Nr. 26
26	D 6 DIN 71412	Einschlagnippel	
27	0326.14	Rolle	
28	17 DIN 1441	Scheibe	
29	16x1 DIN 471	Sicherungsring	
30	0320.25	6 kt-Schraube	
31	M 10 DIN 934-8	6 kt-Mutter	
32	0340.04	Druckfeder	
33	M10x90 DIN 931-8.8	6 kt-Schraube	
34	M10x25 DIN 933-8.8	6 kt-Schraube	
	A 10 DIN 127	Federring	

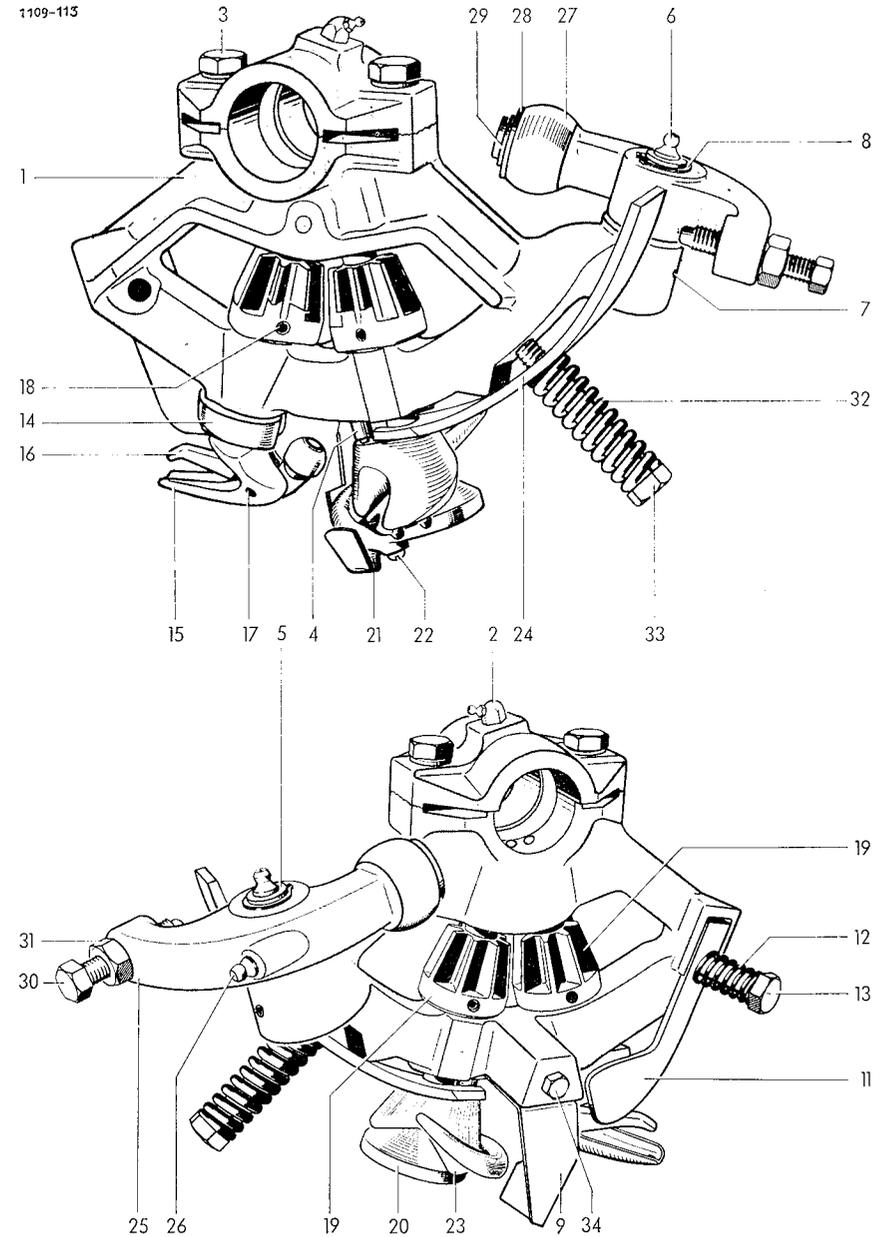

Lfd. Nr.	Teil-Nr.	Benennung	Bemerkung
Querfördergestell			
1	1118.31.01.02	Tisch	
1 a*	1119.31.01.06	Leitblech	zu Nr. 1
1 b*	6x16 DIN 603	Flachrundschraube	zu Nr. 1 a
	M 6 DIN 934-8	6 kt-Mutter	
	0324.02	Scheibe	
	A 6 DIN 127	Federring	
2	M8x20 DIN 603	Flachrundschraube	
	M 8 DIN 934-8	6 kt-Mutter	
	A 8 DIN 127	Federring	
3+4	1118.31.02.00	Stroheinlauf kpl.	
3	1118.31.02.01	Stroheinlauf	
4	M6x15 DIN 603	Flachrundschraube	
	M 6 DIN 934-8	6 kt-Mutter	
	A 6 DIN 127	Federring	
	0324.02	Scheibe	
Querförderlagergestell			
5	1118.32.01.01	Kasten	mit Nr. 6-24
6	1119.32.01.39	Buchse	
8*	M12x65 DIN 931-8.8	6 kt-Schraube	zu Nr. 6
	M 12 DIN 934-8	6 kt-Mutter	
	A 12 DIN 127	Federring	
9	1118.32.01.44	U-Verbindung	
10	M8x25 DIN 933-8.8	6 kt-Schraube	
	M 8 DIN 934-8	6 kt-Mutter	
	0324.02	Scheibe	
	A 8 DIN 127	Federring	
11*	M8x20 DIN 603	Flachrundschraube	zu Nr. 5
	M 8 DIN 934-8	6 kt-Mutter	
	9 DIN 126	Scheibe	
12	1118.32.01.57	Kasten	
13	1118.32.01.62	Halblech	
14	1118.32.01.63	Kastendeckel	mit Nr. 15
15	3x15 DIN 94	Splint	
16	1118.32.01.68	Kastensklappe	mit Nr. 17-19
17	0332.15	Scharnier	
18	A M6x15 DIN 7985-4.8	Linsenschraube	
	M 6 DIN 934-8	6 kt-Mutter	
	A 6 DIN 127	Federring	
19	2109.51.05.05	Anhaker	
20	1110.51.01.06	Haubenhalter	
21	1110.32.03.40	Versteifung	
22	M8x16 DIN 603	Flachrundschraube	
	M 8 DIN 934-8	6 kt-Mutter	
	A 8 DIN 127	Federring	
23	M8x20 DIN 933-8.8	6 kt-Schraube	
	9 DIN 126	Scheibe	
	A 8 DIN 127	Federring	
24	1118.32.01.91	Verschlussblech	
25	1110.32.90.01	Querförderschutz	
26	1118.32.01.95	Abdeckleiste	
27-30	1118.32.51.01	Befestigungsteile	für Querförderlagergestell
27	M10x25 DIN 604	Senkschraube	für Kasten/Oberboden
	M 10 DIN 934-8	6 kt-Mutter	
	0324.59	Scheibe	
	A 10 DIN 127	Federring	
28	M8x20 DIN 933-8.8	6 kt-Schraube	für Kasten/Strohtisch
	M 8 DIN 934-8	6 kt-Mutter	
	0324.02	Scheibe	
	A 8 DIN 127	Federring	
29	M6x15 DIN 603	Flachrundschraube	für Kasten/Strohtisch
	M 6 DIN 934-8	6 kt-Mutter	
	0324.02	Scheibe	
	A 6 DIN 127	Federring	
30	M6x15 DIN 933-8.8	6 kt-Schraube	für Bindervorgelege
	M 6 DIN 934-8	6 kt-Mutter	
	0324.02	Scheibe	
31*	M10x30 DIN 933-8.8	6 kt-Schraube	zu Nr. 5
	M 10 DIN 934-8	6 kt-Mutter	
	11 DIN 126	Scheibe	
	0324.59	Scheibe	
	A 10 DIN 127	Federring	2,5 mm dick

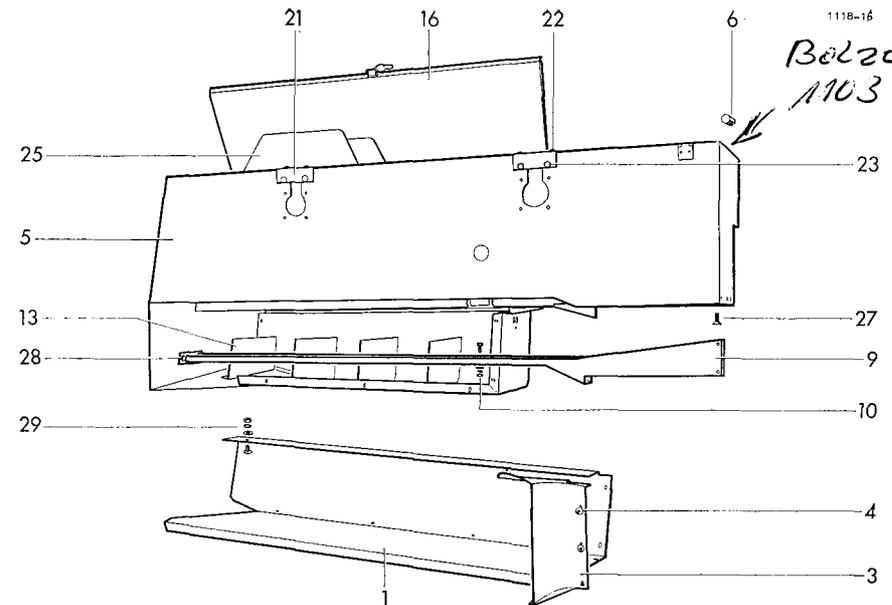

1118-16
Bolzen
1103 32.01.
23

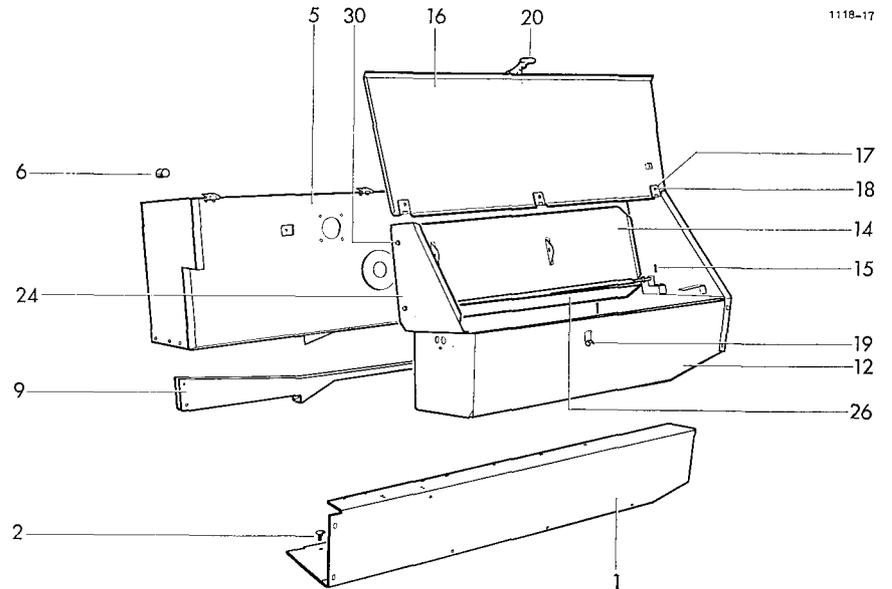

1118-17

Lfd. Nr.	Teil-Nr.	Benennung	Bemerkung	Lfd. Nr.	Teil-Nr.	Benennung	Bemerkung
Querförderer							
1	1110.33.01.33	Querförderkurbel	mit Nr. 2	26-28	1115.33.03.01	Schwinge	
2	M12x75 DIN 933-8.8	6 kt-Schraube		26	-	Schwingenstange	nicht einzeln lieferbar
	M 12 DIN 934-8	6 kt-Mutter		27	0315.25	Laufbuchse	
	A 12 DIN 127	Federring		28	D 8 DIN 71412	Einschlagnippel	
3	1110.33.01.13	Raffer	mit Nr. 4-9	29	0340.26	Druckfeder	
4	0316.44	Laufbuchse		30	1110.34.03.09	Gelenkkopf	mit Nr. 31+32
6	0380.19	Scherbuchse		31*	B R 1/8" DIN 71412	Kegelschmiernippel	zu Nr. 30
7	A R 1/8" DIN 71412	Kegelschmiernippel		32*	0315.22	Laufbuchse	zu Nr. 30
8	0325.38	Ausgleichscheibe	1 mm dick	33	0324.41	Scheibe	zu Nr. 30
9	20x1,2 DIN 471	Sicherungsring		34	1103.34.03.12	Hohlfeder	
10	1110.33.01.19	Lager	2 Stck.	35	0324.07	Scheibe	
11	M8x20 DIN 603	Flachrundschaube		36	M 12 DIN 935-5.8	Kronenmutter	
	M 8 DIN 934-8	6 kt-Mutter			3x25 DIN 94	Splint	
	A 8 DIN 127	Federring		37-40	1119.33.04.30	Kettenumlenkritztl kpl.	
12	35x1,5 DIN 471	Sicherungsring		37-39	1119.33.04.31	Kettenritztl kpl.	
13	0708.89	Kettenrad		37	0709.21	Kettenlenkrad	
14	1115.34.01.25	Distanzring		38	6304-2 Z DIN 625	Rillenkugellager	
14a*	0325.67	Scheibe	zu Nr. 1 0,5 mm dick	39	52x2 DIN 472	Sicherungsring	
15	1110.34.02.01	Lenker	mit Nr. 16-18	40	20x1,2 DIN 471	Sicherungsring	
16	0380.19	Scherbuchse		41	1110.33.04.10	SIMPLEX-Hochleistungskette	
17	0325.65	Scheibe	2,5 mm dick	42*	1104.33.07.12	Innenglied	
18	20x1,2 DIN 471	Sicherungsring		43*	1104.33.07.13	Steckglied	
19	M8x55 DIN 931-10.9	Scherschraube		44*	1110.33.04.20	Gekröpftes Glied	
	M 8 DIN 934-8	6 kt-Mutter		45-55	1119.33.04.37	Kettenspanner kpl.	
20	16h11x60x53 DIN 1434	Bolzen		45-48	1119.33.04.38	Kettenspannritztl kpl.	
	0324.56	Scheibe		45-47	1119.33.04.31	Kettenritztl kpl.	
	4x25 DIN 94	Splint		45	0709.21	Kettenlenkrad	
21	1110.34.02.13	Bolzen		46	6304-2 Z DIN 625	Rillenkugellager	
22	1118.34.02.24	Zugfeder kpl.	0990.29.97.00	47	52x2 DIN 472	Sicherungsring	
23	21 DIN 125	Scheibe		48	1119.33.04.43	Distanzbuchse	
	5x30 DIN 94	Splint		49	M16x60 DIN 603-8.8	Flachrundschaube	•
24	M8x25 DIN 933-8.8	6 kt-Schraube		50	17 DIN 125	Scheibe	•
	M 8 DIN 934-8	6 kt-Mutter		51	0320.74	Stover-Sicherungsmutter	•
	9 DIN 126	Scheibe		52	1119.33.04.50	Spannschraube	•
25	5x36 DIN 1481	Spannhülse		53	M 16 DIN 936-5.8	6 kt-Mutter	•
	3x36 DIN 1481	Spannhülse		54	17 DIN 125	Scheibe	•
				55	1119.33.04.56	Verstärkung	•

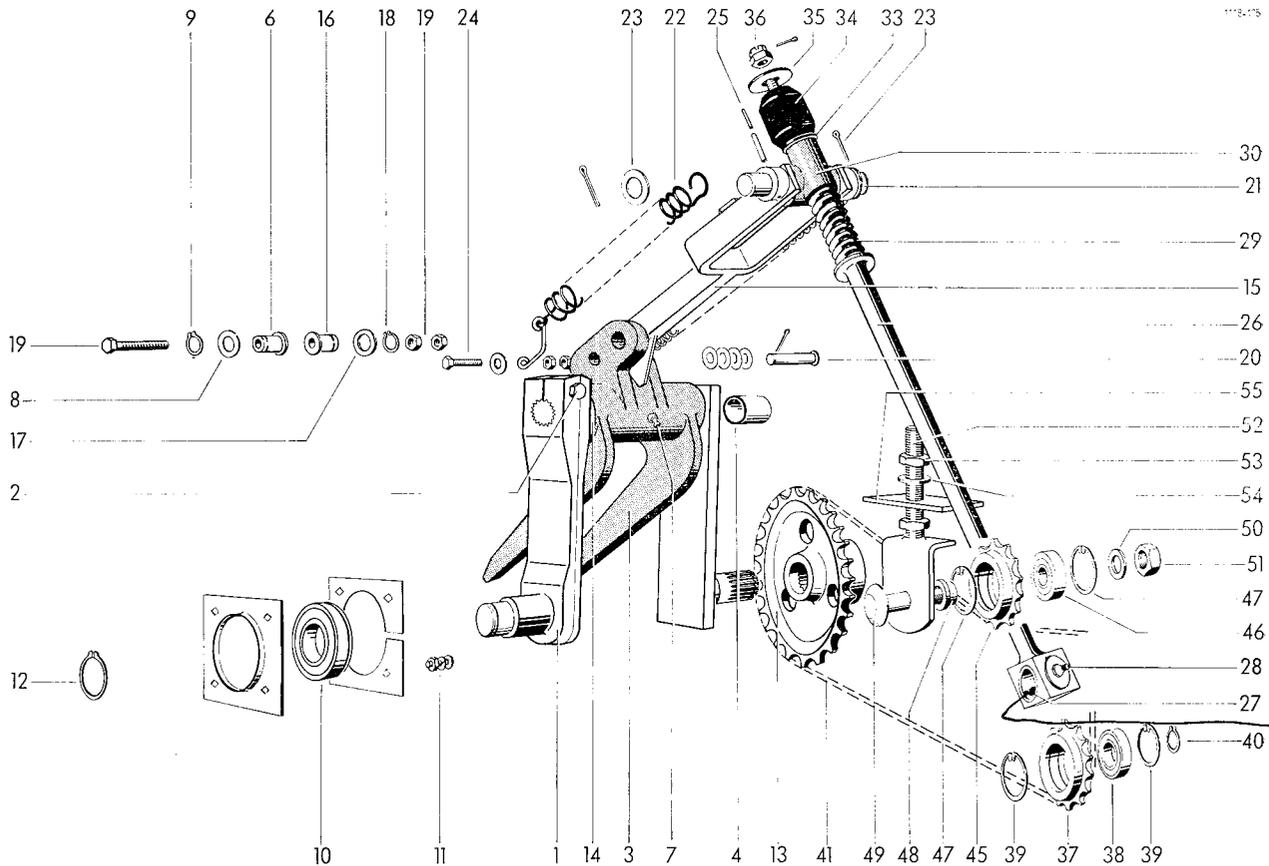

Bolzen
M03.32.09.23

Lfd. Nr.	Teil-Nr.	Benennung	Bemerkung	Lfd. Nr.	Teil-Nr.	Benennung	Bemerkung
Raffer							
1-3	1115.34.01.40	Rafferkurbel mit Distanzring		22	0324.56	Scheibe	1,5 mm dick
1	-	+ Rafferkurbel		23	4x25 DIN 94	Splint	
2	1115.34.01.37	Distanzring	4,5 mm dick	24	1110.34.02.13	Bolzen	
3	M12x75 DIN 931-8.8	6 kt-Schraube		25	5x36 DIN 1481	Spannhülse	
	M 12 DIN 934-8	6 kt-Mutter		26	3x36 DIN 1481	Spannhülse	
	A 12 DIN 127	Federring		27	1118.34.02.24	Zugfeder kpl.	
4	1115.34.01.25	Distanzring		28	21 DIN 125	Scheibe	
4a*	0325.67	Scheibe	0,5 mm dick	29	5x30 DIN 94	Splint	
5	40x1,75 DIN 471	Sicherungsring		30	M8x30 DIN 933-8.8	6 kt-Schraube	
6-11	1118.34.01.14	Rafferlager		31	M 8 DIN 934-8	6 kt-Mutter	
6	-	+ Rafferlagergehäuse		32	9 DIN 126	Scheibe	
7	0316.44	Laufbuchse		33	1115.34.03.01	Schwinge	
8	0380.19	Scherbuchse		34	-	+ Schwingenstange	
9	0325.38	Ausgleichscheibe	1 mm dick	35	0315.25	Laufbuchse	
10	20x1,2 DIN 471	Sicherungsring		36	D 8 DIN 71412	Einschlagnippel	
11	A R ¹ / ₈ " DIN 71412	Kegelschmiernippel		37	1109.34.03.10	Gelenkkopf	mit Nr. 32+33 zu Nr. 31
12	M8x55 DIN 931-10.9	Scherschraube		38*	0315.22	Laufbuchse	zu Nr. 31
	M 8 DIN 934-8	6 kt-Mutter		39*	B R ¹ / ₈ " DIN 71412	Kegelschmiernippel	zu Nr. 31
13	0325.65	Scheibe	2,5 mm dick	40	M 12 DIN 935-5.8	Kronenmutter	
14	1115.34.01.22	Zinken		41	3x25 DIN 94	Splint	
15	1118.34.01.39	Zinken		42	0347.09	Federteller	
16	M12x45 DIN 933-8.8	6 kt-Schraube		43	0345.01	Gummi-hohlfeder	
	M 12 DIN 934-8	6 kt-Mutter		44	0325.43	Scheibe	
17	1110.33.01.19	Lager		45	0340.42	Druckfeder	
18	1115.34.01.30	Lager					
19	M8x20 DIN 603	Flachrundschraube					
	M 8 DIN 934-8	6 kt-Mutter					
	A 8 DIN 127	Federring					
20	1115.34.02.01	Lenker	mit Nr. 8, 10, 13				
21	16h11x60x53 DIN 1434	Bolzen					

+ nicht einzeln lieferbar

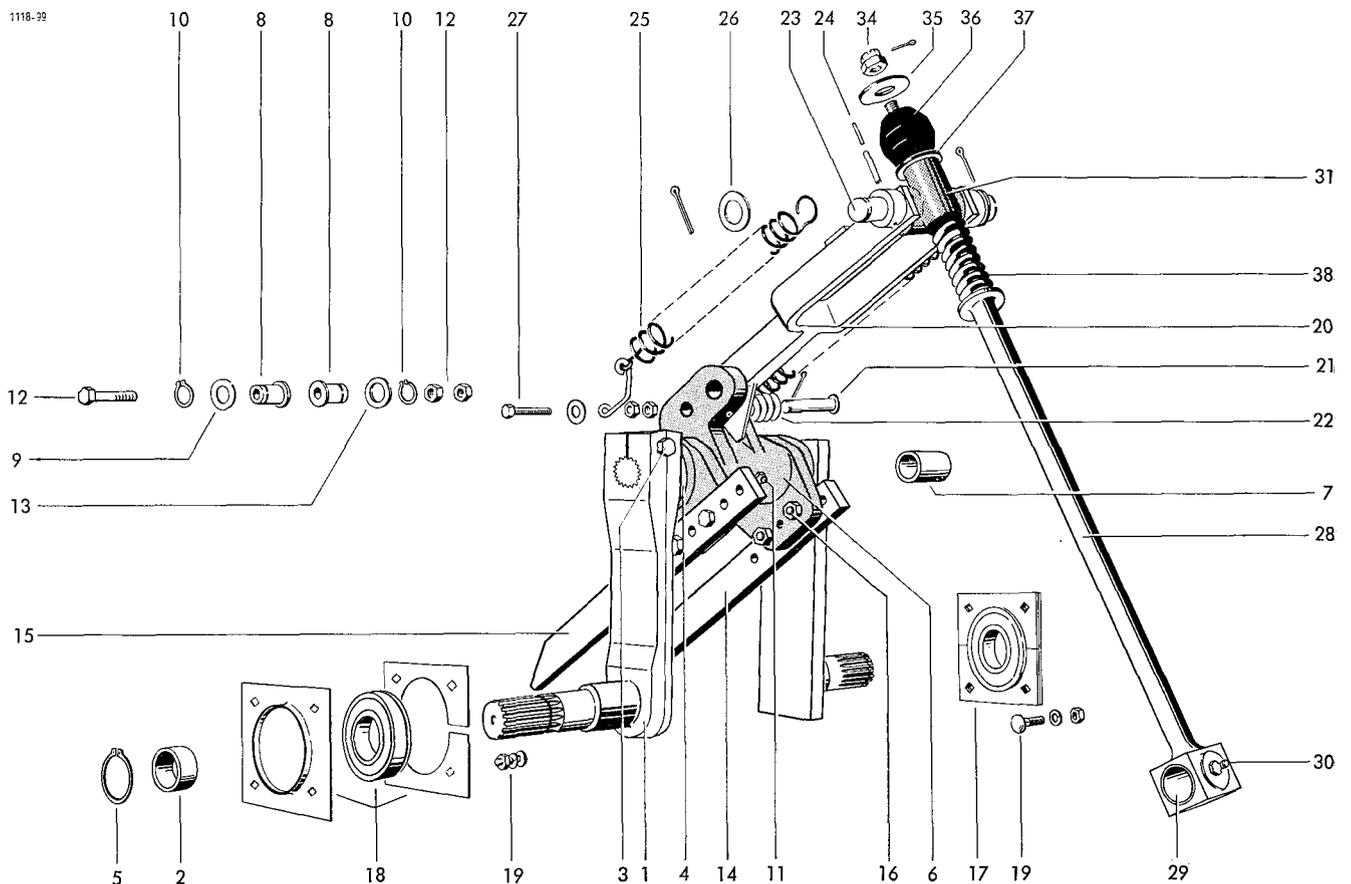

Lfd. Nr.	Teil-Nr.	Benennung	Bemerkung
Bindervorgelege			
1	0708.89	Kettenrad	
2	1115.32.02.32	Laufzapfen	mit Nr. 3
3	A R $\frac{1}{8}$ " DIN 71412	Kegelschmiernippel	
4	1115.32.02.05	Buchse	
5	10x50 DIN 1481	Spannhülse	
6	1115.32.02.07	Kegelrad	mit Nr. 7
6a*	0324.14	Ausgleichsscheibe	zu Nr. 6
7	0316.97	Laufbuchse	
8	0709.22	Kettenrad	
9	M12x30 DIN 912-8.8	Zylinderschraube	
	A 12 DIN 127	Federring	
10	0324.40	Ausgleichsscheibe	3 mm dick
11	1118.32.02.14	Stützlagerung	
12	1115.32.02.18	Halterung	
13	1115.32.02.21	Distanzblech	
14	1115.32.02.22	Sicherungslasche	
15	M10x25 DIN 603	Flachrundschaube	2 Stck.
	M 10 DIN 934-8	6 kt-Mutter	2 Stck.
	0324.59	Scheibe	2 Stck.
	A 10 DIN 127	Federring	2 Stck.
16	M10x25 DIN 933-8.8	6 kt-Schraube	4 Stck.
	M 10 DIN 934-8	6 kt-Mutter	4 Stck.
	0324.59	Scheibe	2 Stck.
	A 10 DIN 127	Federring	4 Stck.
17	M8x25 DIN 933-8.8	6 kt-Schraube	4 Stck.
	M 8 DIN 934-8	6 kt-Mutter	4 Stck.
	0324.02	Scheibe	4 Stck.
	A 8 DIN 127	Federring	4 Stck.

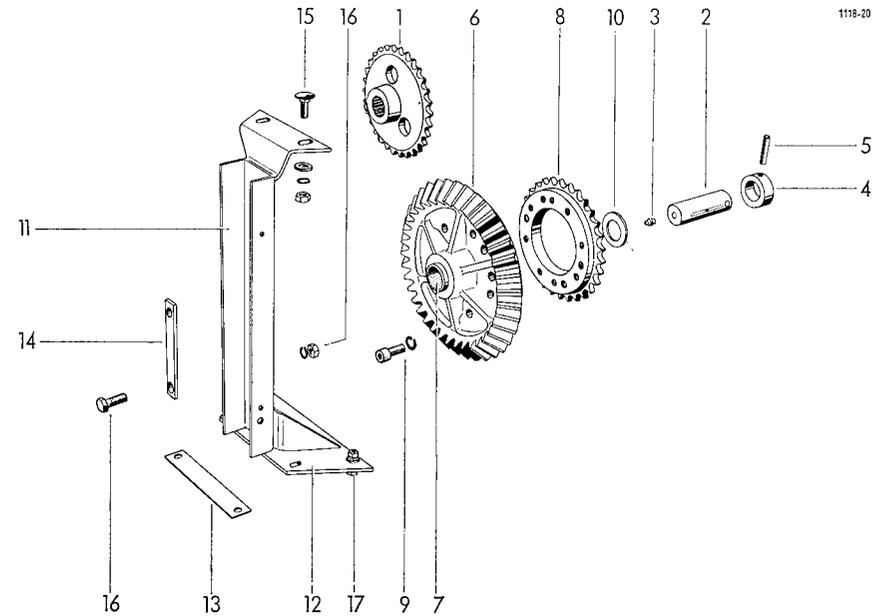

Aufsammlerantrieb			
18-22	1115.41.01.01	Keilriemenscheibe mit Kettenrad	
18	-	+ Keilriemenscheibe	
19*	A M 6 DIN 71412	Kegelschmiernippel	zu Nr. 18
20	-	+ Kettenrad	
21	M6x15 DIN 551-5.8	Gewindestift	
22	0315.70	Laufbuchse	
23	18 DIN 126	Scheibe	
	4x25 DIN 94	Splint	
24-26	1115.41.02.01	Kettenrad kpl.	
24	-	+ Kettenrad	
25	B M10x30 DIN 564-5.8	6 kt-Schraube	
26	M 10 DIN 934-8	6 kt-Mutter	
27	A 8x7x32 DIN 6885	Paßfeder	
28	1115.41.02.06	Rollenkette	
29*	2106.21.01.03	Steckglied	zu Nr. 28
30*	1110.41.02.05	Gekr. Glied	zu Nr. 28
31	0709.17	Kettenspanner	
32	M8x25 DIN 933-8.8	6 kt-Schraube	
	M 8 DIN 934-8	6 kt-Mutter	
	0324.02	Scheibe	
	A 8 DIN 127	Federring	
33	12,5x1825 La DIN 7753	Keilriemen	

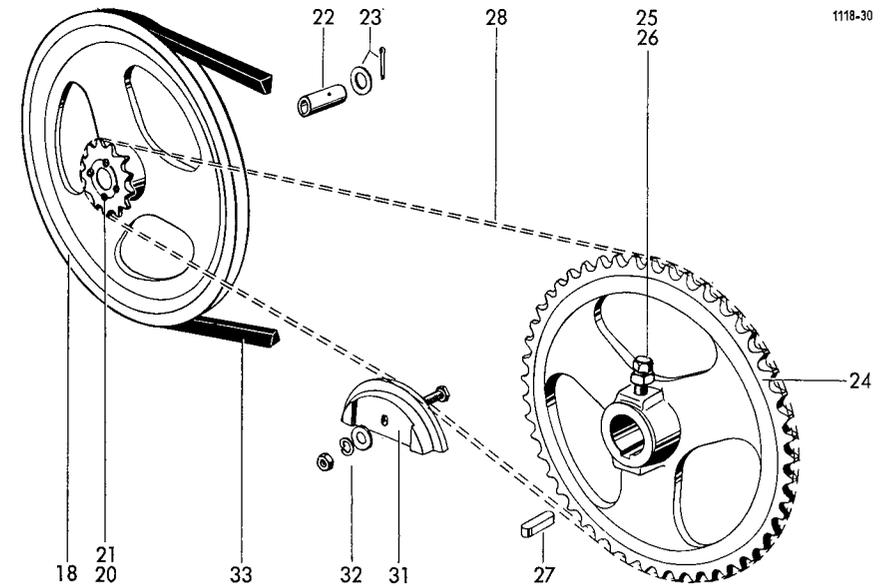

+ nicht einzeln lieferbar

Lfd. Nr.	Teil-Nr.	Benennung	Bemerkung
1-28	1118.42.00.00	Aufsammler	Seite 38
1-21		Aufsammlergestell	Seite 40
1	1118.42.01.01	Gestell	
2	0315.71	Laufbuchse	
3	1118.42.01.25	Zapfen	
4	5x28 DIN 1481	Spannhülse	
5	A R ¹ / ₈ " DIN 71412	Kegelschmiernippel	
	1118.42.01.28	Schmierrohr	
6-10	1118.42.51.01	Befestigungsteile	für Aufsammlergestell
6	1115.42.51.02	Spannlasche	
7	M 12 DIN 985-5.8	6 kt-Mutter	
	0324.65	Scheibe	3 mm dick
8	M10x25 DIN 933-8.8	6 kt-Schraube	
	M 10 DIN 934-8	6 kt-Mutter	
	11 DIN 126	Scheibe	
	A 10 DIN 127	Federring	
9	A 30 DIN 705	Stellring	
10	AM10x10 DIN 916-10.9	Gewindestift	
		Segmentbleche – Seitenbleche	
11	1115.42.05.01	Segment	
12	1118.42.06.13	Seitenblech	
13	1118.42.06.08	Seitenblech	
14+15	1115.42.51.28	Befestigungsteile	für Segmentbleche und Seitenbleche
14	0320.77	6 kt-Schraube	
15	A M6x20 DIN 7513	6 kt-Schneidschraube	
	A 6 DIN 127	Federring	
	6.6 DIN 126	Scheibe	
16*	M8x15 DIN 933-8.8	6 kt-Schraube	zu Nr. 12
	A 8 DIN 127	Federring	
17	1118.42.06.18	Anschlag	
18	M8x20 DIN 603	Flachrundschraube	
	M 8 DIN 934-8	6 kt-Mutter	
	A 8 DIN 127	Federring	
		Niederhalter	
19	1118.42.07.01	Niederhalter	
20	1118.42.07.06	Handhebel	
21	M8x35 DIN 933-8.8	6 kt-Schraube	
	M 8 DIN 934-8	6 kt-Mutter	
	A 8 DIN 127	Federring	
22	1118.42.07.17	Rohrträger	
23	6x50 DIN 94	Splint	
24	M10x60 DIN 931-8.8	6 kt-Schraube	
	M 10 DIN 985-5.8	6 kt-Mutter	
25	M8x15 DIN 933-8.8	6 kt-Schraube	
	M 8 DIN 934-8	6 kt-Mutter	
	A 8 DIN 127	Federring	
	9 DIN 126	Scheibe	
		Stoßdämpfer und Drehstabfeder	
26	1118.42.08.01	Stoßdämpfer	
26a*	1118.42.08.08	Halter	zu Nr. 26
27	M12x60 DIN 931-8.8	6 kt-Schraube	
	M 12 DIN 934-8	6 kt-Mutter	
	A 12 DIN 127	Federring	
	J 12,5 DIN 6798	Fächerscheibe	
28	1118.42.08.07	Drehstab	
		Aufsammlervorsatzblech	
29-31	1118.42.92.00	Aufsammlervorsatzblech	
29	1118.42.92.01	Vorsatzblech	
30	1105.42.91.05	Karabinerhaken	
31	0327.19	Federstecker	

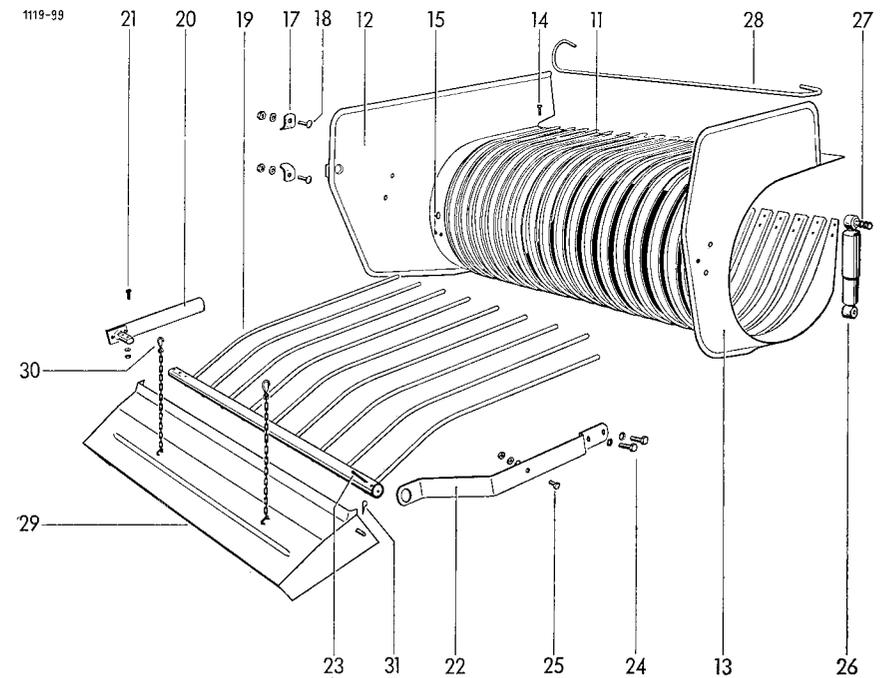
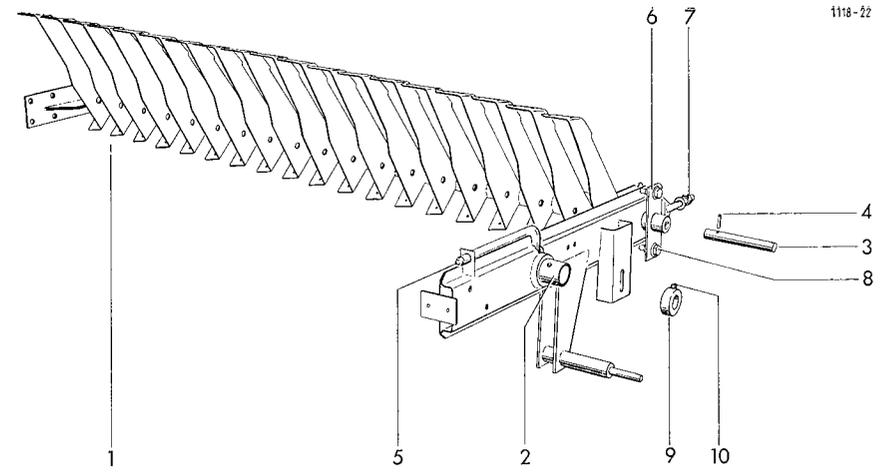

1118-22

Lfd. Nr.	Teil-Nr.	Benennung	Bemerkung	Lfd. Nr.	Teil-Nr.	Benennung	Bemerkung
1-28	1118.42.00.00	Aufsammler	Seite 38 Seite 40	14	1109.42.03.01	Kurvenscheibe	
1-21		Zinkentrommel		15	0315.71	Kurvenscheibe	mit Nr. 15+16
1	2101.42.13.01	Tragscheibe		16	A R $\frac{1}{8}$ " DIN 71412	Laufbuchse	
2	1109.42.02.06	Tragscheibe		17	M10x30	Kegelschmiernippel	
3	8x7x40 DIN 6887	Nasenkeil			DIN 933-8.8	6 kt-Schraube	
4	B M8x20 DIN 564-5.8	6 kt-Schraube			M 10 DIN 934-8	6 kt-Mutter	
5	1115.42.02.23	Federträger kpl.	mit Nr. 6-9		A 10 DIN 127	Federring	
6	1115.42.02.10	Federträger	mit Nr. 7	18*	0346.20	Abdeckblech	zu Nr. 14
7	-	+ Hebel					
8	2105.42.03.52	Rillenkugellager		19	1115.42.04.01	Aufsammlertragwelle	
9	10 DIN 6799	Sicherungsscheibe		20+21	1115.42.51.23	Tragwelle	für Aufsammlertragwelle
10	6x60 DIN 94	Splint		20	A 30 DIN 705	Befestigungsteile	M 10 Gewinde
11	0338.30	Federschale		21	A M10x10	Stelling	
12	0343.12	Feder			DIN 916-10.9	Gewindestift	
13	M10x60 DIN 601	6 kt-Schraube					
	M 10 DIN 934-8	6 kt-Mutter					
	11 DIN 126	Scheibe					
	A 10 DIN 127	Federring					

+ nicht einzeln lieferbar

1118-24

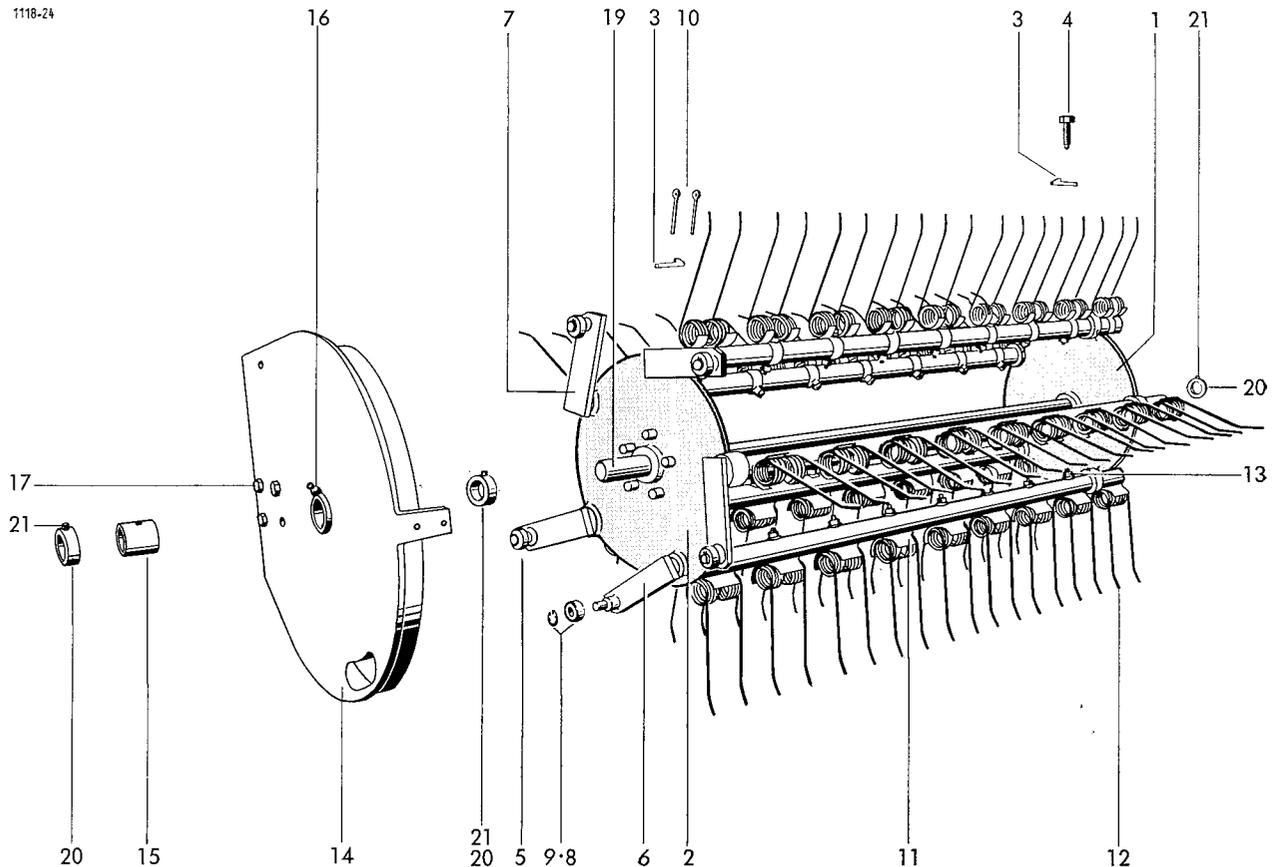

Flg. Nr.	Teil-Nr.	Benennung	Bemerkung
Schutzvorrichtung			
1-6	1118.51.01.00	Antriebschutzhaube	
1	1118.51.01.01	Kurbelschutzhaube	mit Nr. 2-5
2	1109.32.01.44	Haubenhalter kpl.	mit Nr. 3-5
3*	2109.51.05.10	Haubenhalter	zu Nr. 2
4*	2109.51.05.12	Bolzen	zu Nr. 2
5*	5.3 DIN 433	Scheibe	zu Nr. 2
6*	1,5x10 DIN 94	Splint	zu Nr. 1
	A M6x15 DIN 7985-4.8	Linsenschraube	
	M 6 DIN 934.8	6 kt-Mutter	
7-14	A 6 DIN 127	Federring	
7	1118.51.02.00	Binderhaube kpl.	
	1118.51.02.01	Binderhaube	
8	0332.15	Scharnier	
9	A M6x15 DIN 7985-4.8	Linsenschraube	
	M 6 DIN 934.8	6 kt-Mutter	
10	A 6 DIN 127	Federring	
11	1109.51.02.18	Haubenhalter	
11	1109.51.02.19	Gummitteil	
12	1109.51.02.22	Bolzen mit Scheibe und Splint	mit Nr. 11+12
13*	1110.51.02.12	Haubensülze	zu Nr. 7
14*	M10x20 DIN 933-8.8	6 kt-Schraube	zu Nr. 7
	A M 10 DIN 439	6 kt-Mutter	
15	10,5 DIN 125	Scheibe	
16+17	1118.51.03.00	Gelenkwellenschutz	
16	1118.51.04.00	Getriebeschutz	
17*	1118.51.04.01	Schutzhaube	zu Nr. 16
	A M6x15 DIN 7985-4.8	Linsenschraube	
18+19	A 6 DIN 127	Federring	
18	1118.51.06.00	Nadelschutz	
18*	1118.51.06.01	Nadelschutzblech	
19*	M6x20 DIN 933-8.8	6 kt-Schraube	zu Nr. 18
	M 6 DIN 934.8	6 kt-Mutter	
	6,4 DIN 125	Scheibe	
	A 6 DIN 127	Federring	
20+21	1118.51.08.00	Nadelschutzbügel kpl.	
20	1118.51.08.01	Nadelschutzbügel	
21	M10x25 DIN 933-8.8	6 kt-Schraube	
	M 10 DIN 934.8	6 kt-Mutter	
	A 10 DIN 127	Federring	
	11 DIN 126	Scheibe	
22	1118.51.01.17	Kettenschutz	zu Nr. 22
23*	M6x16 DIN 933-8.8	6 kt-Schraube	
	M 6 DIN 934.8	6 kt-Mutter	
24	A 6 DIN 127	Federring	
24	1118.51.08.09	Schutzblech	zu Nr. 24
25	M6x20 DIN 933-8.8	6 kt-Schraube	
	M 6 DIN 934.8	6 kt-Mutter	
26*	A 6 DIN 127	Federring	
	0324.02	Scheibe	zu Nr. 24
44			

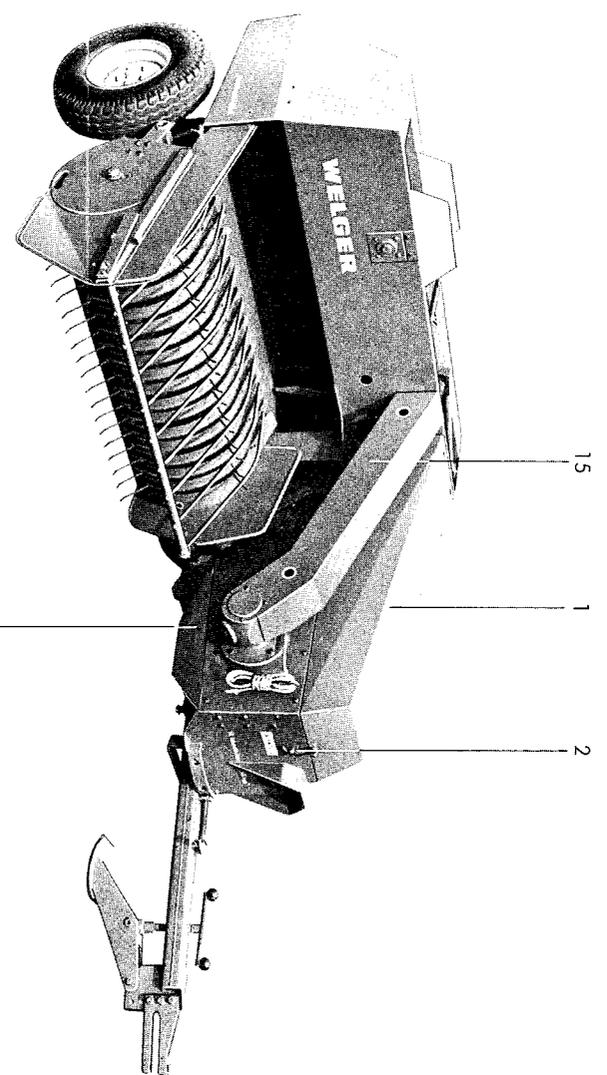

1118-106

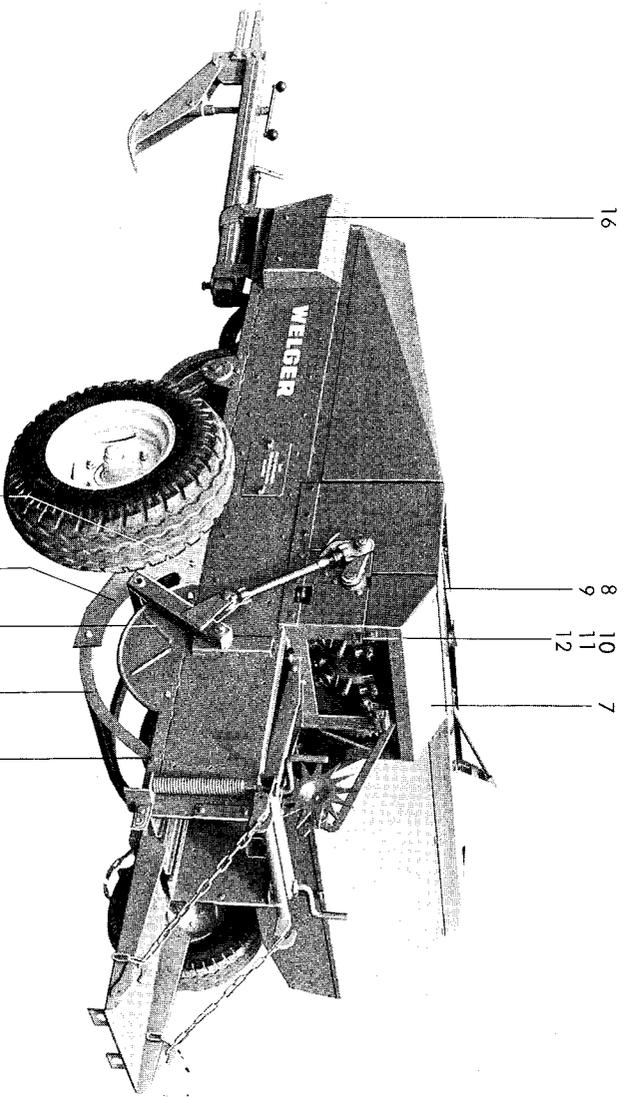

1118-107

Lfd. Nr.	Teil-Nr.	Benennung	Bemerkung	Lfd. Nr.	Teil-Nr.	Benennung	Bemerkung
Ladevorrichtung							
1-5	1110.81.05.00	Wagenanhängung	starr	18+19	1104.81.06.00	Ladeschurre kpl.	
2-9	1110.81.92.00	Wagenanhängung	verstellbar	18	1104.81.06.01	Ladeschurre	
1	1110.81.05.01	Anhängerrohr		19	6; lg. 2,226 m DIN 763	Kette	
2	5107.09.17.00	Anhängebolzen		20-23	6408.09.16.15	Anhängerkupplung kpl. wahlweise	
3	5107.09.16.16	Anhängekupplung		20*	6408.09.16.17	Fangmaul	
4	M16x50 DIN 933-8.8	6 kt-Schraube		21*	6408.09.16.18	Feder	
	M 16 DIN 934-8	6 kt-Mutter		22*	8x24 DIN 1481	Spannhülse	
	A 16 DIN 127	Federring		23*	6408.09.16.21	Kupplungsbolzen	
5	1115.81.01.08	Bolzen		Werkzeug			
	5x30 DIN 94	Splint		24*	13x17 DIN 895	Doppel-Maulschlüssel	
6	1110.81.01.09	Anhängerrohr		25*	19x24 DIN 895	Doppel-Maulschlüssel	
7	1110.81.92.01	Führungsrohr		26*	0334.01	Steckschlüssel	Schlüsselweite 19
8	1110.81.92.02	Vorstecker	mit Nr. 9	27*	0334.10	Steckschlüssel	Schlüsselweite 24
9	0327.31	Federsicherung		28*	1101.82.02.06	Drehstift	∅ 10, lg. 250
10-16	1104.81.03.00	Strohschurre		29*	1118.82.02.21	Drehstift	∅ 14, lg. 400
10	1104.81.03.01	Schurre		30*	1101.82.02.07	Fettpresse II	
12	1101.04.01.17	Schurrenhalter		31*	M8x55 DIN 931-10.9	Scherschraube	für Querförderer und Raffer
13	M12x25 DIN 933-8.8	6 kt-Schraube		32*	M 8 DIN 934-8	6 kt-Mutter	
	M 12 DIN 934-8	6 kt-Mutter		33*	0380.18	Scherstift	für Hauptantrieb
	A 12 DIN 127	Federring		34*	3x45 DIN 94	Splint	
14	6; lg. 0,588 m DIN 763	Kette		35*	15 DIN 894	Einmaulschlüssel	
17	1115.81.91.01	Abwurfrohr		36*	1118.82.02.16	Schmiersatz	Molykote X

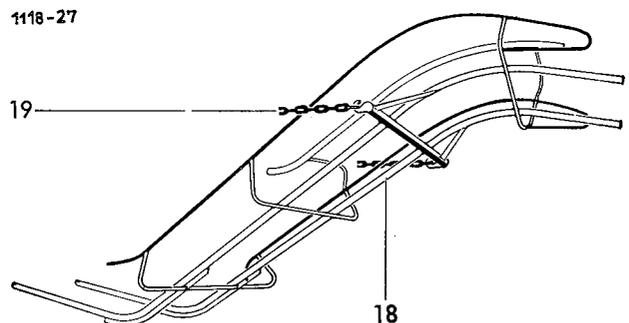
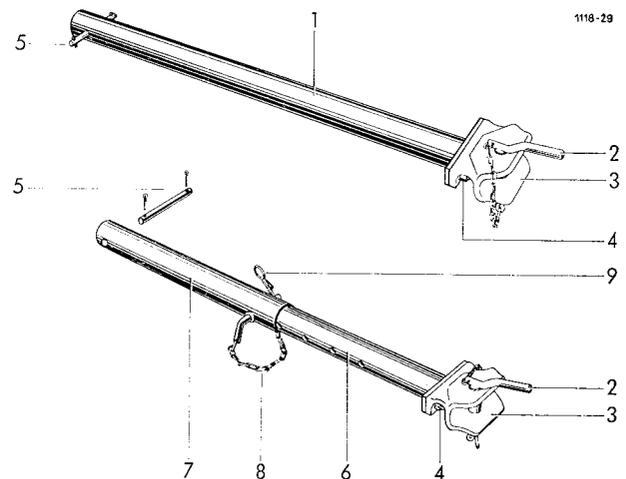
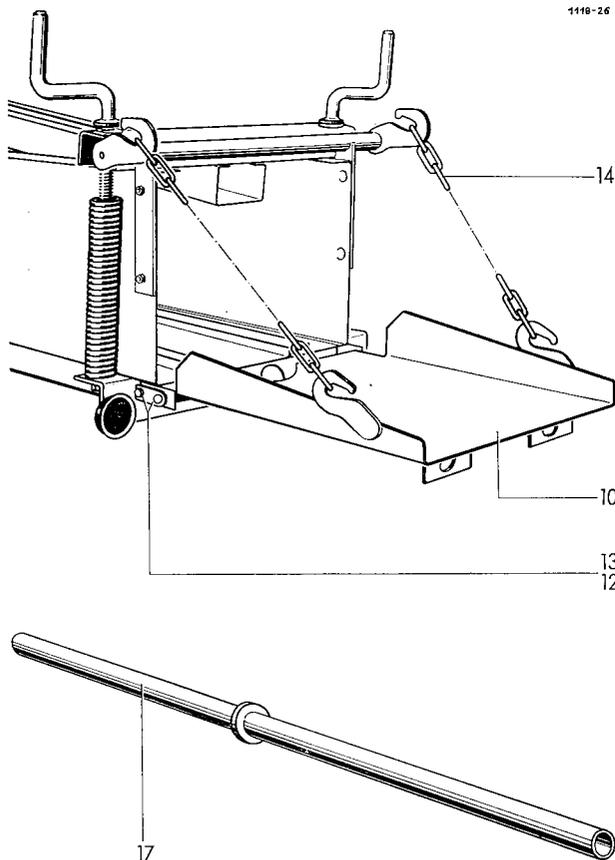

Teil-Nr. Verzeichnis

Bitte beachten: Handelsübliche **Kleinteile** nach DIN wie Federringe, Keile, Muttern, Paßfedern, Schmiernippel, Schrauben, Scheiben, Spannhülsen, Splinte, Stifte usw. **sind nicht aufgeführt.**

Reihenfolge, Art und Erklärung der aufgeführten Teil-Nummern gehen aus nachstehender Übersicht hervor:

0307.14	– 0380.19	WELGER Werksnorm-Einzelteile
0704.93	– 0765.18	WELGER Werksnorm-Einzelteile aus Guß
1101.02.05.07	– 6408.09.16.21	WELGER Maschinen-Teile verschiedener Typen
11.03.00	– 84.00.05	Gelenkwellen-Teile
1208 K/H 208	– SPCxLw 2240	Reifen, Keilriemen, Schläuche,
DIN 630	DIN 7753	Wälzlager und Sonder Teile

Teil-Nr.	Seite	Lfd. Nr.	Teil-Nr.	Seite	Lfd. Nr.	Teil-Nr.	Seite	Lfd. Nr.
0307.14	12	8	0320.81	16	9	0324.59	30	31
	12	13	0321.02	4	26		36	15
0307.16	8	4	0324.02	12	1c		36	16
0307.41	8	14		12	25	0324.65	24	32
0308.60	14	13		30	1b	0324.65	38	7
0315.22	32	32		30	4	0324.79	6	16
	34	32		30	10		22	4
0315.25	32	27		30	28		22	27
	34	29		30	29	0324.86	22	6
0315.46	22	2		30	30	0324.91	24	9
0315.51	20	25		36	17	0325.10	14	10
0315.52	20	22		36	32	0325.13	14	21
0315.70	36	22		44	26	0325.20	6	14
0315.71	38	2	0324.07	32	35	0325.35	18	23
	40	15	0324.14	20	2	0325.37	20	18a
0315.88	22	17		36	6a	0325.38	32	8
0315.91	8	25a	0324.26	6	15		34	9
	14	16a		22	3	0325.43	34	37
0316.19	24	2	0324.28	8	22	0325.52	22	5
0316.44	32	4	0324.39	12	16	0325.65	32	17
	34	7		20	3		34	13
0316.53	18	2	0324.40	20	3a	0325.67	32	14a
0316.85	14	35		36	10		34	4a
0316.97	36	7	0324.41	32	33	0325.72	18	7
0320.15	8	20	0324.49	16	9b	0325.74	16	9a
0320.25	28	30	0324.50	16	9c	0326.02	22	8
0320.56	26	4	0324.56	32	20	0326.14	28	27
0320.64	26	21		34	22	0326.20	40	18
0320.70	22	10	0324.57	12	20	0327.19	38	31
0320.73	2	16		20	18b	0327.31	46	9
0320.74	2	29	0324.58	12	21	0327.48	12	19
	32	51		20	18	0327.78	6	22
0320.77	38	14	0324.59	30	27	0327.91	6	23

Teil-Nr.	Seite	Lfd. Nr.	Teil-Nr.	Seite	Lfd. Nr.	Teil-Nr.	Seite	Lfd. Nr.
0329.06	18	32	0718.32	8	11	1104.17.01.33	16	6
0332.15	30	17	0718.34	8	12	1104.17.03.01	16	10
	44	8	0718.40	8	6	1104.33.07.12	32	42
0334.01	46	26	0718.62	8	1	1104.33.07.13	32	43
0334.10	46	27	0714.72	22	16	1104.22.16.01	26	6
0336.30	42	5	0720.01	24	4	1104.22.18.05	20	5-11
0338.30	40	11	0726.10	24	24	1104.22.18.34	20	9
0339.31	4	16	0762.56	24	26	1104.22.18.36	18	8
0340.01	28	12	0727.06	20	16	1104.22.23.51	24	29
0340.04	28	32	0730.30	18	40	1104.81.03.00	46	10-16
0340.07	24	17	0736.15	42	9	1104.81.03.01	46	10
	26	3	0736.16	42	2	1104.81.06.00	46	18+19
0340.26	32	29	0738.19	12	3	1104.81.06.01	46	18
0340.39	6	3	0762.05	20	32	1105.05.01.05	6	4
0340.42	34	38	0762.07	24	16	1105.05.03.00	6	19
0341.18	24	31	0762.19	20	31	1105.05.90.00	6	18
0341.34	18	31	0762.23	20	12	1105.07.02.01	6	5
0343.06	20	34	0762.44	42	4	1105.07.02.07	6	6
0343.12	40	12	0764.04	28	19	1105.07.02.09	6	7
0343.13	24	28	0764.15	28	14	1105.07.02.10	6	8
0343.15	42	7	0765.13	20	14	1105.07.02.11	6	9-11
0343.22	42	13	0765.18	20	20	1105.07.02.12	6	9
0344.19	28	11				1105.22.03.07	18	19
0344.25	18	3	1101.02.05.07	239+40		1105.22.06.00	20	29-35
0344.37	4	2		+41		1105.22.06.01	20	29
0344.56	28	24	1101.02.05.10	2	41	1105.22.11.02	24	1-7
0345.01	34	36	1101.04.04.08	4	23	1105.22.11.06	24	3
0346.05	24	5	1101.04.01.17	46	12	1105.22.11.13	24	7
0346.09	18	20	1111.22.01.45	18	12	1105.22.14.00	26	1-5
0347.09	34	35	1101.22.01.49	18	14	1105.22.14.01	26	1
0361.08	26	18	1101.22.01.59	18	15	1105.22.14.02	26	2
0361.01	26	9	1101.22.08.18	22	9	1105.22.22.35	18	39
0362.09	24	10	1101.23.02.00	28	15-19	1105.22.22.33	18	37-41
0364.03	28	21	1101.23.02.01	28	15	1105.22.22.47	18	37
0364.29	28	23	1101.23.02.05	28	16	1105.23.01.00	28	1-14
0380.08	14	17	1101.23.03.01	28	20	1105.23.01.14	28	9
0380.18	14	19	1101.82.02.06	46	28	1105.23.01.08	28	5
	46	33	1101.82.02.07	46	30	1105.23.03.00	28	18-23
0380.19	32	6	1103.04.90.02	4	27	1105.23.04.09	28	25-31
	32	16	1103.22.11.22	24	15-21	1105.23.04.10	28	25
	34	8	1103.22.22.10	18	32-36	1105.42.91.05	38	30
			1103.34.03.12	32	34	1109.02.01.21	2	2
			1103.43.01.00	42	1-16	1109.02.01.80	2	6-14
0704.93	14	27	1103.43.01.01	42	1	1109.02.01.81	2	6
0708.89	32	13	1103.43.01.23	42	11	1109.02.01.82	2	7
	36	1	1104.03.10.01	4	12	1109.02.01.84	2	9
0708.99	14	44	1104.03.10.02	4	13	1109.02.01.88	2	12
0709.17	36	31	1104.14.03.24	14	7	1109.02.01.89	2	13
0709.21	32	37	1104.14.03.25	14	8	1109.07.01.25	6	2
	32	45	1104.14.03.26	14	9	1109.14.07.26	12	23
0709.22	36	8	1104.14.03.30	14	9a	1109.14.07.27	12	24

Teil-Nr.	Seite	Lfd. Nr.	Teil-Nr.	Seite	Lfd. Nr.	Teil-Nr.	Seite	Lfd. Nr.
1109.22.11.03	24	1	1110.22.11.44	24	22	1115.33.03.01	32	26-28
1109.23.00.00	28	1-34	1110.22.11.59	24	8-11	1115.34.01.22	34	14
1109.25.01.32	20	21	1110.22.11.60	24	8	1115.34.01.25	32	14
1109.26.01.01	22	14	1110.22.16.05	26	8		34	4
1109.26.01.21	22	16+17	1110.22.16.08	26	10	1115.34.01.30	34	18
1109.26.01.24	22	18	1110.22.22.01	18	24-26	1115.34.01.37	34	2
1109.26.51.01	22	21-28	1110.22.22.11	18	27	1115.34.01.40	34	1-3
1109.26.51.15	22	11	1110.22.22.37	18	24	1115.34.02.01	34	20
1109.32.01.44	44	2	1110.32.03.40	30	21	1115.34.03.01	34	28-30
1109.34.03.10	34	31	1110.32.90.01	30	25	1115.41.01.01	36	18-22
1109.42.02.06	40	2	1110.33.01.13	32	3	1115.41.02.01	36	24-26
1109.42.03.01	40	14	1110.33.01.19	32	10	1115.41.02.06	36	28
1109.51.02.18	44	10		34	17	1115.42.02.10	40	6
1109.51.02.19	44	11	1110.33.01.33	32	1	1115.42.02.23	40	5
1109.51.02.22	44	12	1110.33.04.10	32	41	1115.42.04.01	40	19
1110.03.02.08	4	18	1110.33.04.20	32	44	1115.42.05.01	38	11
1110.03.03.01	4	7	1110.34.02.01	32	15	1115.42.51.02	38	6
1110.03.03.04	4	9	1110.34.02.13	32	21	1115.42.51.23	40	20+21
1110.03.03.05	4	10		34	23	1115.42.51.28	38	14+15
1110.04.01.01	4	21	1110.34.03.09	32	30	1115.81.01.08	46	5
1110.12.01.00	8	1-23	1110.41.02.05	36	30	1115.81.91.01	46	17
1110.12.01.24	8	16	1110.51.01.06	30	20	1116.22.04.24	26	17
1110.12.01.47	8	2	1110.51.02.12	44	13	1116.22.04.33	26	15
1110.12.01.49	8	28	1110.81.01.09	46	6	1116.22.04.34	26	16
1110.12.01.50	8	28	1110.81.05.00	46	1-5	1116.43.02.19	42	17
1110.12.03.01	8	25	1110.81.05.01	46	1	1118.02.02.01	2	4
1110.12.91.01	10	1-20	1110.81.92.00	46	2-9	1118.02.04.01	2	1
1110.14.03.07	14	1	1110.81.92.01	46	7	1118.02.11.11	2	42+43
1110.14.03.10	14	3	1110.81.92.02	46	8			+44
1110.14.03.12	14	5	1115.02.01.46	2	18	1118.02.11.14	2	44
1110.14.04.01	14	12	1115.02.01.48	2	20	1118.02.11.18	2	44
1110.14.04.07	14	16	1115.02.01.49	2	21	1118.03.01.00	4	1
1110.14.04.13	14	20	1115.02.01.50	2	22	1118.03.01.96	4	4
1110.14.04.21	14	24	1115.02.01.51	2	23	1118.04.02.01	4	25
1110.14.04.22	14	25	1115.02.01.55	2	26	1118.12.05.01	10	1-20
1110.14.04.30	14	30	1115.02.01.57	2	18-27	1118.14.01.01	12	1
1110.14.04.35	14	32	1115.02.01.59	2	19	1118.14.02.01	12	2-25
1110.14.05.01	14	34-37	1115.02.01.66	2	25	1118.14.02.02	12	2
1110.14.05.11	14	40	1115.05.01.01	6	1-3	1118.14.02.10	12	10
1110.16.00.00	16	1-11	1115.22.01.27	18	6-11	1118.14.06.01	14	43-49
1110.16.01.01	16	1	1115.22.10.05	22	20	1118.14.06.02	14	43
1110.16.01.26	16	2	1115.22.09.05	22	16-20	1118.14.06.06	14	47
1110.16.02.00	16	7-9c	1115.22.16.13	26	12	1118.14.06.07	14	48
1110.16.02.01	16	7	1115.22.16.14	26	13	1118.21.01.01	16	12-22
1110.16.02.07	16	8	1115.22.51.26	22	11-13	1118.22.01.38	18	1-11
1110.21.01.04	12	12	1115.32.02.05	36	4	1118.22.05.01	20	1
1110.21.01.06	12	14	1115.32.02.07	36	6	1118.22.08.01	22	1
1110.22.03.01	18	17	1115.32.02.18	36	12	1118.22.11.25	24	12
1110.22.05.35	20	24	1115.32.02.21	36	13	1118.22.51.01	18	16+16a
1110.22.08.12	22	7	1115.32.02.22	36	14	1118.22.51.05	18	21-23
1110.22.11.01	24	1-11	1115.32.02.32	36	2	1118.22.51.12	20	27+28

Teil-Nr.	Seite	Lfd. Nr.	Teil-Nr.	Seite	Lfd. Nr.	Teil-Nr.	Seite	Lfd. Nr.
1118.31.01.02	30	1	1118.82.02.16	46	36	12.52.101	16	21
1118.31.02.00	30	3+4	1118.82.02.21	46	29	12.56.101	16	22
1118.31.02.01	30	3	1119.31.01.06	30	1a	12.56.102	16	12
1118.32.01.01	30	5	1119.32.01.39	30	6	12.56.104	16	17
1118.32.01.44	30	9	1119.33.04.30	32	37-40	62.03.00	10	6
1118.32.01.57	30	12	1119.33.04.31	32	37-39	65.01.00	10	4
1118.32.01.62	30	13		32	45-47	66.01.00	10	3
1118.32.01.63	30	14	1119.33.04.37	32	45-55	67.30.239	16	18
1118.32.01.68	30	16	1119.33.04.38	32	45-48	67.40.120	16	19
1118.32.01.91	30	24	1119.33.04.43	32	48	75.11.16	10	10
1118.32.01.95	30	26	1119.33.04.50	32	52	75.15.16	10	11
1118.32.02.14	36	11	1119.33.04.56	32	55	75.53.100	16	20
1118.32.51.01	30	27-30	2101.02.03.01	2	33+34	80.36.02	10	13
1118.34.01.14	34	6-11			+35	80.37.02	10	20
1118.34.02.24	32	22	2101.02.03.04	2	35	82.86.03	10	19
	34	25	2101.05.07.00	6	20	82.93.00	10	15
1118.34.01.39	34	15	2101.25.02.15	18	4	82.93.01	10	18
1118.42.00.00	38	1-28	2101.42.13.01	40	1	82.93.02	10	17
	40	1-21	2105.02.03.01	2	30+31	82.96.01	10	16
	38	1-28			+32	84.00.05	10	14
	40	1-21	2105.02.03.07	2	32			
1118.42.01.01	38	1	2105.02.91.01	2	36+37			
1118.42.01.25	38	3			+38	1208 K/H 208		
1118.42.01.28	38	5	2105.02.91.04	2	38	DIN 630	14	23
1118.42.06.08	38	13	2105.12.02.24	8	21	2211 AV	12	5
1118.42.06.13	38	12	2105.42.03.52	40	8	2306 DIN 630	14	38
1118.42.06.18	38	17	2106.21.01.03	36	29	30204 DIN 720	2	10
1118.42.07.01	38	19	2109.51.05.05	30	19	30206 DIN 720	2	8
1118.42.07.06	38	20	2109.51.05.10	44	3	6202-Z DIN 625	18	25
1118.42.07.17	38	22	2109.51.05.12	44	4	6207 DIN 625	8	5
1118.42.08.01	38	26	5107.09.16.16	46	3	6207-2RS DIN 625	12	15
1118.42.08.07	38	28	5107.09.17.00	6	21	6303-Z DIN 625	14	45
1118.42.08.08	38	26a		46	2	6304-Z DIN 625	32	38
1118.42.09.01	42	21	6102.61.04.13	8	9		32	46
1118.42.51.01	38	6-10	6102.61.04.17	8	15	6308-Z DIN 625	12	7
1118.42.92.00	38	29-31	6102.61.04.20	8	13	5,60-15	2	30
1118.42.92.01	38	29	6102.61.04.25	8	7	5,60-15 38/16	2	31
1118.43.02.01	42	14	6408.09.16.15	46	20-23	7,00-12 AM 4 PR	2	33
1118.51.01.00	44	1-6	6408.09.16.17	46	20		2	39
1118.51.01.01	44	1	6408.09.16.18	46	21	7,00-12 AM 38/16	2	34
1118.51.02.00	44	7-14	6408.09.16.21	46	23		2	40
1118.51.02.01	44	7				10-12 AM 6 PR	2	36
1118.51.03.00	44	15	11.03.00	10	5	10-12 AM 52 G	2	37
1118.51.04.00	44	16+17	11.10.00	10	1	10-15 AM 6 PR	2	42
1118.51.04.01	44	16	11.38.00	10	8	10-15 AM 52 G	2	43
1118.51.06.00	44	18+19	11.39.00	10	12	A S 13 DIN 71 802	18	35
1118.51.06.01	44	18	12.00.00	16	14	A S 13 links		
1118.51.08.00	44	20+21	12.00.50	16	15	DIN 71 802	18	36
1118.51.08.01	44	20	12.156	16	12-18	NUP 2211		
1118.51.08.09	44	24	12.157	16	13-16,	DIN 5412	12	4
				16	19-22	SPCxLw 2240		
						DIN 7753	8	27

Anschreiben der WELGER-Werksvertreter

Günter Arnold	865 Kulmbach Blacher Straße 20	Tel. 09221/2950
Uwehorst Birkholz	3011 Garbsen Hannoversche Straße 149	Tel. 051 37 / 7 2478
Werner Böttger oHG	29 Oldenburg (Oldb) Bäkeplacken 25-27	Tel. 04 41 / 5 2079 Fernschr. 025 875
Otto Fesser	3162 Uetze Gifhorner Straße 14	Tel. 051 73 / 323
Alfred Gooß	2105 Hittfeld/Harburg	Tel. 041 05/3085 Fernschr. 02180314
Werner Jerratsch	4401 Roxel über Münster (Westf.) Dorffeldstraße 34	Tel. 025034/113
Alfons Kilian	87 Würzburg Bohlleitenweg 77	Tel. 0931/47267
Hermann Lemke	7 Stuttgart-Sillenbuch Schweitzerstraße 4	Tel. 0711 / 471255
Friedrich-Karl Luckenbach	3 Hannover Türkstraße 3	Tel. 0511 / 15603
Johannes Müller	3111 Hansen über Uelzen	Tel. 0581/5533
Carl Petry Inh. Walter Bertram	6752 Winnweiler (Pfalz) Im Küchengarten 4	Tel. 06302/2045
Willi Pfeiffer	8832 Weißenburg (Bay) Lehenwiesenweg 10	Tel. 091 41 / 2719
Georg Schaffert	35 Kassel-Ha. Seebergstraße 19	Tel. 0561 / 6842
Peter Schüler	7063 Welzheim/Aichstrut Hauptstraße	Tel. 071 82 / 6434
Gebrüder Spannhake Inh. H. Winkelmann	5159 Kerpen Burgunder Straße 17	Tel. 02237/2160 2061 Fernschr. 08881973

Bitte beachten:

Ersatzteilbestellungen bitten wir beim zuständigen Händler bzw. Maschinenlieferanten aufzugeben.

Technisches Sachregister

	Seite		Seite
Abwurfrohr	46	Kolbenantrieb	14
Achse	2	Kolbenbolzen	16
Achsverstrebung	2	Kolbenmesser	16
Anhängekupplung	46	Ladeschurre	46
Antriebswelle	14	Ladevorrichtung	46
Aufsammlerantrieb	36	Laufschiene	4
Aufsammlergestell	38	Messer	4, 16, 28
Aufsammlerhubwerk	42	Nadel	22
Aufsammlerkurvenscheibe	40	Nadelschwinge	22
Aufsammlertragwelle	40	Nadelsteuerung	22
Ballenzähler	18	Niederhalter	38
Beschriftung	46	Pleuel	14
Binderauslösung	24	Querförderer	32
Binderplatte	18	Querfördergestell	30
Binderrahmen	28	Querförderlagergestell	30
Bindervorgelege	36	Räder	2
Binderwelle	20	Raffer	34
Binderwellenkupplung	20	Reifen	2
Deichselstütze	6	Scheibenrad	2
Drehstabfeder	38	Scherschraube	32, 34, 46
Führungsholz	16	Scherstift	14
Garnanleger	18	Schildplatte	12
Garnaufhalter	18	Schildplattenantrieb	12
Garnbremse	26	Schlauch	2
Garnführung	26	Schuppenblech	4
Garnführungsplatte	18	Schurre	46
Garngreifer	18	Schutzvorrichtung	44
Garnhalter	28	Segmentbleche	38
Gelenkwelle zum Schlepper	10	Seilhalter	42
Gelenkwelle zum Raffer	16	Seitenbleche	38
Gestell	4	Stoßdämpfer	38
Gestellmesser	4	Spannvorrichtung	4
Getriebe	8	Strohteiler	18
Gleitkolben	16	Wagenanhangung	46
Grummetvorsatz	40	Werkzeug	46
Hauptkette	14	Zinkentrommel	40
Hubbolzen	14	Zugseile	42
Kegelgetriebe	8, 12	Zugvorrichtung	6
Kettenspanner	32		
Kettenspannvorrichtung	14		
Kettenumlenkritzell	32		
Knüpfapparat	28		
Knüpfer	28		